

# 屏東文獻

Dece.2003 雜誌

The Journal of Ping-Tung History

7



屏東縣政府文化局

# 屏東文獻

Dece.2003 雜誌

The Journal of Ping-Tung History



## 目 錄

### 地方文史資料

南郡庄史

/ 曾坤木 /3

儒學精神在清代臺灣的演進

/ 洪櫻芬 /61

1895年日軍的阿猴紀行

/ 蕭英伸 譯 /70

萬丹鄉許舉人與下淡水溪義勇公的歷史事蹟

/ 李明進 /87

### 文獻札記

癸未年東港王船造船日誌

/ 陳進成 /92

竹田鄉土情采風錄

/ 宋鎮熬 /108

### 大事記

126

發 行 所 屏東縣政府文化局

地 址 屏東市大連路69號

電 話 (08)7360331~2

名譽發行人 蘇嘉全

發 行 人 涂燕諒

編 輯 小 組 洪萬隆、洪櫻芬、陳國彥  
李明進、莊昭雄、戴秋華

設 計 鳴昇彩色印刷有限公司

電 話 (08)739-2116

印 刷 鴻順彩色印刷製版有限公司

出 版 日 期 92年12月

統 一 編 號 030768890257



# 南郡庄史

/ 曾坤木 \*

## 前言

南郡庄的先民來自大陸原鄉的嘉應州，爬山涉水後險渡黑水溝，嚐過灌水、放生、種芋、飼魚的生死苦難考驗，來到山邊水陬長滿荊棘的洪荒原野地——高樹老庄。先民以男兒出鄉關的悲壯與豪情，身處九死一生的瘴癘之中，防範生番馘首、分類械鬥的生存環境，面對窮山惡水開天闢地築埤做圳。天地有情，忠勇豪情壯碩的先人得天地眷顧，終於在荖濃溪的河床高灘地上生根，建立家園耕讀傳家。

可惜天威難測，清末荖濃溪氾濫淹沒家園，家園成了水流庄之後廢庄，先民頹然無語問蒼天，在淚眼朦朧悲憤無助中，眼看家園消失在滾滾黑水沙礫下。如今荖濃溪河床只見到一叢叢的菅芒花，長在廣袤無垠的石礫堆中，那曾是祖先繁衍命脈的食場與血淚交織的希望家園，而今安在？

那時先民只好遷徙另闢家園，遷徙到南郡庄的客家子民們，再度胼手胝足勤儉奮發才得安居樂業，遷庄至今薪火相傳已逾百年，日久他鄉即故鄉。

為感念先人恩德，擬將南郡聚落所見所聞記趣以誌之。

客家夥房為天地，敬天尊祖重人倫。

伯公樹下趣事多，木本水源應牢記。

故訪耆老做田調，詳紀庄中諸逸事。

傳之庄民知來由，感念先民佑子孫。

筆者忝為庄民以就近之便，願盡棉薄之力，以報天地父母之德於萬萬之一也。故將南郡庄之史事分沿革、夥房及家系、民間信仰、鄉土變遷、歷史記憶等七個章節紀述，有助於庄民了解自己的故鄉，也可讓非客家人士透過

---

\* 屏東縣議會秘書。

此文，一覽客家聚落的變遷與特質，以促進彼此相互了解與尊重，進而共創族群共榮和諧的在地文化。

## 壹、南郡庄沿革

高樹鄉於清朝時代，隸屬鳳山縣；也是台灣南部六堆客家的右堆客家部落。日據初期先隸屬阿猴廳，港西上里高樹下庄，後改隸高雄州屏東郡，分東振新區及加納埔區。民國九年，兩區合併為高樹庄，乃因庄頭木棉一株，其樹甚高，分枝十八盞，形如車蓋冠於群



高美大橋兩側從前是良田食場，如今一片蒼茫，頗有「落霞與孤鶩齊飛秋水共長天一色」之氣勢。

樹，故取之以為庄名之。民國三十四年台灣光復，隸屬高雄縣屏東區，民國三十九年，行政區域調整，改隸於屏東縣，共有十九村。

高樹鄉長榮村（截至九十一年底計有十四鄰、六〇二戶、人口數為一七六四人）包括三部落，由北而南依序為上八鄰、南郡庄（計有四鄰一八六戶）及私埤。上八鄰與高樹村相連，未分村前稱為大車路的一部份；南郡庄及私埤各自分開，南郡庄有四鄰，私埤有二鄰。

本（南郡）庄位於長榮村的中部，介於高樹大車路與私埤部落之間。南郡庄為南郡故老葉彩龍之門師葉仙氏所命名，取材自唐王勃滕王閣序：「南昌故郡，洪都新府」<sup>1</sup>句中精義，故取名為南郡，而庄中唯一之路取名為南昌路，實涵義深遠頗有文風之美。

<sup>1</sup>屏東縣高樹鄉公所編印《高樹鄉志》，p3.原滕王閣序原文為「豫章故郡，洪都新府」，豫章故郡的豫章是指南昌，漢為豫章郡，治南昌，隋改為洪洲，旋又復名豫章，至唐乃復洪洲之名即今江西省南昌縣。

相傳先人從大陸原鄉（嘉應州）輾轉來台，後居於東振新庄週遭及水流庄，然在清光緒十年（1884）夏天雨季時，洪水氾濫，不但農田流失殆盡，而且洪流又脅迫到居住的部落邊，在無以維生的情況下，於清光緒二十一年（1895），即清廷甲午之戰戰敗後割台讓日之年，多戶自東振新庄移居至南郡庄，自此為本庄開庄之始也<sup>2</sup>。然據《高樹鄉志》所記，本庄的開庄時間為在民前二十二年（1890）<sup>3</sup>。顯見當時並非一次遷入而是分批遷入本庄，且庄民來自當時的水流庄及東振新庄週遭。而遷入原因是原來在今荖濃溪的食場<sup>4</sup>遭水患，無以維生，且為躲避水患，向東遷入地勢較高之安全處落戶，但也因靠近傀儡山較易受番害<sup>5</sup>，故本庄聚落東西兩側均種有荖竹，東側則有加強防禦工事的石牆<sup>6</sup>。

本庄東西兩側都有大排水溝，東側為康伯咸圳，西側為新圳幹線消水溝圳下接私埤圳。由於下游易堵塞，致本庄早期易受水患，因此在西面的上葉屋夥房及上廖屋夥房北側築有石棚；東側則在曾玉華公田頭北邊築有擋水石牆，及在葉雲金校長的田邊有長達一百公尺的石棚，以擋住由北而南的水勢，再配合村庄東側的荖竹石牆，形成一道堅強的保護防線。而今兩側大排水溝都以水泥築起護岸，水道挖深河岸縮小，多出的空地農民拿來種植作物，人與水的親和性隔絕了，原先的石牆也挖掉了便成農路。

---

<sup>2</sup> 參考〔南郡福德正神壇誌〕，1981年農曆十月一日

<sup>3</sup> 同註1，p13

<sup>4</sup> 食場之意係指庄民耕作產生糧食且賴以維生之地。

<sup>5</sup> 依據本庄庄頭伯公碑文有載「……特有古先化外生蕃常偷襲擊殺戮村人，伯公爺顯聖卻退多次」。

<sup>6</sup> 石牆位於曾屋賴屋溫屋夥房的後面東測，地主為葉雲金校長所有，於民國九十一年因整地拆除部分，僅僅剩溫屋到庄尾伯公附近而已。

南 郡 庄 地 圖

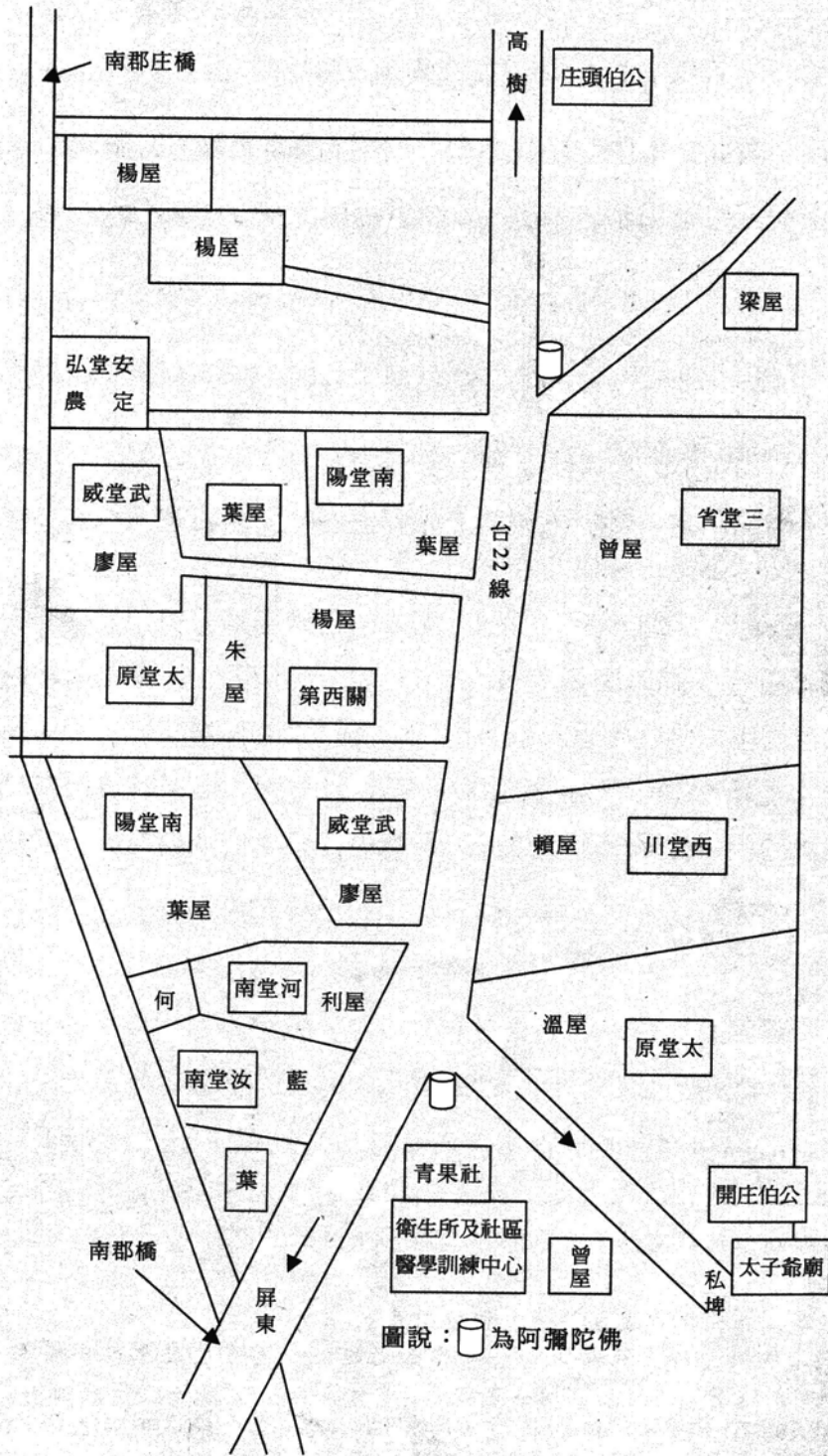



## 貳、南郡庄的各夥房及其家系

夥房的意義與演進？夥房是族人聚居的院子<sup>7</sup>，是同財共居的家族成員大夥而住在一起的意思，為家族在空間格局上的表現，亦可視為家族的基本單位。夥房之內又可細分為一至多個家庭單位；一個家庭即構成一個自行運作的經濟單位。就語意學上的探究，客家人用以指涉三合院、四合院或其他更為龐雜合院建築的字眼—「夥房」。「夥」意指基於某種社會關係而結合的一群人；「房」係指指家族父系血脈與財產的基本繼承單位，因此，夥房即表示「有嚴謹家族父系血緣關係與財產承傳關係的一群人，生活在一個居住單位裡面」<sup>8</sup>。

依據本庄沿革早期有九姓人家，以南昌路中分為東西兩邊，東邊由北而南依序為曾屋、賴屋、溫屋；西面由北而南依序為上楊屋含上寮楊屋、上葉屋、廖屋、下楊屋、朱屋、下廖屋、下葉屋、利屋、藍屋、何屋。各夥房也因人口增加分家析產後，各自建有三合院式的夥房屋，如曾屋老夥房為第二十二世仁乾公派下遷居所建，至二十三世玉華公及金華公時，均各於其宅地上建新夥房。

由於早期農村物力為艱，夥房建置隨經濟情況之改善而有不同，茲依序演進如下：第一期為竹編茅草頂的「穿鑿屋」，目前已少見幾乎絕跡了；第二期屋頂為茅草或瓦片的「土塙屋」，目前在老舊的村庄尚可見，夾雜在新式鋼筋水泥房旁邊，第三期為「磚造瓦房」，第四期為「加強磚造的鋼筋混凝土房屋」為目前的主要形式。；而夥房形制的演變係由單家圍屋（一條龍）、不成夥房型（單伸手），在發展成夥房屋；夥房的外型類別，可分為一條龍、一堂兩橫、一堂三橫、一堂四橫、雙堂二橫、三堂雙橫或雙堂雙橫一枕屋的圍屋。<sup>9</sup>以正身堂下之中軸線作基準，另加左右兩邊的護龍（橫

<sup>7</sup> 鍾理和，《笠山農場》，台北市，草根出版，1996。

<sup>8</sup> 美濃鎮公所編印之《美濃鎮志》，民國86，p.877~878。

<sup>9</sup> 《六堆夥房》，美濃愛鄉協會，民國86，p.13~14。

屋) 形成基本的三合院形式。本庄除了下葉屋有前後堂外，大都以凹字型的三合院為主，由於農村需曝曬農作，故都採開放式的大禾坪，方便進出，因此前面的圍牆及圍牆大門幾乎都省了。

尊祖敬宗的觀念具體地表現在夥房堂下的擺設，及每日早晚虔誠地上香敬茶，就如同其它宗教儀式一般；正身廳下只供奉祖先牌位，除了重大的婚喪喜慶之外，僅作為祭祀的神聖空間，偶而有頑童闖入，大人們通常會加以喝止。

早先的老夥房廳下只在神桌中央供奉祖先牌位，並在祖先牌位背後牆上，描繪有碩大紅底黑字的「壽」字外，上面橫聯通常寫著「祖德流芳」，左聯為「祖德源流遠」，右聯「宗功世澤長」。神桌上幾乎見不到其他神祇，這是秉持過去「祖在堂神在外」的傳統。後來新建的祖堂屋，因受佛教及閩南福老聚落或商家習俗影響，增加制式的觀世音佛祖、媽祖及土地公、灶神等神像聯，而將祖先牌位移向右側一邊，形成拜祖先兼拜神祇，甚至是先拜神佛再拜祖先的現象，這種祖堂兼神明廳的擺設，使祖先地位有下降趨勢。

另外庄民在正廳神桌下方正中，設有「土地龍神之香座位」加以供奉，此與客家特有的風水觀有關。祖堂後面有凸起的坡地，像似孕婦的肚子般的化胎，小時後的兒歌唱著「我家門前有小河，後面有山坡」就充分描寫中國地理風水，後面有山坡就是靠山，靠山就是小土坡，它的學術名詞叫化胎，化胎是山龍地脈之氣進到祖宗堂內的土地龍神位，再上接祖宗牌位，以庇祐後代人丁興旺。化胎通常是人造的坡地，先覆以砂土，上層包以鵝卵石，再加以植被，通常會在其上種上客家特有的庭院花如樹蘭、夜合、桂花、玉蘭花等香花樹或植栽金桔、七里香等吉祥花草，讓化胎充滿生機，如有枯萎花樹要馬上挖除重栽，以確保龍脈生生不息，故又有人稱之為花胎。

祖堂內正中央的樑柱通常有兩根，上層的叫屋脊樑，下層的中央會繪有八卦圖案，又稱八卦太極樑，太極圖案有安家鎮宅的厭勝功能，必須選擇良辰吉日祭拜之後才能上樑；太極樑兩側對稱會掛有三樣吉祥物，第一種為粽子，表示多子多孫之意；第二種用紅布包五谷，表示豐衣足食；第三種用紅布包小的圓形紅色的燈，代表光明之意。另外較講究風水之家庭會加掛通

書（農民曆）及鎮宅吉祥的符籙。祖堂樑柱下左右兩側有長長的對聯稱為棟對，主要敘述家族來源發展經過及對未來子孫的期望，如本庄下楊屋夥房祖堂的棟對，左側為『自關西設帳來經魏晉歷隋唐其間理學鄉賢不知凡幾』，右側『由程門立雪後住蕉嶺遷台島此際科名文士實繁有徒』。另外靠近大門的是燈樑，燈樑上掛滿兩種燈，一種是圓桶形的是姓氏子孫燈，迎娶新娘時由男家帶去女方迎娶，再帶回掛在祖堂燈樑上；另一種六角形的宮燈，是在娶媳婦時由新娘家隨新娘佩帶過來的花燈，陪著新娘過夫家門進祖堂，祭拜夫家祖先時掛在燈樑上，所以從燈樑上燈的新舊及多寡，可看出這家族人丁是否興旺。

在客家庄農家會祭拜五種家神如門神<sup>10</sup>、戶神、灶神、井神、土地龍神。而門神原為遠古時期的庶物崇拜，近年來已由驅邪到招福，再由招財進寶甚至成為新年的門面裝飾；本庄祖堂屋的門神大都以文字「加冠」「晉祿」或「升官」「發財」等字樣，直接鐫刻於門板上作為表示門神，頗有樸實的農村風味。對於晴耕雨讀的客家子弟，「加冠」「晉祿」是求取功名建功立業的世俗願望。由於「加冠」一詞與客家語音「家官（公公）」相同，而「晉祿」與「盡碌（非常忙碌）」相同，因此在鄉下娶兒媳之後晉升為「家官（公公）」，又要管事又要幫忙照顧兒孫輩，家事增加不少，所以大人們看到祖堂大門上寫著「加冠、晉祿」都會心一笑，自我調侃一番，真是祖有明訓；值得一提的是本庄取水食用都是挑水喝，家家自備水缸及大水坊挑水儲水備用，但也會在其上貼紅紙代表井神。

<sup>10</sup> <http://www.tacocity.com.tw/udang/build10.htm>，門神分為武門神和文門神兩種。一般廟宇的大門通常雕刻或彩繪全副披掛、手執兵器的武門神為多；常見的武門神有『神荼、鬱壘』、『秦瓊、尉遲恭』等。至於第二道門或其他房門則雕刻或彩繪文門神為多，常見的文門神有三星、五子登科、狀元及第、加官進祿等；[http://content.edu.tw/primary/fellowship/tn\\_nt/traday/tra08.htm](http://content.edu.tw/primary/fellowship/tn_nt/traday/tra08.htm)加官進祿門神一人持「冠」，一人捧「鹿」，「冠」與「官」諧音，「鹿」與「祿」諧音，組合起來便有了「加官進祿」的意思。

有『神荼、鬱壘』、『秦瓊、尉遲恭』等。至於第二道門或其他房門則雕刻或彩繪文門神為多，常見的文門神有三星、五子登科、狀元及第、加官進祿等；[http://content.edu.tw/primary/fellowship/tn\\_nt/traday/tra08.htm](http://content.edu.tw/primary/fellowship/tn_nt/traday/tra08.htm)加官進祿門神一人持「冠」，一人捧「鹿」，「冠」與「官」諧音，「鹿」與「祿」諧音，組合起來便有了「加官進祿」的意思。

另外值得一提的是天公爐，客家人拜的天公是虛無飄渺無所不在的天公，所以焚香祭拜時是向外向天祭拜，然後將香枝插於屋外的鐵架做的香座上，此有別於閩南村落的天公爐掛於祖堂屋內的燈樑中間。

在祖宗牌位上婦女通常只書寫姓氏，姓氏之下有「孺人」或「大孺人」稱呼，這是客家特有的特徵。孺人是七品文武官秩命婦名號<sup>11</sup>的人品稱呼，客家婦女死後均可稱「孺人」，相傳宋朝末年文天祥勤王失敗，元兵報復，大肆搜殺客家男人，男人逃避之後，女人出來從事粗重的工作，必要時甚至上戰場，宋帝知道這些客家男女能忠君愛國，才特賜此一七品命婦的榮銜<sup>12</sup>；清末名士黃公度追念當時的名詩：「男執干戈女甲裳，八千子弟走勤王，崖山舟覆沙蟲盡，重戴天來再破荒。」，由此一詩可見當時的客家婦女也曾勤王。

諡法是頌揚個人生前的行誼及功德，源自於古時候對於有道德功業的人，於其死時贈送的名號，官宦之人由皇帝追贈，平民百姓等普通人家則由地方長老或親族戚友擬贈。目前本庄除青年夭折外，不論男女死後都由宗族親戚長老集議擬定諡法，而後在墳墓或祖牌上鐫刻諡法名諱，稱謂上男則稱公，女則稱孺人，這是解讀客家祖牌的關鍵。

總體而言，夥房今昔因社會的變遷有非常大的改變，過去是家族團結的象徵，而今卻可能變成兄弟鬩牆的因素，中楊屋的楊貴有就戲稱，現今客家夥房的現況是「兩邊做高高，對中讓它倒」，真是一針見血的俗諺。

夥房的祖堂是家族祭拜共同祖先之處，後嗣兩三代繁衍下來人丁多了，樹大分枝，房地析產後無法有效規劃，況且兄弟日後各自發展及經濟情況不一，家境好者外出發展購屋，另置神明廳供奉祖先，導致眾人之事的祖堂屋廳下，無人理會或隨它傾倒，漏雨頹壞之情形屢見不鮮，加以早期的泥磚祖堂屋，以不符實際需求，修理又要花錢，重建更是花大錢，兄弟堂兄弟各自

<sup>11</sup> 王麗福編著，《家禮大成》，台南市，世一出版。P.73~P.76。命婦名號一品夫人、二品夫人、三品淑人、四品恭人、五品宜人、六品安人、七品孺人。而七品官在地方為縣丞或知縣，相當今之縣長父母官。

<sup>12</sup> 鍾壬壽編著，《六堆客家鄉土誌》，屏東，常青出版，p.262。



需求不一，真是難以整合，因此慢慢地變成各自建屋，請祖牌供奉的情形愈來愈多，就像福佬人所說「一人一家代，公媽隨人拜」。

夥房的外型只有中間的禾坪依稀可見之外，兩邊的護龍高高低低新舊參雜其間，祖堂廳下保持原樣但顯破舊，與兩側護龍的新建樓房屋相較之下，更顯得高低新舊相差太多，外觀上顯得不相稱又不搭調，失去了傳統夥房屋的倫理與風水觀的美感。

再者新建樓房式祖堂屋，因屋頂是平的，無前後陰陽坡的中脊樑及太極樑，相對地棟對也省了。二樓三樓甚至四樓的廳下高高在上，失去親近性，平日體弱的老人家，難以上樓去對祖先上香祭拜，祈求與祖先神靈對話，祖堂與其後代家人關係漸行漸遠，只剩下年節的例祭功能。

為何客家祖堂的堂號將「堂」字擺中間？此有異於福佬式的祖堂，除了祭祀或婚喪喜慶之外，客家人平時是不會把有安置祖先神牌的廳下，當作客廳拿來招待客人或挪作他用，因為這樣做是對祖先的不敬，更顯出客家祖堂的神聖性已類具宗教性質。由於祖堂的中心是祖牌，祖牌上緣橫書「○堂○」，正中央寫著「堂上○氏歷代大高曾祖考妣之神位」，祖牌的放大或將祖牌上緣的堂號移植於祖堂屋的門楣上，形成客家特殊的堂號，應是其來有自。

族譜是家族歷史的記錄，所以對家族人事的資料記載得非常清楚。一般族譜都是從始遷祖先到修譜時丁口，按世代先後登錄完整的，舉凡人名、字號、生卒年月日、配偶、家葬所等等無不記述。一房記完接記別房，家族中人員的長幼關係一望可知，宗支世系井然有序，所以要追溯家族源頭，追尋族裔的歷史，族譜是最重要的依據<sup>13</sup>。族譜有「敘本系述始封」的傳統，並敘家族得姓來源以及遷徙的歷史，但族譜中以世系表為重要內容，它是說明每一家族成員間之關係，例如蘇洵的蘇氏宗譜法強調宗法制度，他說：「觀吾之譜者，孝悌之心，可以油然而生。情見於親，親見於服，…無服則親盡，親盡則情盡，情盡則喜不慶，憂不弔，喜不慶憂不弔則塗人也」。本庄

<sup>13</sup> 陳捷先著，《中國的族譜》，文建會，民88，p.66。

除楊屋有於民國六十一年出版《楊氏大宗譜》的族譜編纂之外，想知本房世系都是要從自家祖牌看出家系表，故本章將各夥房的祖牌昭穆字輩加以抄錄，由於在世者的名字雖騰錄其上，惟以紅紙貼遮，故需查考或訪問始能記載於各夥房的世系表上，且為對照方便故將各夥房世系表列於夥房屋之後。

南郡庄各夥房姓氏、堂號與棟對一覽表

姓氏	郡(堂)號	對 ( 楹 ) 聯	棟 對
藍	汝堂南	泉郡名高長、福州望重大	
賴	西堂川	積善家聲遠、秘書世澤長	
葉	南堂陽	南陽昭世德、置史家聲遠	
溫	大堂原	三彥家聲遠、六龍世澤長	(左)系脈山西太原經晉歷魏或唐或明科文世代之光魁響華夏。(右)溯居梅邑月乃航洋渡台有士有政子孫躬崇其道克振家聲。
曾	三堂省	東魯傳經府、南豐修史家	
廖	武堂威	武威家聲遠、萬石世澤長	
利	河堂南	河洲起化千秋盛 南國齊家萬古傳	
楊	關西第	理學家聲遠、鄉賢世澤長	(左)自關西設帳來經魏晉歷隋唐其間理學鄉賢不知凡幾。(右)由程門立雪後住焦嶺遷台島此際科名文士實繁有徒。
朱	沛堂國	折檻家聲遠、忠留世澤長	
梁楊	安定堂弘農	元魁接踵家聲遠 臺閣聯輝世澤長	

說明：

- 一、郡號：係紀念早期祖宗發祥之地為血脈根源之基本標記，如汝南：藍姓，客家人把堂字擺置中間。
- 二、堂號：係代表家族之榮譽事蹟，或取義吉利祥瑞，或取義訓勉後人向上，皆有歷史典故，是血脈綿延之直接標記，如三省堂之曾姓。
- 三、對聯：係多紀其祖先所做作偉大事業或功績，後世子孫如能領略必感榮耀。
- 四、棟對：主要敘述家族來源發展經過及對未來子孫的期望。

## 一、南郡庄上楊屋夥房屋

上楊屋夥房地址位於南昌路一號，夥房坐向為坐東向西，十二世慶傳公時，尚在田裡搭寮居住，至十三世阿癸公三兄弟時，建造瓦頂的土磚老夥房，堂號為【關西第】，門聯左為【理學家聲遠】右為【鄉賢世澤長】，整體外觀有正身左右護龍，是三間開的三合院。後因老夥房傾塌祖堂漏水嚴重，於民國六十年間依原址原座向整修，水泥師為楊賢祥，除門面加圓簷柱以洗石子外，內部仍為土磚屋，門神以印有「加冠」及「進祿」的紙門神。

祖堂內部擺設為祖牌置中後有壽字，上橫聯為【祖德流芳】左聯為【祖德源流遠】右聯為【宗功世澤長】，神桌上左側供奉分靈自原老庄楊家老祖堂的黑面三山國王，右側為清水祖師；神桌下供奉土地龍神香座位，其左右對連聯為【土地千秋旺、龍神萬載興】上橫批為【錫福無疆】；兩側棟對左為【自關西設帳來經魏晉歷隋唐其間理學鄉賢不知凡幾】，右為【由程門立雪後住蕉嶺遷台島此際科名文士實繁有徒】；有中脊樑及太極樑，燈樑上外側有四桶燈及內側八個宮燈；天公爐在堂外的禾坪上。左右護龍已改建樓房且高於祖堂屋，更顯得祖堂的矮小。



表 系 家 屋 楊 上



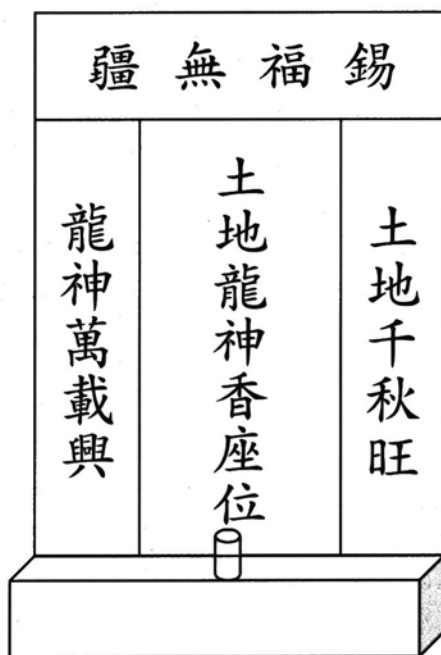
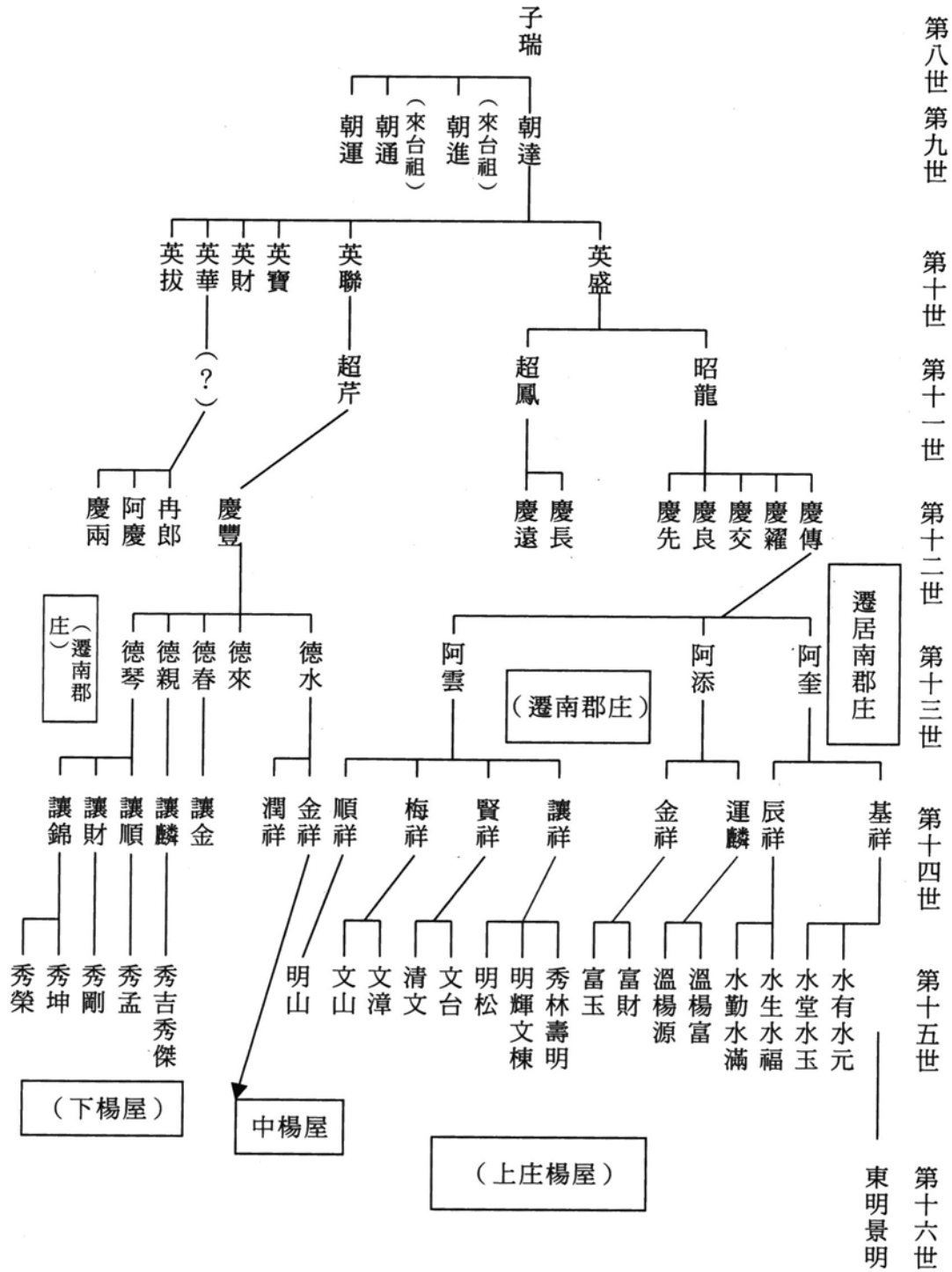

## 二、南郡庄中楊屋夥房屋

中楊屋夥房地址位於南昌路2號，坐向為坐東向西，早先老夥房為瓦頂土磚的三合院，民國七十八年間因老夥房老舊毀損，經兩房堂兄弟同意依原中線，聘請本庄水泥師傅阿福（葉福成），興建二樓式



樓鋼筋水泥加強磚造夥房，堂號為【弘堂農】門聯左為【理學家聲遠】右為【鄉賢世澤長】。現在外觀上為二樓鋼筋水泥加強磚造夥房，有正身及左右護龍，由於新建樓房平頂已無前後陰陽坡，故無中脊樑及太極樑也就無棟對了，二樓祖堂內部擺設祖牌置正中後有「壽」字，上橫批為【祖德流芳】左右對聯為【（左）祖德源流千載盛（右）宗功庇佑萬年興】，神桌下設有土地龍神香座位；燈樑上有六桶燈六宮燈，顯示人丁興旺。燈樑上正中掛有入厝爐，據楊貴有說是本鄉舊寮的陳地理師建議說入屋時要掛，顯受閩南福佬師傅所影響，二樓祖堂門外女兒牆緣設有天公爐香座。

本二樓式樓房的祖堂屋興建，必須金祥公、潤祥公兩房派下十位堂兄弟一致同意籌建，相較於本庄其他夥房的改建，更是殊屬難得，顯示其堂兄弟和諧團結合作的精神及氣度值得效法。

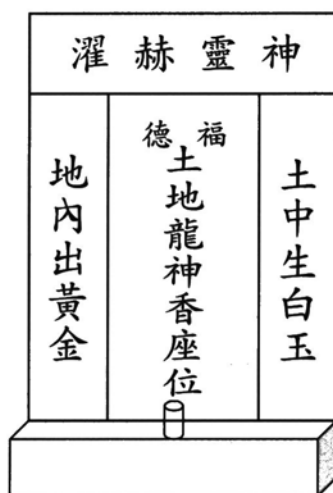

弘農堂楊氏家系表

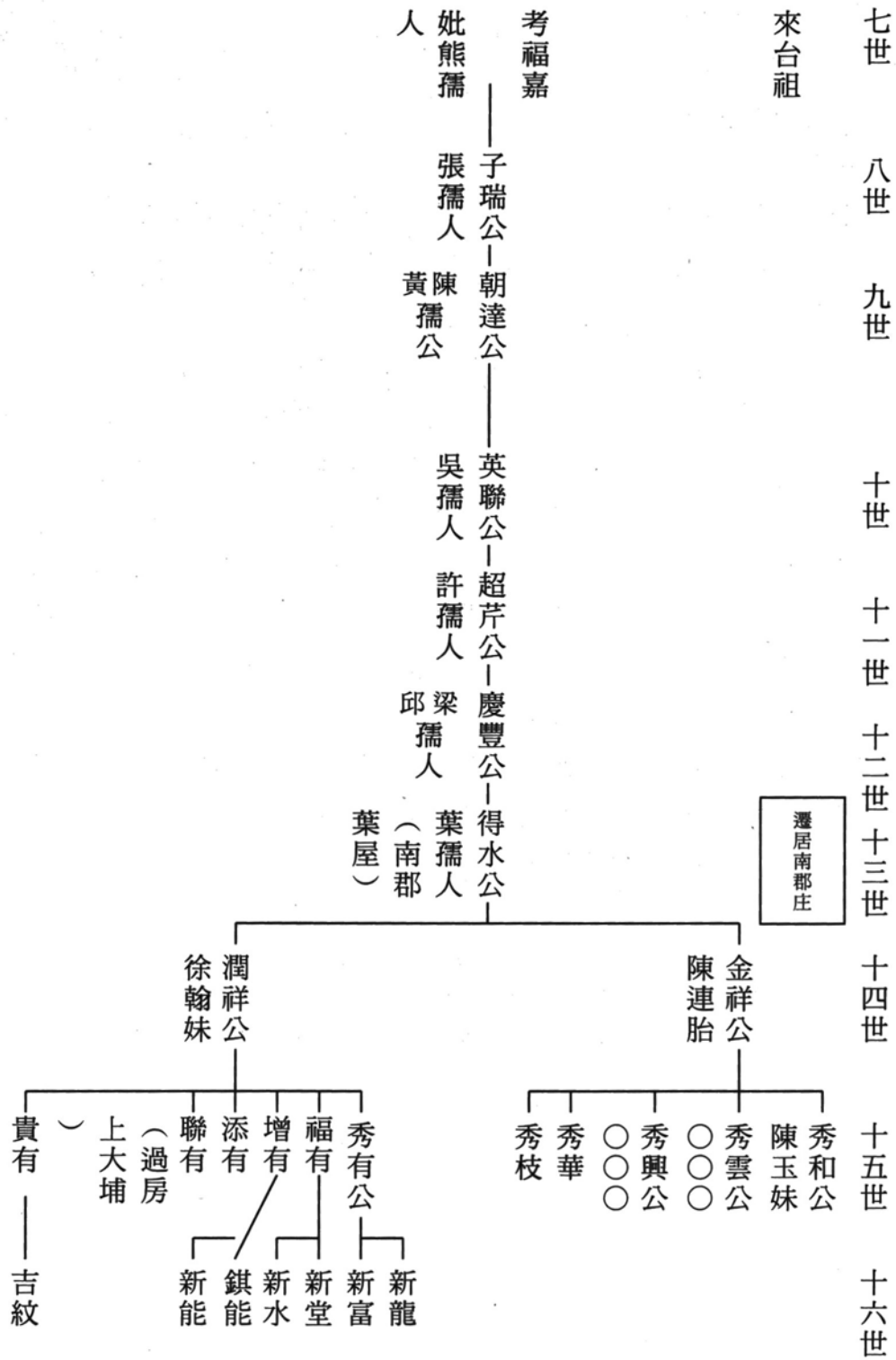

### 三、南郡庄梁楊兩姓夥房屋

弘農（楊）堂安定（梁）堂兩姓祖堂之地址為南昌路3號，祖堂的對聯是融合梁姓的【元魁接踵、臺閣聯輝】及楊姓的【理學家聲遠、鄉賢世澤長】兩姓的對聯組合而成為【元魁接踵家聲遠、臺閣聯輝世澤長】，對聯字跡蒼勁有力，是老庄梁昭金手寫拓印鐫刻。



兩姓祖牌的擺設，弘農堂祖牌在左，安定堂在右，中置觀世音神像，神案下奉祀土地龍神香座位，燈樑上掛有桶燈在外側，宮燈在內側。禾坪有天公爐香座，是每臨暗晡沐浴後，由長者焚香先由內（祖堂）祖而外（天公）拜香。



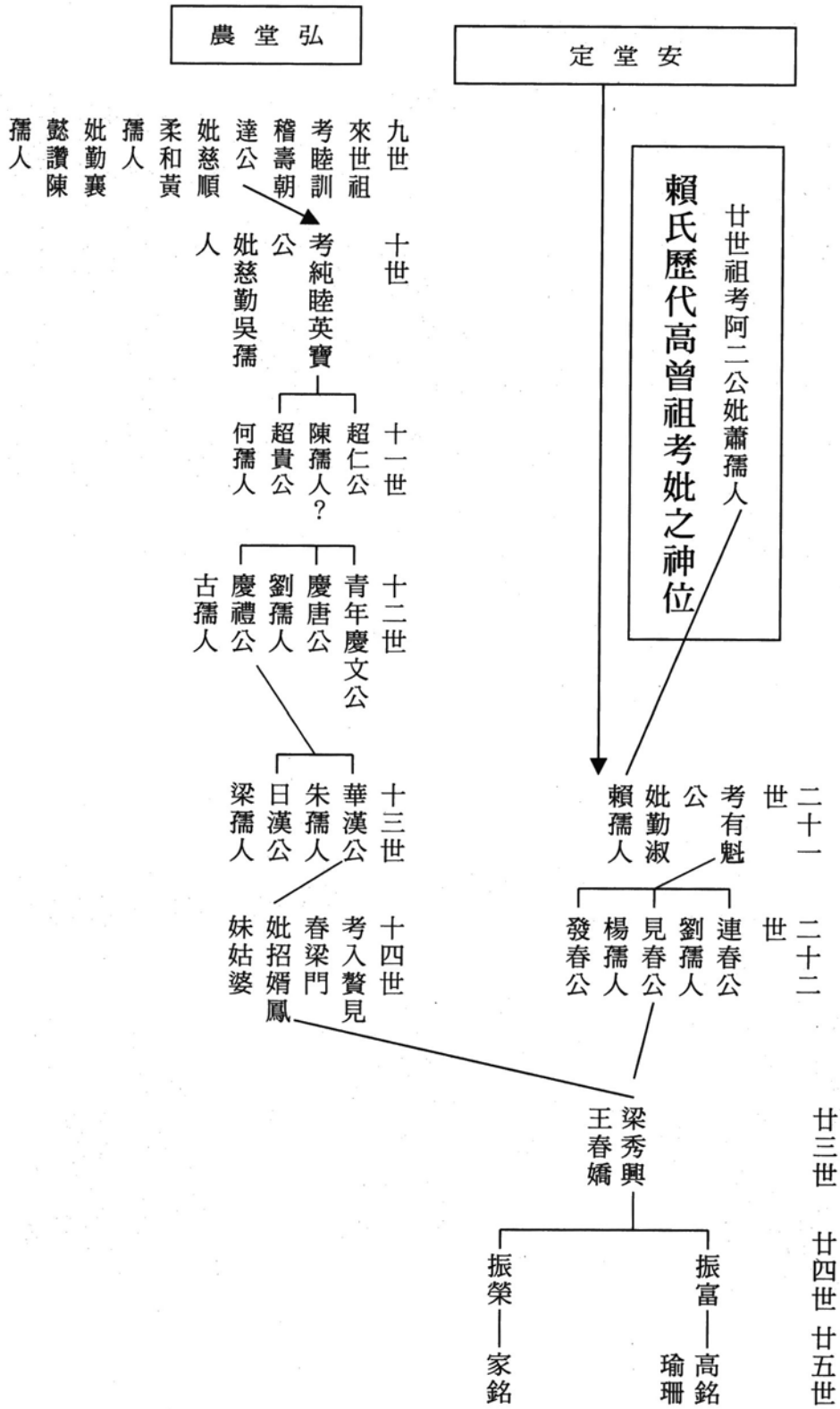



#### 四、南郡庄上葉屋夥房屋

上葉屋老夥房之地址為南昌路4號，夥房坐向為坐寅向申，外觀上早期仍是三間開的三合院，今兩側伸手護龍已改建樓房與老祖堂不搭調，堂號為【南堂陽】，對聯左為【南陽新世第】右為【置史舊家聲】；祖堂內部的擺設，祖先牌位置中大位，後有壽字，上橫聯為【祖德流芳】，左聯為【祖德源流遠】右聯為【宗功世澤長】；神桌上之右側奉祀太子爺及五營旗，神桌下以紅紙書寫土地龍神香座位及供台，上橫聯為【如在其上】左聯為【福與土並厚】右聯為【德配地無疆】；燈樑上掛有桶燈（外）、花燈（內）各六對，屋脊樑上有太極圖案。祖堂大門上有（左）「升官」、（右）「晉祿」字樣的門神裝飾。

南陽堂葉氏家系表

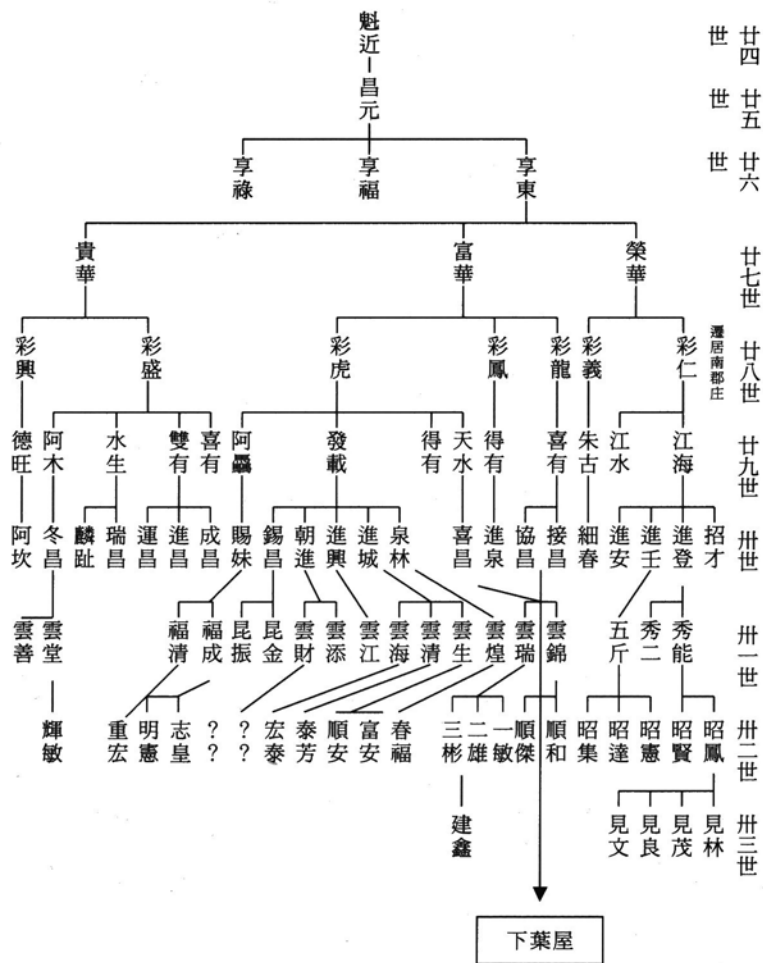

### 五、南郡庄上廖屋夥房屋

上廖屋夥房之地址為南昌路5號，夥房坐向為坐寅向申，堂號為【武堂威】對聯左為【武威家聲遠】右為【萬石世澤長】；現今夥房祖堂於民國85年翻修，祖堂內擺設為祖牌置正中，後有壽字，上橫批為【祖德流芳】左聯為【祖德源流千載盛】右聯為【宗功庇佑萬年興】，神桌下土地龍神香座位，但只簡單地貼一張福祿壽三星紅紙代替，在案下設香座。燈樑上有桶燈、花燈各四對，由中往外側掛，桶燈先，花燈後；天公爐在堂外屋簷下。外觀上整修祖堂屋時，左邊正身間未同時整修，顯得左右不協調不搭調。

表 系 家 氏 廖 堂 威 武

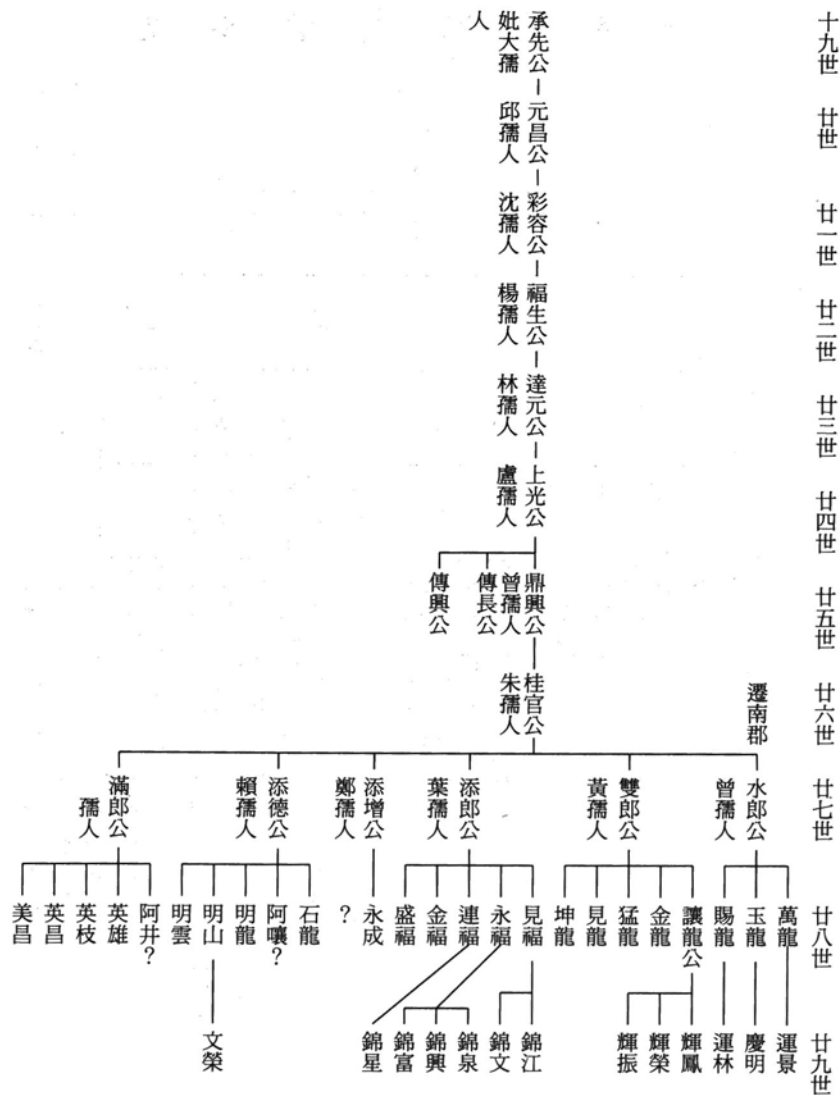

## 六、南郡庄下楊屋夥房屋

下楊屋夥房地址位於南昌路6號，坐向為坐壬向丙；外觀上有左右護龍的標準的三合院，堂號為【關西第】，門聯左為【理學家聲遠】右為【鄉賢世澤長】，禾坪外側有簡易的天公爐。祖堂內祖牌置正中，祖牌後有壽字，上橫聯為【祖德流芳】左聯為【祖德源流遠】右聯為【宗功世澤長】，神桌下設有土地龍神之香座，但只簡便地貼一張福祿壽三星紅紙代替。祖堂內兩側書有棟對，左側為【自關西設帳來經魏晉歷隋唐其間理學鄉賢不知凡幾】右側為【由程門立雪後住蕉嶺遷台島此際科名文士實繁有徒】；大門上書有門神之（左）「加冠」（右）「進祿」字樣。燈樑上無燈，顯示該夥房人丁不旺。

楊屋家系表

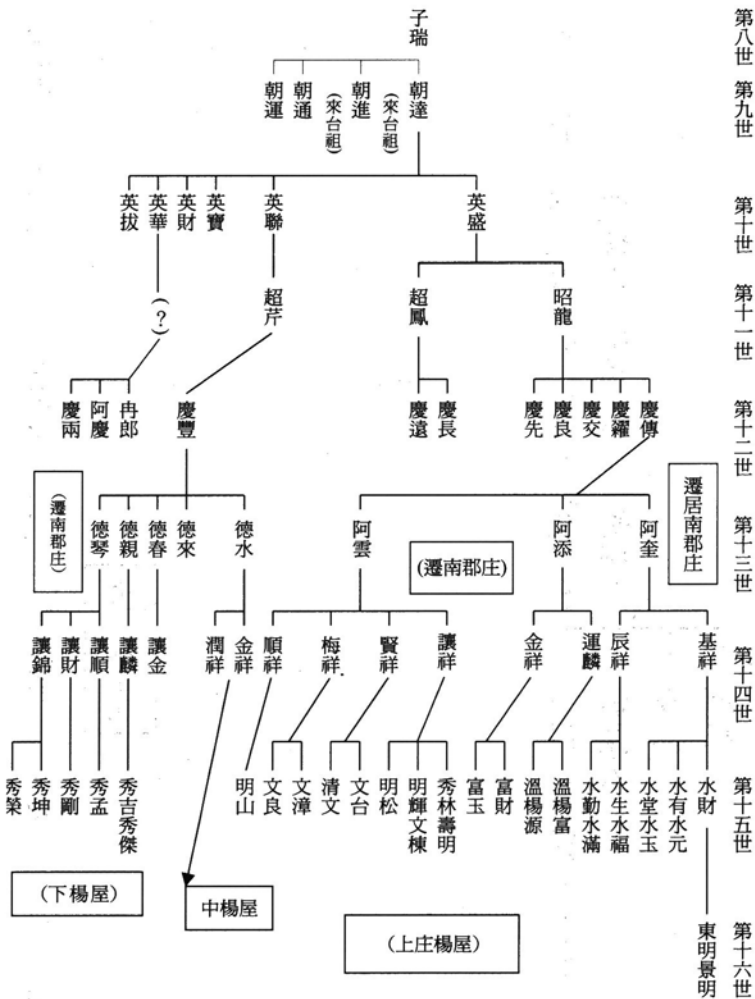

七、沛國堂朱氏家系表

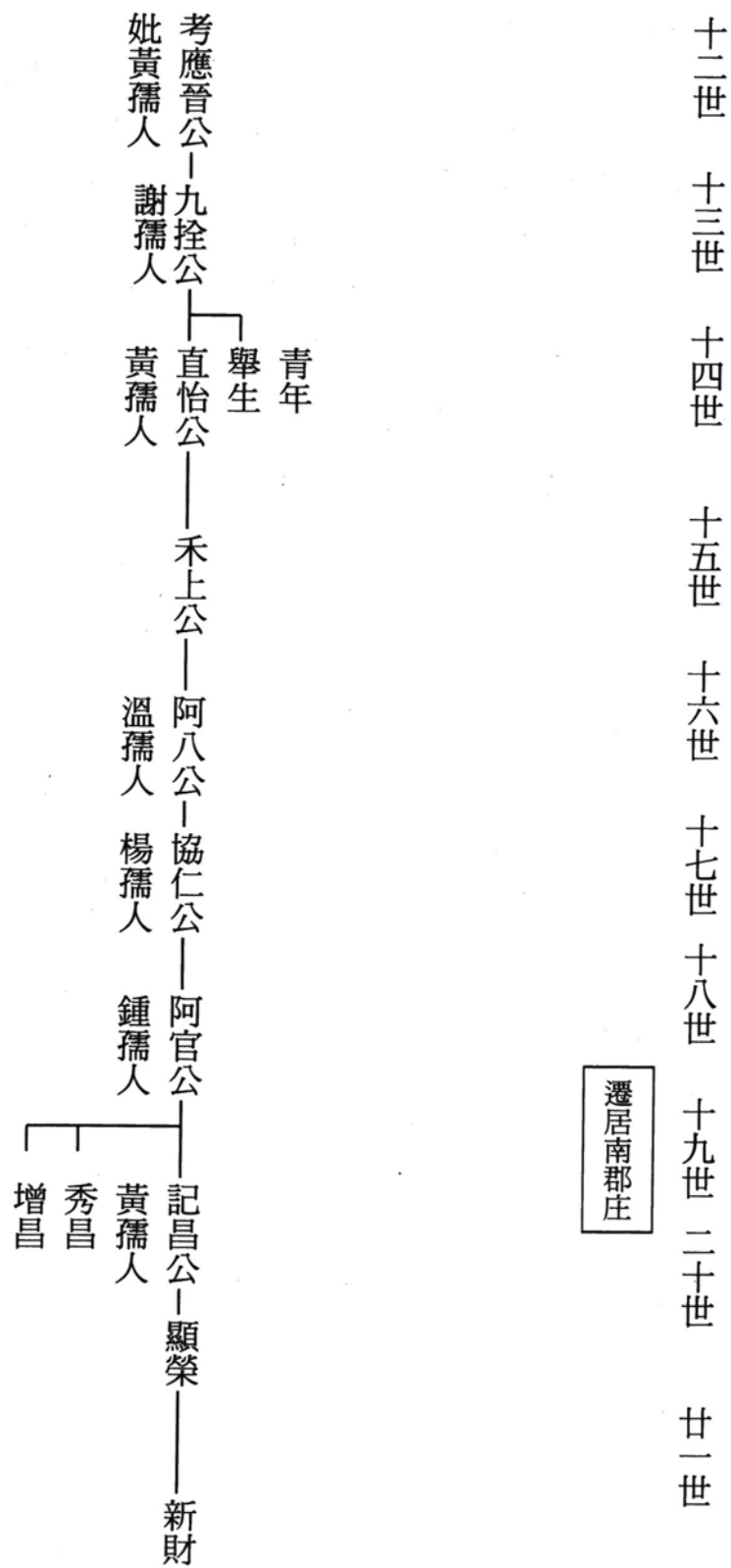

## 八、南郡庄下廖屋夥房

下廖屋夥房屋地址位於南昌路7號，坐向：坐西向東，堂號為【萬堂石】，對聯左為【武威家聲遠】右為【萬石世澤長】。原祖堂屋係三間開的土塊磚屋，由於屏188縣道拓寬關係故於民國七十年間改建，並因靠馬路旁，所建新屋都採三樓販屋型式，因此二十二世的滿祥及二十三世之振明與明雄各自安祖堂於三樓奉祀。祖堂內部擺設為祖牌置正中後有壽字，上橫批為（祖德流芳），左聯為（祖德源流遠）右聯為（宗功世澤長），已無棟樑但仍保有燈樑，燈樑上掛有桶燈及宮燈。神桌下有安奉土地龍神香座位，天公爐設於堂外的女兒牆緣上。

萬石堂廖氏家系表

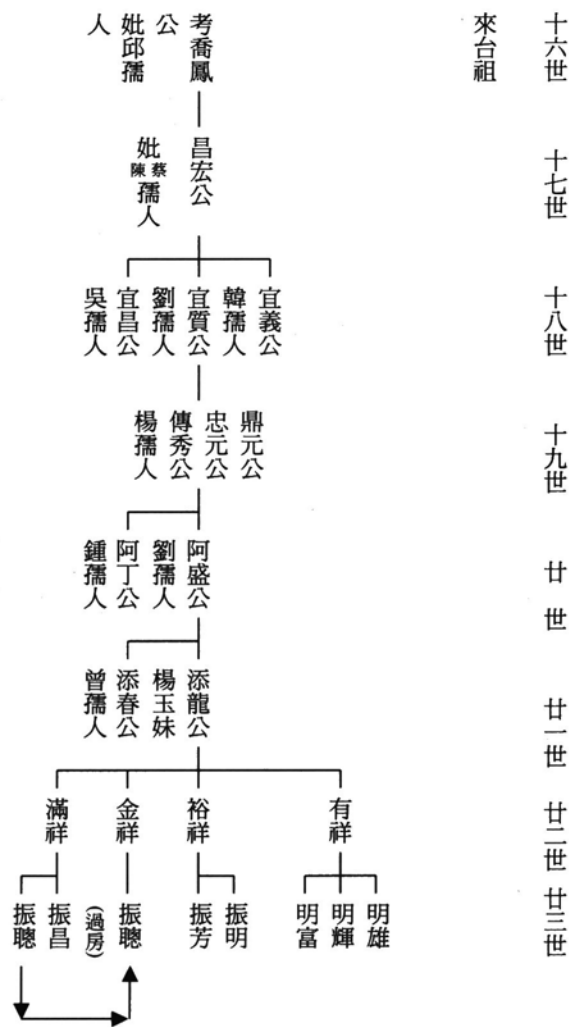

### 九、南郡庄下葉屋夥房屋

下葉屋夥房位於南昌路9號，夥房座向為坐癸向丁，堂號為【南堂陽】，對聯左為【南陽昭世德】右為【置史家聲遠】。外觀格局有前堂後堂及兩堂之間有兩側迴廊，是本庄頗具規模的祖堂屋。前堂門面有洗石子，花壁磚，四根圓形洗石子的簷柱，祖堂後面有花胎，花胎上種有樹蘭（魚卵花）象徵百子千孫。

內部擺設為祖牌置正中，左側五營旗，神桌下有土地龍神香座位；前後堂有燈檠，燈檠上有燈，大門外有天公爐，兩側護龍包圍著祖堂屋形成開口的回字形。

南陽堂葉氏家系表

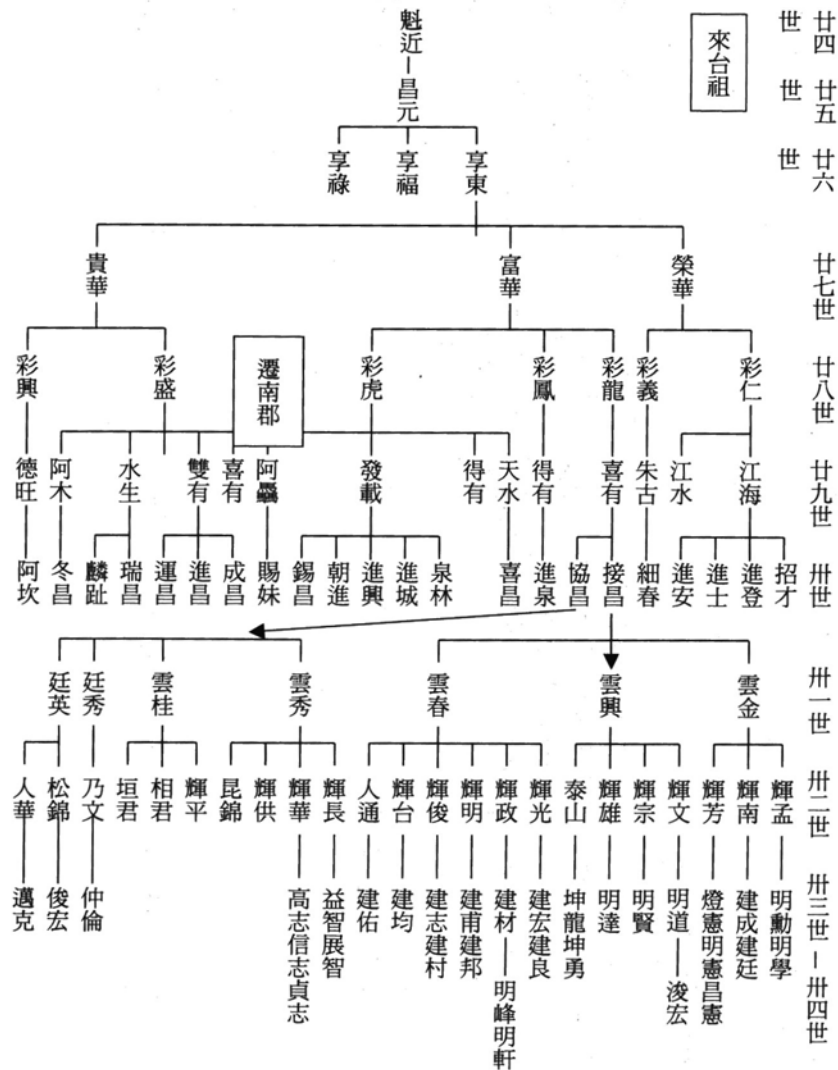



## 十、南郡庄利屋夥房屋

利屋夥房位於南昌路6號，堂號為【河堂南】，祖堂門聯左為【河洲起化千秋盛】，右為【南國齊家萬古傳】，外觀上有洗石子的門面及圓簷柱。祖堂內部擺設為祖牌在右側，中有觀世音，媽祖、土地、灶君等神像聯，神案下有土地龍神香位。無棟對，門神亦無香位，無天公爐，拜天公時向外拜完後回頭插在門壁上，權當天公爐。據廿世後嗣利癸春說：利屋老夥房原是土磚屋，八七水災時因消水溝圳竹頭墩傾倒在河道堵擋住水流，致大水溢出河道，導致本庄西側沿上葉屋、廖屋、楊屋、下廖屋、下葉屋、利屋、藍屋、直洩至屋前魚塘，沖毀房屋數間，利屋夥房屋的祖堂屋也被沖毀，祖牌也在魚塘中找到。大水後請大埔再傳師傅蓋今之夥房屋，初為三間開後陸續增建，屋脊為大屋脊中有花漏磚，簷廊圓柱之對聯對映堂前的魚池及遠方的大武山，故題左為【門對鏡池龍獻瑞】右為【家藏銀崗鳳產珠】之對聯。（水災日期據張春木表示係民國46年6月24日）

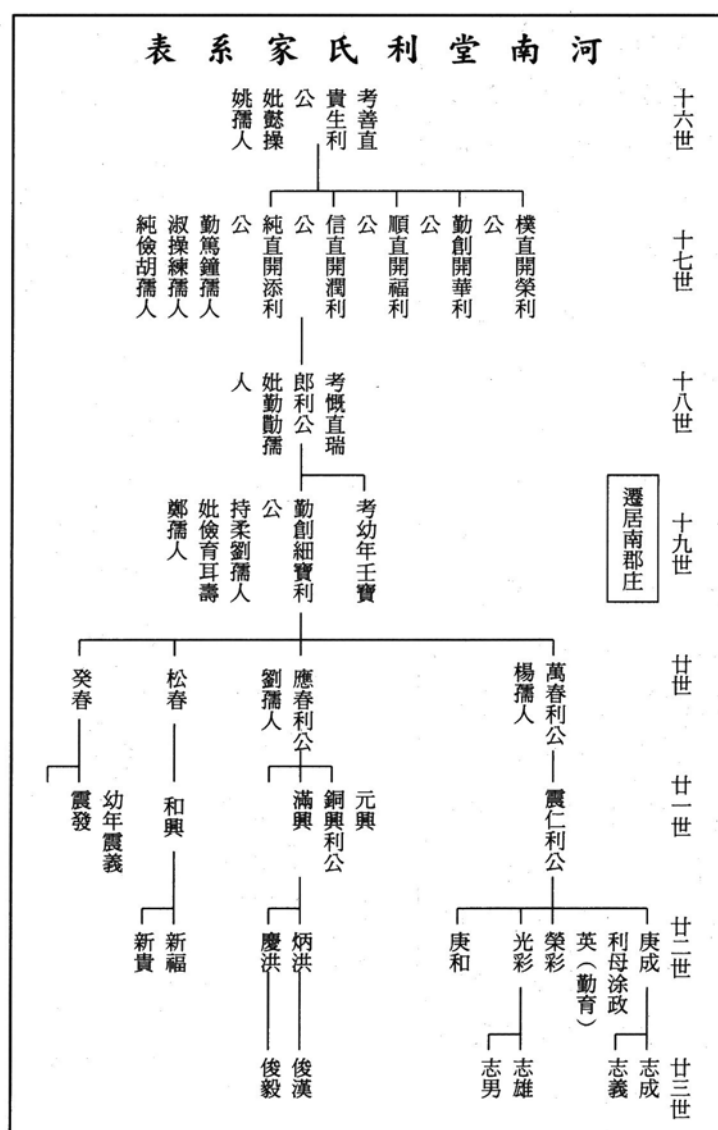

### 十一、南郡庄藍屋夥房屋

藍屋夥房屋位於南昌路11號，堂號為【汝堂南】，門聯左為【泉郡名高長】右為【福州望重大】，祖牌置神桌正中，祖牌背有壽字，祖牌上聯為【祖德流芳】左聯為【祖德源流千載盛】右聯為【宗功世澤萬年興】，神桌正下方供奉有以紅紙書寫的土地龍神香座位及香爐，上橫批為【如在其上】左聯為【福與土並厚】右聯為【德配地無疆】，無門神貼飾及天公爐之爐架亦如利屋。燈樑上有桶燈及宮燈各四對，屋頂的桁樑除中脊為木料外都是竹桁，除石腳外餘仍為土磚構造，屋頂尚可見到早期的黑瓦殘留，門面顯得年代久遠又失修。據廿一世藍貴春之妻說，藍屋夥房屋原係茅草屋，光復前距今六十年前，貴春公要娶妻時才蓋今之夥房屋，目前尚有三家人在拜祖先，其餘的或搬遷在外自奉阿公婆。

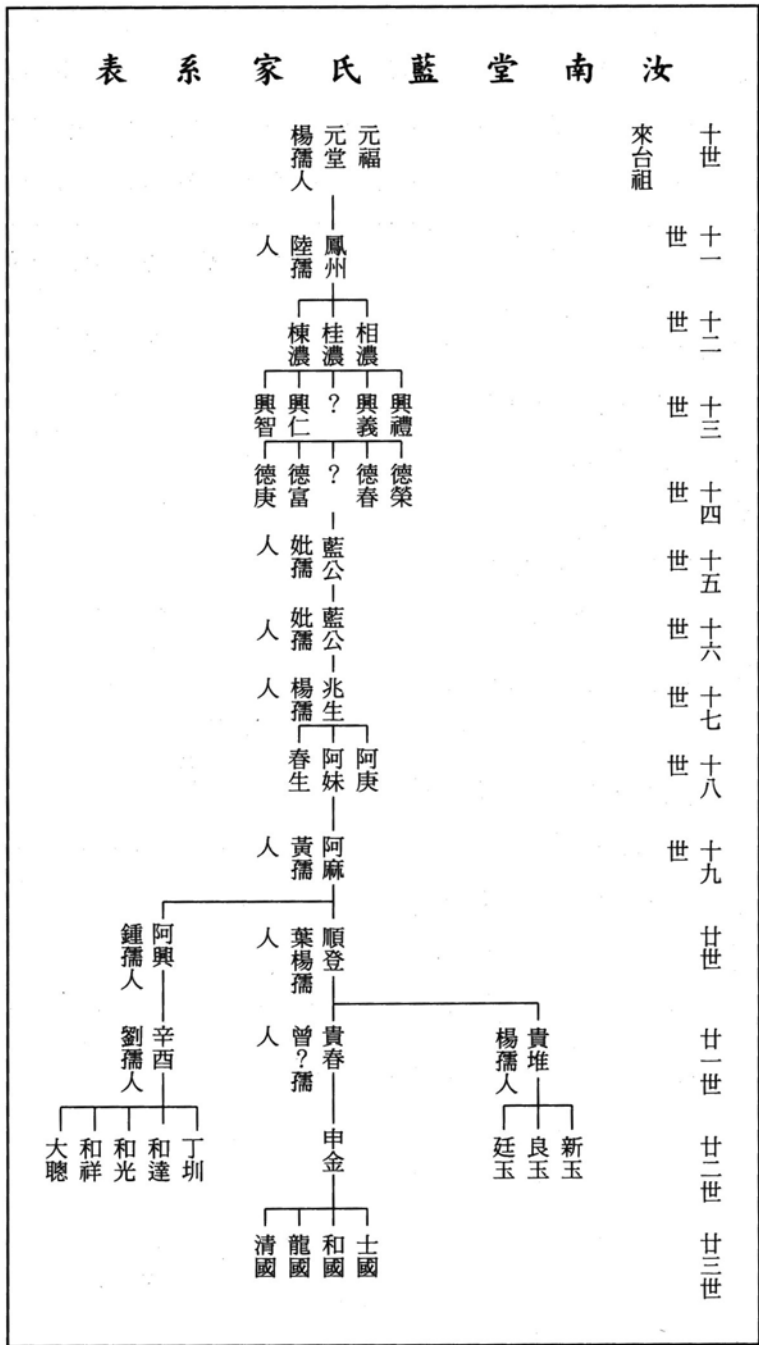

## 十二、南郡庄上曾屋夥房屋

曾屋老夥房位於南昌路十四號，坐向為坐乙向辛，堂號為【三堂省】左右對聯為【東魯傳經府、南豐修史家】；祖堂內部之擺設為祖牌置中，神桌正下方設有土地龍神之香座。有屋脊樑及太極樑、燈樑，燈樑上掛有桶燈（外）、花燈（內）各四對，由中向兩側，花燈在中；八卦環扣的大門上書鐫刻（左）加冠



（右）晉祿代表門神的字樣於門板上。禾坪上置有鐵架式的天公爐。

曾屋（玉華公）新建夥房之地址在南昌路14號，坐向為坐乙向辛，堂號為【三堂省】，但發現祖牌上的堂號為魯國堂，對聯左為【東魯傳經府】，右為【南豐修史家】，外觀上門面及圓型簷柱是有洗石子及裝設竹節窗，推測該是三四十年代興建，祖堂內部祖牌與神位的擺設，為祖牌置於神桌右側，神桌中間大位則奉祀有觀世音、土地伯公、灶君等神像聯；有太極樑及燈樑但無棟對，燈樑上有桶燈（外）、花燈（內）各四對。神桌下有【福德土地龍神位】，以紅紙用黑墨汁書寫對聯【福與土並厚，德配地無疆】上橫批為【如其在上】。由對聯的文字看，曾家將土地龍神視為土地伯公之一。

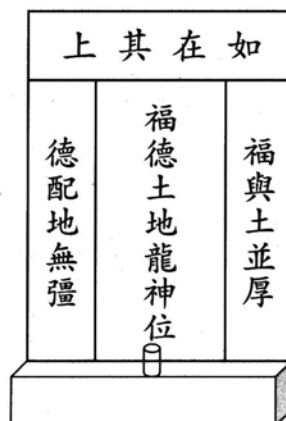

曾氏十八世祖以下家系圖

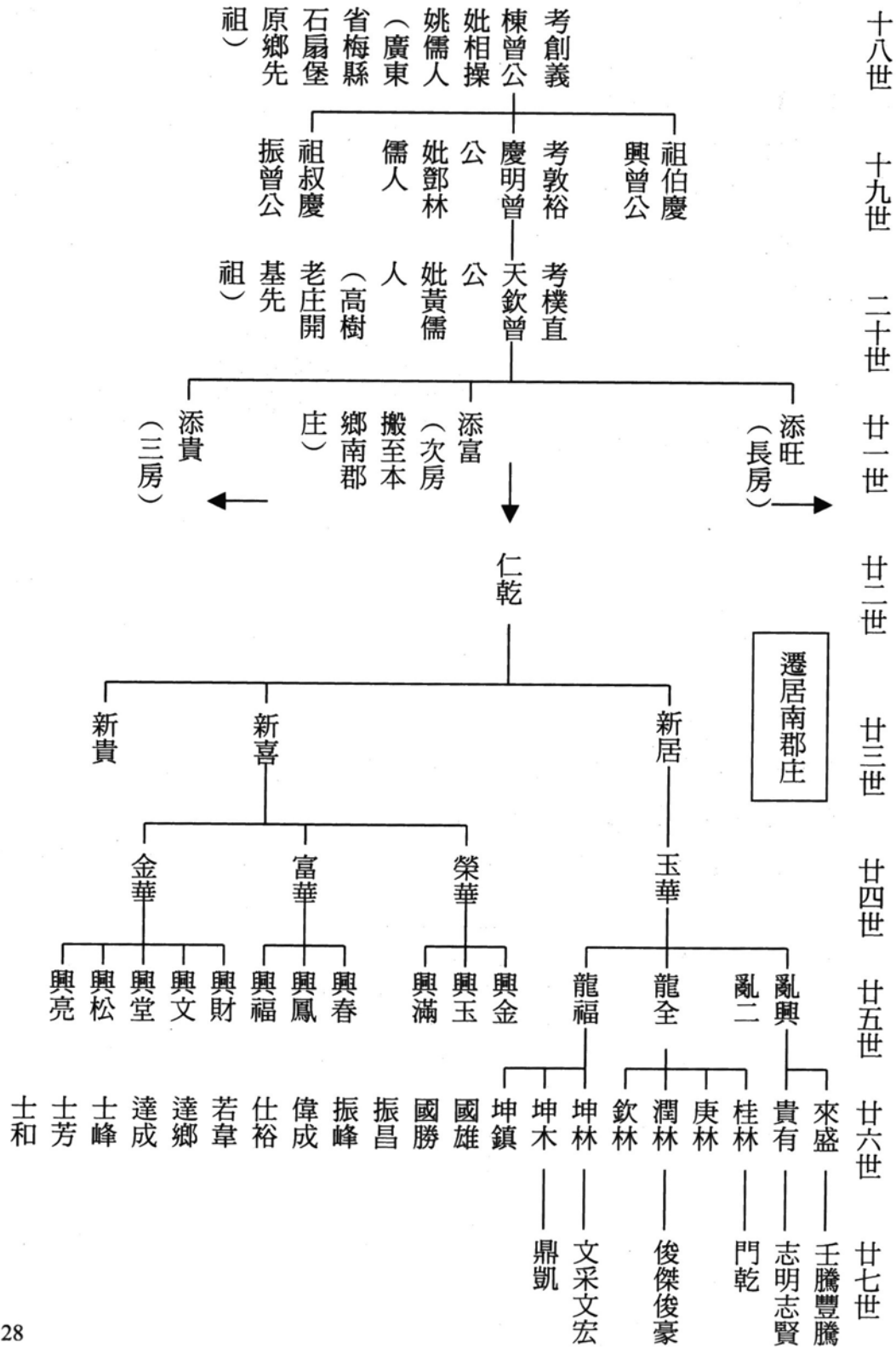

### 十三、南郡庄賴屋夥房屋

賴屋伙房位於南昌路15-2號，坐向為坐巽向乾，原係土磚的三間開三合院夥房屋，後因兄弟析產拆除舊祖堂，各自另蓋祖堂奉祀祖先牌位。以賴英妹的賴屋為例（鐵皮屋翻修在三樓），賴屋堂號為【西堂川】，對聯左為【積善家聲遠】右為【秘書世澤長】。祖堂內部擺置，為祖牌居神桌右側，中間為購自大陸的玉觀世音，左側為以紅紙書寫表框的土地龍神香座位，另將購自大陸的木制土地公雕像，安於神桌正下方原係土地龍神的座位上。燈樑上有桶燈（外）、花燈（內）各四對，由中向兩側，花燈在中；已無棟樑仍有天公爐在外。

西堂川賴氏家系表

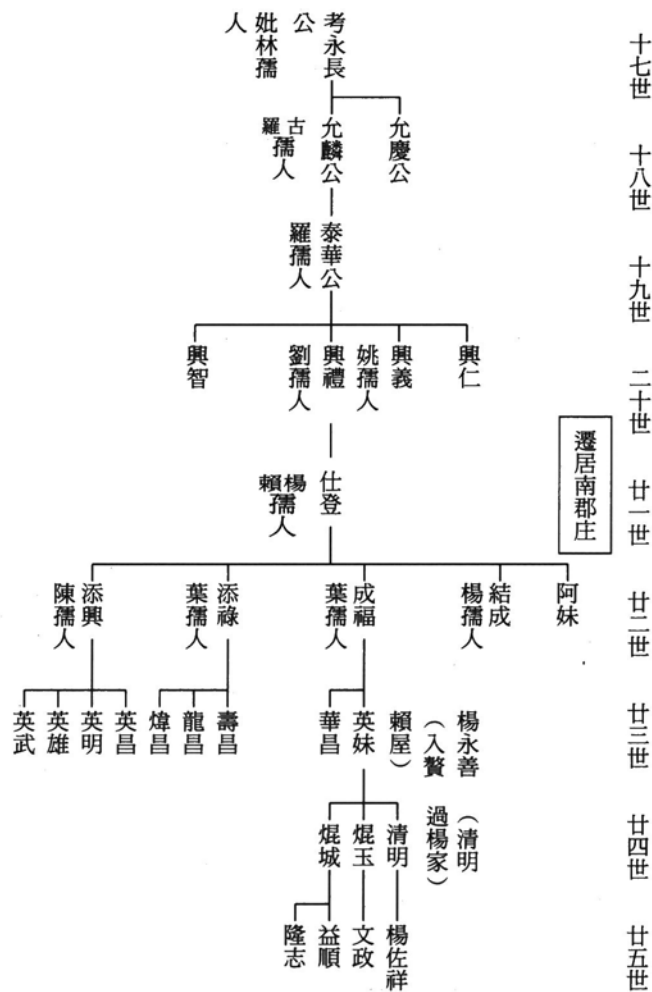

### 十四、南郡庄溫屋夥房屋

溫屋夥房地址位於南昌路16號，堂號為【大堂原】，對聯左為【三彥家聲遠】，右為【六龍世澤長】。祖堂內部擺設為祖牌位神桌正中，神桌下安奉土地龍神。棟對左為【系脈山西太原經晉歷魏或唐或明科文世代之光魁簪華夏】，右為【居梅邑月乃航洋渡台有士有政子孫躬崇其道克振家聲】。有中脊樑及太極樑，太極樑上有太極圖案。大門門板書刻（左）加冠（右）進祿之門神。燈樑上有桶燈及宮燈各三對。屋外之裝飾，於屋簷有伸手（挑頭）、雀替、斗拱、門竹簾、廊下有綠素燒，壽字花漏磁磚、拼花瓷磚。

祖堂後有半徑九公尺的半圓型化胎（花胎），化胎上鋪設掌巴大卵石，早期種有一些花樹，甚至過年時為村民吆喝玩起博弈「三六仔」及賭「車馬包」的場所。

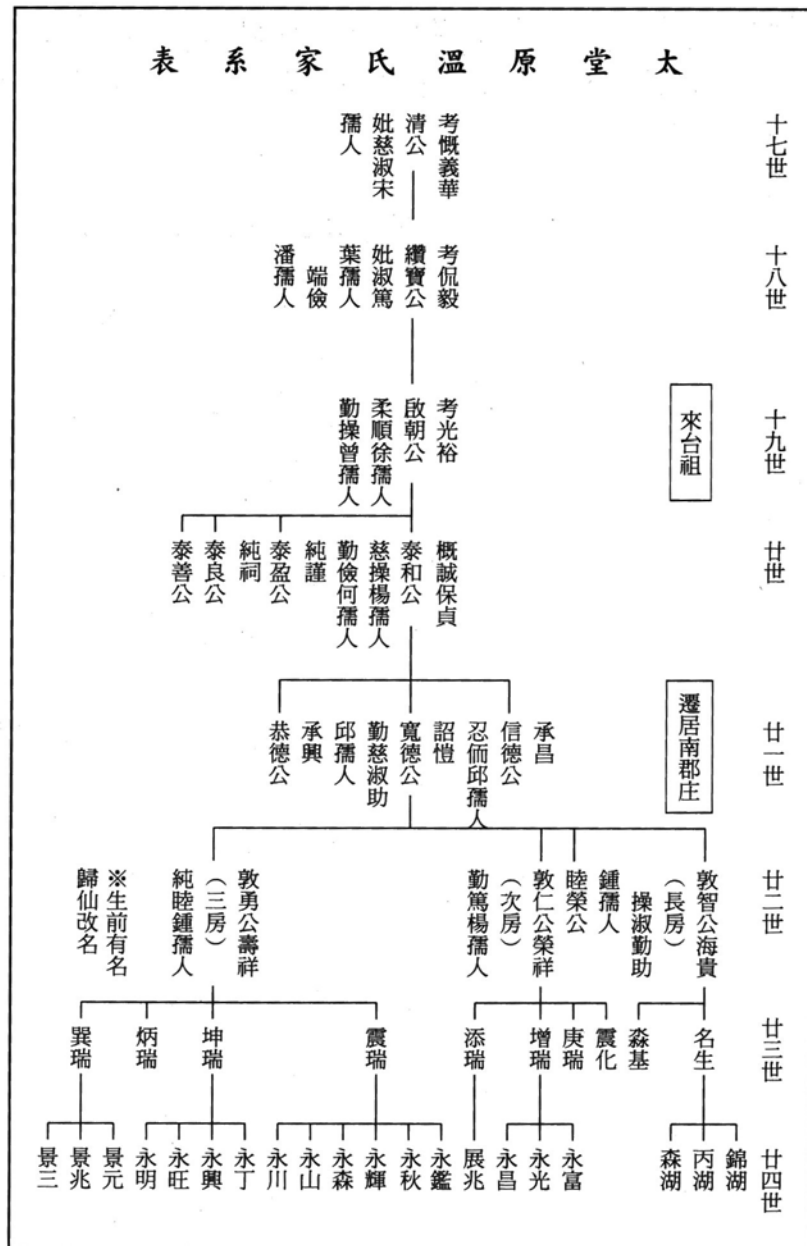

## 十五、南郡庄下曾屋夥房屋

下曾屋位於南昌路十七號，堂號為【三堂省】，大門兩側之對聯，左為【東魯傳經府】，右為【南豐修史家】，與上曾屋同；然其祖堂內之祖牌上緣書有【武堂城】，武城堂之來歷為曾姓另一堂號魯國堂之對聯【武城世

第、魯國家聲】。祖堂用水泥淋建，因此無屋脊棟樑及太極樑等，但燈樑仍有。

下曾屋夥房之建立時間為何時？據二十五世後嗣曾新雲表示早先其父來旺公在田埔肚裡搭寮住，後於民國三十九年間蓋瓦屋的祖堂，距今十幾年前又改建為今鋼筋水泥加強磚造的祖堂，但兩側伸手護龍並未同時改建，同時祖堂兩側的正身間的對詞也未鐫刻其上。

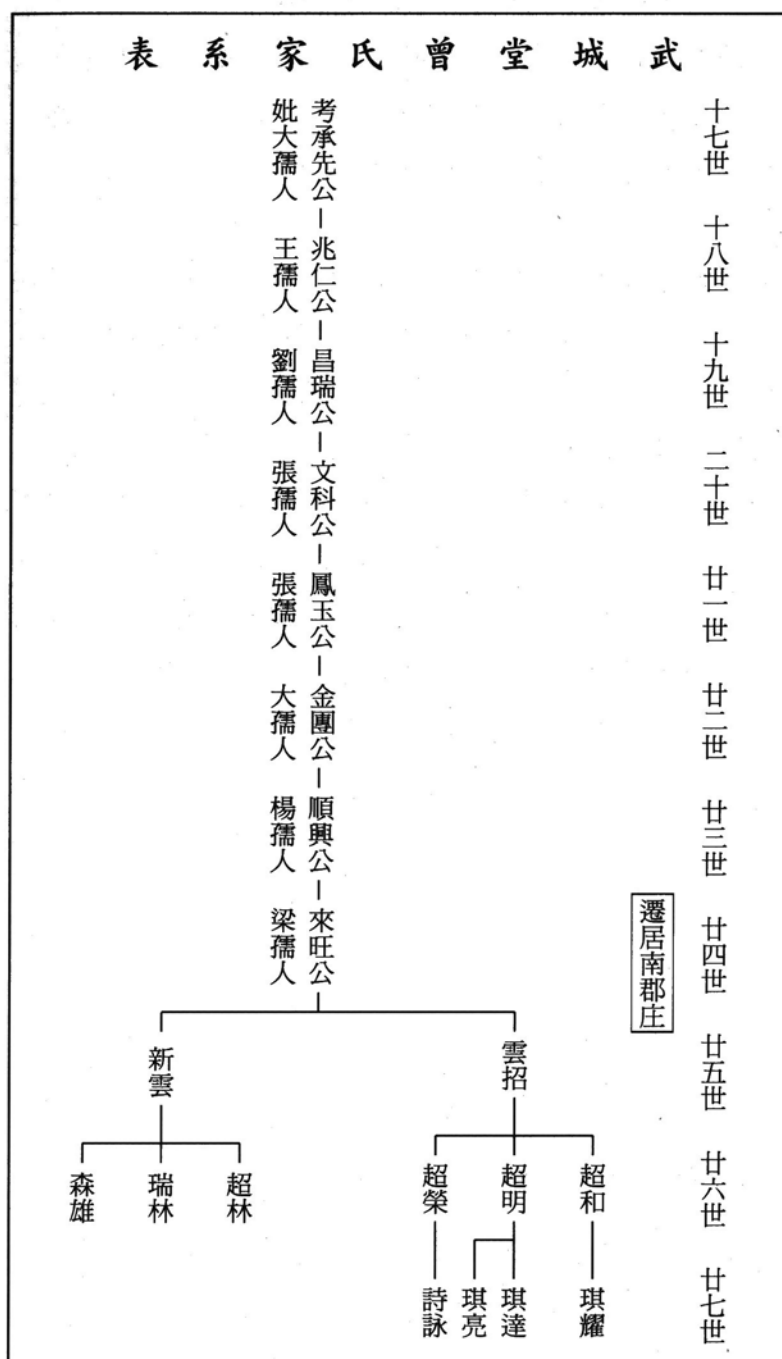



## 參、南郡庄的宗教信仰

漢民族的傳統信仰有對天神地祇、自然山川及靈魂的崇拜，南遷後又東渡黑水溝到台灣的客家人，亦不例外延續原鄉的信仰，並與居住地的其他族群交互引響與融合，形成現今在地化的現象；其中也有獨特性的是每日崇祖敬宗，燒香祭拜祖先及神桌下的土地龍神，同時會先向屋外的穹蒼上香，將香插在禾坪外的鐵架式天公爐，客家禾坪外的鐵架式天公爐，其樣子不像香爐，倒是像架高的供桌台，供台上除了香位外，會供上清茶一杯，節日時也有四果之類素齋。

根據《高樹鄉志》記載在客家村落的寺廟主祀神有，高樹村慈雲寺的釋迦牟尼佛及觀世音菩薩、慈妙堂的觀音菩薩，東興村廣修寺的釋迦牟尼佛，新豐村慈光禪寺釋迦牟尼佛、五台寺的天上聖母，長榮村延平郡王祠的延平郡王、太子殿的中壇元帥，關福村順天宮的媽祖、廣興村的三山國王。而本庄庄民的宗教信仰，除了早晚在家祭拜祖先外，在較特殊的日子才會到廟理拜拜，主要的公廟是太子殿，庄民通稱太子爺廟；庄頭庄尾伯公廟，三叉路頭的南無阿彌陀佛<sup>14</sup>兩座，另一座位於庄尾通往利光彩園所大圳溝旁富榮橋的阿彌陀；另位於興中路逢農曆三、六、九日有扶鸞乩筆的延平郡王祠，也是庄民常去拜拜的地方，它於民國四十八年由曾富興先生捐地建祠，主祀延平郡王，從祀關聖帝君、純陽祖師、天上聖母，本章不再贅述。茲簡述如下：

---

<sup>14</sup><http://www.greatchinese.com/buddha/buddha006.htm>阿彌陀佛，梵語Amita，義曰：無量光，無量壽，又義甘露(密教稱為甘露王)。他原是自在王如來時的法藏比丘，發願成就一個盡善盡美的佛國，並要以最善巧的方法來度化眾生，後來成佛，創造西方極樂世界。法藏比丘則成為阿彌陀佛。為西方極樂世界的教主。「南無阿彌陀佛」義曰：皈依阿彌陀佛。「南無」是梵文Namas的音譯，意為致敬，歸敬，歸命的意思，是佛教徒一心歸順與佛的用語。

## 一、太子殿

太子殿目前坐落於本庄往私埤路上屏5縣道旁，與庄尾伯公、社區活動中心在一起，是庄民的主要信仰中心，具有庄頭公廟性質。依據《高樹鄉志》記載，「其神初奉祀於溫名生先生家，光復後遷至葉家，民國五十八年由村民捐款興建太子殿，主神為中壇元帥，例祭日為農曆九月九日。」；本庄耆老溫名生先生說：「南郡庄太子爺廟的由來，從前是由溫家由大陸原鄉帶兩尊觀音及一尊太子爺神像，水流庄後太子爺隨溫家遷到南郡庄，後因要整修房子之故，遷祀於利細寶宅、溫宅橫屋、葉乾霖堂下、葉雲金堂下，後來有半仙仔（俗民陳春霖）來庄布教建議建廟奉祀。」；至於為何要經常整修房屋呢？是因當時建夥房時是就地取材，用竹材或夯土成土磚為材料的穿鑿屋或土墘屋，容易自然腐壞或為鼠蛇藏居，甚至不小心為燭火所焚毀，故在經數年後需加以整修，故經數年後有遷祀於其他夥房的現象。

歷任乩童有楊新郎、楊阿添、葉麟趾、高樹人楊阿勇、邱發金，其中楊阿添先生原為老庄王爺的乩童，偶而太子爺需用時客串借用；法師兼筆生為溫寬德，在利屋夥房時的法師為利飛龍先生，後來梁萬興先生擔任很久；日本據台末期推行皇民化運動，本土宗教受到打擊或神像遭焚燒，本庄太子爺亦受波及，所幸利飛龍先生與溫榮祥先生研商，在溫屋橫屋的土墘磚牆挖空，將太子爺金身，藏匿於其中，才逃過此一劫數。台灣光復後太子爺在下葉屋夥房時間較長，那時太子爺聖誕時會請作紙影戲或搓把戲，是庄民老幼大小非常高興的節日，傍晚洗身過後，各自攜帶矮凳或長板凳，聚集在下葉屋夥房門前看紙影戲或搓把戲，後經葉雲金先生於民國五十八年倡議募款蓋廟，將太子爺移駕於今太子殿。

大家樂六合彩風行台灣全島時，有彩迷私下不告請走太子爺，庄民一陣驚慌後，經請示要起燈篙、請五營、做法會喚回太子爺，結果當晚就發現太子爺被送回來。後來有次在要進香前一晚，原太子爺金身又不翼而飛遺失至今，只好另再塑金身一座。目前庄內共三座金身，其一為上葉屋葉昭風先生供奉在其祖堂屋內，廟內有二，其一為鎮廟主神。近年來每年有苗栗縣竹南武順堂，於每年九月九日太子爺生日後來進香，所祭拜之供品有玩具類之屬

如：奶嘴、玻璃珠、小陀螺、糖果或鈴鐺小玩具等，亦可見太子爺之神格與性格。太子爺廟是有向政府寺廟登記立案的神明會，其收支情形都有明細及公告週知，管理尚稱完善，惟因信徒名冊有因死亡或他遷，需有熱心公益者，再次整理。

## 二、南郡庄庄頭伯公

早期台灣客家的土地伯公形式，就在大樹底下栽個長型石頭，石頭上緣再綁或披上紅布，庄民心誠則靈，當作神明顯赫的土地伯公，就地可燒香祈福祭拜了。然後隨著信眾經濟情況的改善，或建墓龜式神壇，或建小廟或建大廟供奉；土地公的神像由石頭、石碑、員外、到戴官帽的王爺逐漸演變，並同時存在各式的神像。土地伯公一直被視為大地及村落四境的守護神，因此開庄後的村落四境或田頭田尾，水頭圳尾都可以見到土地伯公。家中只要有婚慶或子弟赴考、服兵役、求職等，都得到伯公下備牲果禮敬一番，祈求平安順利。

傳統客家伯公的特徵又與福佬式的土地公有何不同？據曾彩金說：客家伯公壇的特徵一是露天的，祂必須能吸收天地日月精華，增進靈氣以保社稷；二是以石頭石碑為神主不塑神像金身；三是造型類似墓塚但伸手為直角；四是稱呼土地公為伯公，伯公壇稱為伯公下。

南郡庄開庄後，在庄頭庄尾各設一土地伯公，作為庄中守護神，庄頭伯公敷地為本鄉鹽樹村楊跳先生所寄附，早先為典型客家式的石碑墓龜式的伯公壇，其旁有棵大榕樹遮陰，作為庄民休憩之所，信徒純為本庄人士。民國七十二年由葉雲金先生發起建廟，經請示伯公後，祂同意在原址原座向，興建鋼筋水泥硬山式屋頂的廟宇，將福德正神香座位石碑改為頭戴王爺帽的土地公金身神像，但仍保留左右護手及後面的花胎，可說是改良式有特色的客家伯公廟。建廟師傅是敦請萬巒鄉五溝水阿清師傅承攬建造。

目前庄頭伯公設有管理委員會，委員會設有主任委員主其事及會計記帳，每年農曆十一月十一日做平安福，以感謝伯公一年來的護佑庄民一切平安、五谷豐收。每年擲筊選出爐主來，負責未來一年的祭祀工作，所需經費

由大眾集資提供，可說是信眾出錢爐主出工。據每天義務打掃寺廟的信徒庄民曾鳳招說：「被選上爐主者，表示是伯公看上特別檢選的，而且伯公也會不時到爐主家去巡視保佑闔家平安。」

庄頭伯公廟的橫聯為【德澤被民】，左右對聯為，「福與山河並永」，「德同日月爭光」，廟門的對聯左為【福澤施民霑物阜】右為【神恩護眾永康】，廟內左側有「如在其上」碑文記載建廟經過，「福德威光千古仰，正神錫福庶民尊，善哉地勢金炮吉座甲山正線公元一九八三年癸亥歲癸亥月壬子日吉時（1983/11/20）落成神座，洞天福地，昔日擇南郡肇基以後，再設本福壇，原委福神靈驗，庄中人丁繁榮財壽安康，特有古先化外生蕃常偷襲擊殺戮村人，伯公爺顯聖卻退多次，如斯信士庶民眾多。古今香煙鼎盛，今般眾弟子決議改建庄頭福德祠然而傳聞超絕，祠宇改定南郡護民福德祠，福德威光流傳後來，敷地高樹段201號，由鹽樹村楊跳先生寄附，敬神如神在，誠心祈求，風調雨順、國泰民安，五穀豐登，六畜興旺，文陣雄師，福壽康寧，一唱百賀、萬眾平安。弟子雲金、雲增謹誌。」。

### 三、庄尾開庄伯公：

據庄中耆老民溫名生說：「南郡庄開庄時，在現址的官有原野土地上（約二分地），先豎石頭當作土地伯公神祭拜，為村落的守護神，村民藉此祈求風調雨順、五谷豐收。並在其兩側種植榕樹遮陰，給庄民休息聊天及牧童放牛嬉戲的場所，在稍南些有塊牛埔地（約七分地）是牧童放牛之處。後來溫名生的祖父溫德寬，時人稱為庄長，是因當初他邀集各姓庄民並提供九分多的土地，供渠等建夥房居住，言明一個夥房一年租金為一石二，日據時代取消大租戶，因土地重登記為各夥房所有並向政府繳稅，致溫家平白損失土地及租金，後來葉屋的葉彩龍先生發動將當初給葉乾霖夥房、廖屋夥房、楊屋夥房、葉屋、利屋、藍屋、等姓作夥房的地租一次結清，補償老東家九十元，溫庄長將此經費全數捐出，作為打碑石修建伯公壇的籌建開銷，當時為大正十四年（民國十四年西元1925年）溫名生只有七八歲。」

光復前大約日本昭和十一二年時，日本在台灣推行皇民化政策，並爆發

中日戰爭，台灣人民的思想及行動受到嚴格管制，強迫台灣人民改信神道教，只能祭拜日本天照太神，並到處毀壞廟宇、藉口送神上天庭燒毀神像，連土地公的石頭石碑也不放過，當時日警山島主管率巡查補徐番仔，持榔頭將本庄伯公石碑神座等毀壞。台灣光復後約在民國三十五六年間才將伯公壇修護，民國七十年，葉雲金校長及楊金祥先生發動村民鳩資，聘請本庄水泥師傅葉永瑞承做，在原址興建廟宇式的伯公廟，茲將捐碑文附記於後：

南郡福德正神壇誌

憶記先人傳聞光緒十年西曆一八八四年甲午歲夏雨季，洪水氾濫，農田流失殆盡脅迫部落邊河，不得已惜別東振新庄於光緒二十一年乙未歲多戶移居結南郡庄，由葉彩龍奉獻敷地創設福德神壇位，迨中華民國十四年重修福德正壇坐巽山兼己歷日八十五年。伯公爺錫福福靈驗神賜殊恩幸蒙政府德政授建活動中心庄中弟子眾願新建福德祠（併建活動中心）眾弟子協力玉成。敬神如神在誠心祈求風調雨順國泰民安五穀豐登六畜興旺富國利民文陣雄師福壽康寧一唱百和萬象平安。併建中壇元帥廟、活動中心將來大計文化運動場設施為村民共享。

顧問弟子葉雲金

中華民國七十年農曆十月一日

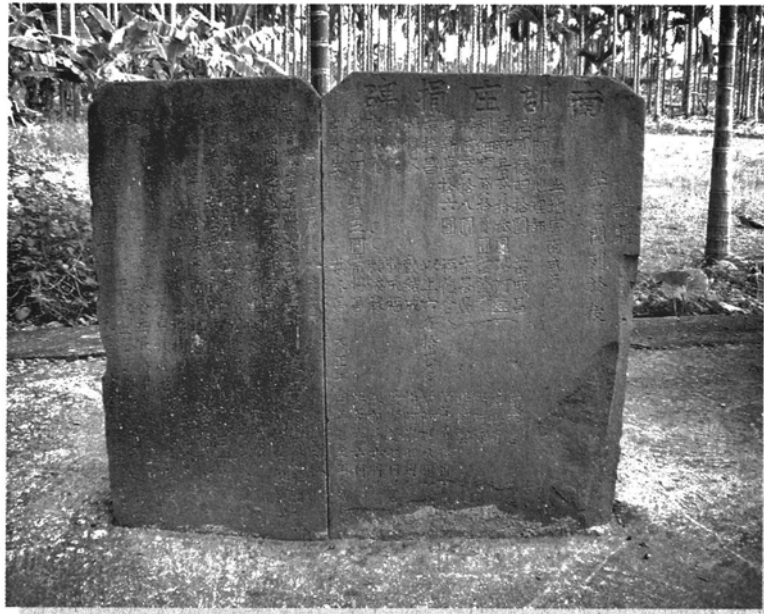

南 郡 庄 捐 碑

謹將芳名列於後  
曾來旺土地寄附貳厘（遭塗滅）

溫阿清地理師

溫寬德四拾圓

曾新居貳拾參圓

利細寶貳拾貳圓

楊阿奎拾八圓

曾新喜拾六圓

葉接昌

楊得水

利寅龍

廖添龍

以上四名各拾五圓

葉水生

南郡庄福德神壇序

昔者盤庚遷殷大王遷岐及列帝王之遷都國皆出於  
而民間之遷庄也亦然曩東振新洪水橫流而避居  
有葉弟子彩龍先生相其陰陽觀其流泉羨其山明  
居於此又寄附南興福德祠之數地以為春祈秋  
遷國者先安社稷以祀封內之山川迄今三十有  
阜民康年增富庶非所謂地靈人傑大沾福神之  
如斯眾議規模依舊重修福祠爰舉葉先生之賢  
美意葉接昌弟子為總理焉鍊達老成通明事理著  
官弟子為副理焉於是合庄民等和衷協力經之營之  
峻卜他年四民有賴五穀豐登文風丕振有年南興福德  
香千古不替矣乎 天運歲次乙丑年季夏吉日修

葉成昌

廖阿桂

葉發載

葉喜昌

福德會以上

以上六名各拾貳圓

賴結成

賴成福

賴添祿

葉協昌

葉冬昌

葉瑞昌

葉得有

楊阿添

楊阿雲

九名拾圓

葉阿碼八圓

楊阿岑七圓

藍順登七圓

朱記昌六圓

楊華漢六圓

古

賴

□

□

□

□

□

葉

葉五

楊氏阿

#### 四、南無阿彌陀佛及阿彌陀

本庄奉祀之南無阿彌陀佛有三座，其中兩座位在庄內省22線的三叉路口，其一為位於原是魚塘的溫名生土地上為往鹽樹及私埤的岔路，另一為位於曾龍福土地上往高樹及往梁屋農路岔路，前者為俗稱「半仙仔」所倡建，後者為德娣姑所建。

由於三叉路口俗稱剪刀，會因車輛來往較多且因視線不良易生車禍，不適合陽宅居住，若生車禍則亡魂冤屈不易消除，常駐留當地造成惡性循環冤冤相報，故須做法會先超渡冤魂後，再設南無阿彌陀佛，藉以鎮煞消災以保佑來往行人。

另一座位於康伯咸大排水旁通往利光彩農屋的富榮橋旁路邊，早期大排水兩側都種有荊竹，傍晚後涼風吹來竹葉竹枝摩擦產生咿咿呀呀的聲音，令人覺得毛骨悚然，皮膚起雞皮疙瘩摸起來涼涼的，尤其是天色將暗時，路過該路段大人小孩或農婦等不是結伴而歸，不然就是大都會吹口哨壯膽，或手拉著牛尾巴在後趕牛快速通過竹林地段，以免被竹頭鬼抓到。後來傳說聽聞是早先該地原係為低湖凹地，後因有少女失足落水溺斃於該地後，其陰魂駐留該處但也不去害人，簡直是位善良的倩女幽魂。有時天神低的庄民，還看到她會到庄尾伯公榕樹下游憩。早先庄民在竹叢下，以一塊立石頭端纏上紅布，當作靈位去上香祭拜，後來整治康伯咸大排水溝將兩側竹林砍除，再築上水泥護岸牆就乾淨多了，庄民就在原地改建設立四角立柱的南無阿彌陀佛，但庄民並不稱祂是阿彌陀佛而稱祂為阿彌陀。

#### 肆、南郡平安福采風 (901125晚紀錄)

本庄在每年的農曆十一月十一日都會舉行全庄的還福祭典，還福又稱為還平安福，因為在每年的農曆二月初二土地伯公生日時，庄民會各自到庄頭庄尾的伯公廟去祈福，祈求土地伯公保佑家人身體健康、家宅平安、五谷豐收、風調雨順、合境安康、國泰民安，以上對土地伯公的祈求謂之春祈，又稱為做福<sup>15</sup>。到了秋收後，家家有感於土地伯公的恩賜與保佑，致其所求如



願以償，故庄民決議以擇期回報，謂之秋報，有所謂之春祈秋報是也。秋報祭典之意義有如原住民的豐年祭，不但要祭祖也要祭土地，並且把所有天神地祇宅神<sup>16</sup>都請來共享豐收，當然也不會漏掉孤魂野鬼等好兄弟。早期本庄的平安福尚未建太子殿公廟前都與高樹、長榮兩村合併並收丁口錢，在高樹慈雲寺舉行場面非常盛大熱鬧，直到本庄太子殿建立後，庄民認為應在自己的庄內舉辦平安福較妥適，而與高樹及長榮前八鄰分開舉辦，據說私埤庄也是如此。

本庄平安福的作息大概為：

一、早上敬祖祭拜祖先：在午時之前，各家戶以三牲、四果祭荐於各家祖堂，除祭拜祖先保佑外，也有慎終追遠之意義。

二、傍晚 16：40 渡孤：客語渡孤即為普渡的意思，全庄各家戶提著牲禮四果等祭品，集中擺置在庄尾伯公的廣場上的供桌上，由退休國小校長葉輝光主持帶領全庄男女老幼，向各孤魂野鬼祈求平安及享用豐盛的祭品，焚香祭拜敬酒之後，要將供奉的紙錢燒化，各戶人家用手將紙錢一張張撥鬆，

<sup>15</sup> 王麗福編著，《家禮大成》台南市，世一，民82，P303~304，中秋(八月中旬)今之秋社也，沿途鄉逐里致祭社公。春秋里社、鄉社祭，城市鄉村逢春秋二社日，各處祀五士五穀神做福。

<sup>16</sup> 所有天神地祇宅神包括儒釋道三較之神，依據家住內埔鄉美和村擔任廟壇先生的曾智雄先生祖傳手抄〈禮儀〉一文所載，還福拜天公所請諸神，包括『拜請年值功曹、月值功曹、日值功曹、時值功曹、功曹使者、是日傳香童子、奏事童郎、昊天金闕玉皇大帝陛下、九天玄女、皇宮太子、皇后夫人、上元一品賜福天官、中元二品赦罪地官、下元三品解厄水官、東極清華大帝、西極昊靈大帝、南極長生大帝、北極紫微大帝、中極無量大帝、日月兩宮太子、南北兩斗星君、金木水火土五行星君、二十八宿星君、三十六禽星君、七十二曜星君、三台華蓋星君、本命元辰星君、消災解厄星君、註福註祿星君、救苦救難星君、太陽太陰星君、大運小限星君、移星轉斗星君、移花接木星君、當年太歲星君、羅睺計都星君、週天三百六十五度滿漢星君、一切三十三天靈運吉丞星君、天兵天將、岳兵岳將、風伯雨師、雷公電母、各位手下文武兵將、南無大慈大悲觀世音菩薩、玉封五顯靈官大帝、三界伏魔大帝、五谷神農皇帝、敕封天上聖母娘娘、梅溪助國公王、北極玄天上帝、中壇元帥、三山國王、文武周公孔子、諸子百家、千里眼、順風耳、招財童子、進寶郎君、司命灶君、東西南北柵門福德正神、所有家下奉祀諸神、鳳山府城隍爺爺、上至溪源、下至水口、河伯水官、列位星君、本境福德正神、伯公伯婆、伯子伯孫、天地神明、日月三光、簷前使者、井灶龍君、日值虛空、過往見聞等眾神。』，然見其內容與呂子振輯《家禮大成》台北市：武陵，1999，p163~164〈酬神迎送文〉幾近相同。

再撒向熊熊烈火之中，在薄暮天將暗時，火光映在虔誠村民臉上，那專注虔敬的心，彷彿人鬼之間已經達成了相互的默契，吃飽喝足了並奉上金銀財帛也好上路了。

三、半夜還神及還天公：傍晚時分，爐主陸續準備祭壇祭品，晚上各家戶吃過晚餐後，大約酉時開始，並且要在子時前完成，以免半夜擾人清夢。香煙飄渺，爐香醺人，在靜謐的鄉村，八音鼓吹透過放送擴音器，清晰地播放著大步調，拜壽、四大調、上大人等八音古調，作為開始前的暖場動作，也催促庄民飯後早些到場參與盛大的還神祭儀。

祭場的佈置，設在太子殿正前方，將木質四方八仙桌墊在長條凳上，分成高低三個層次，較高層為祭祀天神之用，第二層為祭祀本境土地伯公之用，第三層為庄民本年家內有出丁時，會擺置新丁板還願之用，本次敬奉新丁板名單有：1葉雲煌（祖父）（葉竹紘）2楊福有（楊正字），3廖永福（廖純如，女）。4曾興玉等四位名單，通常會以祖父之名呈現出來，因通常三代同居時祖父為戶長的緣故。

諸神及土地公供品葷素不拘，此次天神供品有檀香、清茶、點燭、鳳梨、發板、素菜、糖果（五樣）、四果（五樣）、錢板、紅板、龜版、清酒（6瓶貼紅）及長串高錢、天公金；地祇供品（土地伯公）：檀香、清茶、點燭、鳳梨、發板、素菜、糖果（五樣）、四果（五樣）、錢板、紅板、龜版、清酒（6瓶貼紅以表誠意）以上與天神相同外，另加葷菜有豬頭五牲，包括豬頭豬尾、魷魚干、豬肉、雞、雞蛋等。另在祭壇兩側供奉著二太牢，兩百斤以上的本地黑公神豬包括腹內、麵羊各一，豬羊外側擺上帶有雞尾的公全雞各一隻。據現場擔任播放八音有十餘年之久的何景興（08-7962093）先生說：供品的板需有三種，一為新丁龜板36塊、二為錢板36塊、三為紅板36個；另外還有炸蔬菜垮英〔七層塔、焉絲〕、紅羅菠、茄子蛋蔥；韭菜、蒜不宜；四果五樣但釋迦、芭樂不宜。

還神程序大致如下：事先要看日看時，依時進行，

一、安座：此時本境在地的太子爺神及土地伯公（庄頭、庄尾伯公神位以壽金包其香爐內之香灰代替）已先到。

二、請神：三請天神及境外神明，經過跌聖筊請示諸神已到時，請庄民敬拜敬酒，再請諸神享用豐盛供品，時間大約有三十分鐘。庄民利用此一空檔時間，在諸神面前，以擲筊方式，重新遴選下年度的新爐主。

三、跌（擲）爐主：爐主的產生方式是由本庄行政區劃為四鄰（7、8、9、10），此次第七鄰長曾鳳招將鄰內各男性戶長列出名單，作為新爐主的候選名單，鄰長通常在列名單前都會事先徵求各戶長的同意，或先扣除已曾擔任爐主者，名單並列出順序後提出，當晚先擺置在神案上。此時由現任爐主曾新財跪在神案前，在眾神及眾人面前見證下，依序號唱名逐一跌（擲）筊<sup>17</sup>。

爐主雙手平持一本書，書上擺上竹製的筊，然後向上拋起，讓筊自由落地，當筊碰撞地面後，會彈跳翻轉成一陰一陽的聖筊或兩陰的怒筊或兩陽的笑筊。當某戶長第一次得聖筊時，就繼續跌筊，一直到產生笑筊或怒筊為止；如果某戶長第一次就得笑筊或怒筊則跳過，輪跌下一序位戶長的筊。如此全部名單經過一次輪回，就會產生獲得最多聖筊者，作為當選下任值年新爐主，次多者為副爐主。如果第一輪較多者有兩位以上時則做第二輪的跌筊，但只限於該相同聖筊數的戶長有資格。本次第七鄰有戶長18人（扣除已擔任過爐主），應選出正副爐主各一位，得聖筊數如下表：

序號	1	2	3	4	5	6	7	8	9	10	11	12	13	14	15	16	17	18	備註
姓名	葉輝政	邱清水	利光彩	楊新龍	葉雲生	黃運娣	楊賢祥	楊富財	楊德順	楊梅祥	楊辰祥	楊水財	楊秀枝	楊增有	楊貴有	楊新鳳	溫滿春	曾超和	
第一輪聖筊數	2	0	0	4	1	0	1	0	0	0	4	2	3	0	0	0	1	7	新爐主為18號曾超和
第二輪聖筊數				1						0									副爐主為4號楊新龍

<sup>17</sup>擲筊之筊以竹木削如彎月形，有兩具，外凸內平，外稱陽，內稱陰。占時，則擲於地，一陽一陰為聖筊，表示神明許諾之意；兩陽為笑筊，表示神明冷笑，凶吉未明；兩陰為怒筊，表示神明怒斥，兇多吉少。禱者有所祈求，先示答謝條件，擲杯筊以問神，及至如願獲償，備禮告祭，請謝神。見〈高樹鄉公所為民服務手冊〉，p59

據當時現場觀察所得，當時因個人生意較忙的曾超和先生，謙讓並無意擔任爐主一職，故當時其人雖在現場，但未主動前去上香祈求擔任爐主一職，而是靜靜地坐在一旁，結果編號最後的他卻偏偏連得七次聖筊，真是冥冥之中自有神明，自有定數，不由得不相信。聽說本鄉老庄的新爐主產生方式，是經輪值鄰的鄰長，遴選鄰內適合名單提名數人後，在還福當日先做姓名籤鬮，由當值爐主請示神明後，以筷子夾出桶內任一籤鬮，籤鬮內的姓名即時公開，為下屆新爐主；另外長治鄉火燒庄（長興村）媽祖廟的爐主係由村長兼任，眾鄰長則擔任頭家。

四、頌經與祈求：跌爐主產生新爐主之後，由平日參與本村延平郡王祠的男婦信眾，以行跪拜禮方式誦恩主寶訓。此時未參與誦經之人則在旁聯誼，間或有人點香參拜神明，經跪拜求神跌聖筊為憑，進第二次敬酒。

五、覲表，讀表章：由先生溫永文帶領現任爐主、社區理事、耆老男婦等眾人，在神前虔誠祝禱，讀表章並將各鄰善信芳名、每戶長名單，上奏天曹眾神祈求保佑，庄民再次跪拜謝恩。

六、送神：進第三次敬酒，經跌有聖筊表示眾神滿意領受所求所禱後，以神酒將豬羊繞三圈，燒化表章，拆高錢，登座，燒天公金，灑酒，送神均於子時以前完成。

七、新舊爐主交接：在人神共鑒下，歡歡喜喜地產生下任新正副爐主，在還神儀式送神過後，由眾人及現任爐主攜帶金香、紙炮、龜板、糖果、荐合、紅絲布等禮品，在八音領頭及眾人簇擁下，到新任正副爐主家祖堂，焚香祭告祖先有此機緣榮任爐主，並將紅絲布置於祖牌上端，以示掛紅祝賀之意，如此完成新舊任爐主的交接。新爐主則接下未來一年本庄太子殿及庄頭庄尾伯公的所有祭祀事宜，包括每月初一、十五的供品及割香進香等事，直到明年還福跌出新爐主產生交接為止，至於日常費用則可向管理委員會申請預支。

## 伍、南郡庄的鄉土變遷

### 一、高樹鄉衛生所及群體醫療中心的由來

日據時代為拓寬今省22號（原縣185）道路，而將原本是各村間的聯絡的高低不平的牛車道路加以拓寬，由於有低圳（今謂之新圳大排水）的河瀾橫在其間（即今之南郡橋），因此日本人就命令就近的溫屋田地挖土填築路面，挖地之後原本的田地變成了水塘。後來溫家購置吳郭魚放養生產，以至於變成魚塘，魚產的收成由溫屋三個房頭輪流管理，每次以三年為限。魚塘的地形呈三角形，靠馬路的兩邊用石頭砌起以防止崩蹋，石縫裡常有大小魚兒藏匿其中，村中小孩經常偷偷去捉魚，夏天到了魚塘就變成大型天然的游泳池，除了玩水嬉戲之外，「摸蛤蚌兼洗身」更是不可少的功課。

民國五六十年台蕉盛產輸日，前景一片看好，根據農委會的年報資料顯示，民國五十年代台灣的香蕉外銷，幾乎是呈拋物線，直線成長；外銷日本賺取的外匯，幾乎佔全台外匯收入的三分之一，僅次於台塑南亞。而那段風光的日子，滿園的黃澄澄香蕉，就像是滿山的金礦一樣<sup>18</sup>。甚至連本庄貴為校長的葉雲金先生，也都種植大量的香蕉，且各村大都設有蕉場收購香蕉，唯獨本庄則無香蕉場，庄民需用牛車或黎仔卡載運，送繳香蕉甚不方便，必須大老遠運至田子庄或建興村（大崗上）繳交，不但要遠送還要趕時間，稍微慢些便遭到刁難，甚為不便。因此，葉雲金先生與溫名生等，向溫屋及曾雲招情商土地約三分廉售給青果社，希望青果社能在本庄興建蕉場就近收購，但後來青果社卻將該用地興建辦公用的辦事處房舍。吳振瑞剝蕉爆發沒多久，菲律賓香蕉成功銷往日本，至此，台蕉外銷日本年年受挫。在日本的市場占有率也由早年的高達八十五%遽降至今之三%，台蕉外銷日本一蹶不起，自始台蕉開始走入歷史。原先興建的辦公房舍也任其荒蕪，青果社甚至出現三十億台幣的負債，青果社也只好靠賣原有的房地產過日子。民國八十

---

<sup>18</sup> <http://forums.chinatimes.com.tw/special/banana/main.htm>

九年政府編列兩千萬元，向青果社購買該辦公室部分用地工程款，作為興建高樹鄉衛生所及社區群體醫療中心附設護理之家。護理之家是屏北地區第一家公設長期照護機構，由屏東基督教醫院提供慢性病、活動能力有限或完全無法活動的病人，廿四小時居住及護理，融合安養、治療及復建功能，以減輕家庭照護人力及精神心理負擔。

## 二、庄尾土地伯公原貌

早期的庄委尾伯公廟是像墓塚式的伯公壇，兩側種有榕樹，樹幹大約有三個大人合抱的，正前面的廣場大約有五百坪左右。根據南郡福德正神壇誌記載「傳聞光緒十年西曆一八八四年甲午歲夏雨季，洪水氾濫，農田流失殆盡脅迫部落邊河，不得已惜別東振新庄於光緒二十一年乙未歲多戶移居結南郡庄，由葉彩龍奉獻敷地創設福德神壇位，迨中華民國十四年重修福德正壇坐巽山兼巳歷日八十五年。伯公爺錫福靈驗神賜殊恩，幸蒙政府德政授建活動中心，庄中弟子眾願新建福德祠（併建活動中心）眾弟子協力玉成。敬神如神在誠心祈求風調雨順、國泰民安、五穀豐登、六畜興旺、富國利民文陣雄師、福壽康寧、一唱百和、萬象平安。併建中壇元帥廟、活動中心將來大計文化運動場設施為村民共享。顧問弟子葉雲金、中華民國七十年農曆十月一日」，所以從一八九五年（光緒二十一年）至今二〇〇三年屈指一算已歷百餘年了，因此庄尾伯公由福德神壇改建為小廟，石碑神座改變為土地公神像，兩側的大榕樹因枯萎遭砍除，前面的泥土廣場改變為水泥廣場，並增建活動中心及中壇元帥廟、涼亭一座，當初於民國十四年重修的捐碑尚有保留，但因為日晒雨淋已有部分字蹟已風化磨損，若不加以保護遲早會風化殆盡。大榕樹下的廣場是令人懷念的地方，可以讓放牛的孩童、細人仔玩玻璃彈珠、酒瓶蓋、甚至像猴子般爬樹吊掛，也是農村農忙時的簡易托兒所，也曾是大人乘涼談天說地述桑麻的地方，稻穀收割時更是大家搶地盤晒穀子的地方，如今卻是青少年打籃球練球的好場所。

### 三、防水災之石砌

村莊兩側都是大排水溝東側為康伯咸圳，西側為新圳幹線大排水溝，至私埤庄頭時會無法迅速消水，而堵住水漲淹水。東側防水措施有三道石砌第一道是在曾玉華公田頭用石頭堆起並種有荊竹，然後在葉雲金校長田西側築石砌，為第二道，再接村莊東側的石砌為第三道防線。村庄西側地勢較低因此幾乎會積水，防水措施有上葉屋夥房上緣北邊亦有石砌、中楊屋夥房的石砌，曾有水災氾濫成災，因上葉屋的石砌遭水勢沖毀，水勢順勢氾濫庄內，致下游的土塊泥屋的夥房屋，遭水浸致泥屋蹋過。現在兩側的大排水溝都以用水泥作護岸，水道挖深、河面也縮小了，如果下游的私埤排水順利，當不至於淹水了。

### 四、春發商店

記憶中春發商店是本庄唯一具規模的小雜貨店，也是村民唯一最親近的商店，提起「阿春伯」在本庄是家喻戶曉的人物，年紀與他相仿的都尊稱他為「阿春哥」。每當家裡煮菜時欠缺醬油鹽巴之類的東西的時候，大人家總是趕緊叫小孩去春發商店買或賒，店主「阿春伯」總是一面笑容可掬地問：「你是哪家的小孩？」，一面把東西交給小孩手，然後在大原木櫃檯上彈起算盤並拿帳簿登記。

大原木櫃檯裡面是有幾個抽屜，放錢的那個抽屜上方的桌面上方，挖個約五公分細長的縫隙，只要是銅板之類的零錢，手一撥就掉到抽屜裡並發出清脆誘人的錢聲。夏天到了，雜貨店也有掬作冰棒清冰之類的冰涼飲料，更是小孩子嚮往的地方，再不然買一個一角的「甘仔糖」也可以過癮解饑，春發商店就這樣一角一角地攢積起來。

春發商店從日據時代就有了，當時葉家向下廖屋買了現在通往下葉屋夥房，靠近馬路的崎零地，由「阿春伯」的媽媽一手經營起各類民生雜貨生意，「阿春伯」從旁協助，直到他二十七歲那年才接手管理並擴大營業。庄民平日賒欠的帳款，也要等到春秋兩季稻穀有收成後才去收帳，並以稻穀實物抵債。稻穀收成時是盛產期價格較低迷，因此「阿春伯」就將所收回的稻



穀囤積起來，並購置礱米機，放在雜貨店旁開間碾米間，自輾自賣白米真是「一兼二顧摸蛤仔兼洗褲」，且充分運用人力與空間，剩餘的稻穀一直等到價錢好些時才賣，因此轉手間又賺了一筆。

民國五十年高樹大橋未通車前，來往里港或屏東要經過新南勢溪即今之隘寮溪，通過唯一的方法是涉水而過或是搭乘竹排（竹筏），「阿春伯」騎著富士霸王的自轉車（腳踏車，福佬人稱之鐵馬），往來渡筏到屏東去批貨，就這樣慢慢累積財富並拉拔孩子長大，使孩子個個都受良好教育。

現在第三代的店長是葉輝俊於民國78年接手。但隨著大型超商的出現，吸引許多顧客，春發商號在大環境的洪流中，仍然屹立不搖，除了必有其過人之處及優勢之外，應該還有一份濃濃的人情味吧。

## 五、農業變遷與現況

本庄為純農業部落，庄民所仰以為生之生活方式是農業耕作，生產情形清代以上不見舊籍記載，惟據日人《高樹庄要覽》記載：於民國二十六年（日本昭和12年）本（高樹）鄉之耕地面積為水田二一二〇甲、旱地二四二一甲。主要農產品以水稻為大宗，甘蔗、甘薯、豆類、苧麻次之，並有少量的瓊麻與棉花。實施三七五減租及耕者有其田政策，農民耕作意願提高，故農業生產量較日據時期大為增加。尤其是蔣經國主政領導行政院時，政府致力農村建設、改進生產技術、興修水利及推行農業機械化等，莫不使農村欣欣向榮，主要農作物以稻米、甘薯為大宗，其次為大豆、煙草、甘蔗、果樹等高經濟作物。水稻為雙期（雙冬）作，兩期作之間加種甘藷、雜作或煙草，農民一年到頭全年無休，雖辛勞但仍自喻「台灣牛」做到不能做為止。

台灣農業生產除內銷供島內消費外，就是外銷國外賺取外匯，如中北部的茶葉、樟腦，南部的甘蔗、稻米，日據時代增加煙草，光復後的香蕉及椰子、檳榔及蓮霧棗子鳳梨等各類水果，都有輝煌的歷史。

農村的家庭副業是養些雞、鴨、鵝及豬等家禽家畜。一則消化食用後的殘渣剩菜，一方面可販售增加收入。故家家在屋前屋背都建有雞栖、豬欄、牛欄以圈放養之。民國七十六年高樹鄉被劃入高屏溪水源水質保護區，民國

九十年經濟部公告縮小高屏溪水源水質保護區範圍，結果高樹鄉仍未被排除，加上環保署今（九十一）年執行水源區離牧作業，高樹鄉有一千多名畜牧業者遭拆遷，衝擊農村經濟。

如今政府經過十二年長期談判和諮商，於民國九十一年一月一日正式成為WTO（世界貿易組織）第一四四個會員國，入會後我國依承諾開放國內農產品市場，調降關稅，並取消稻米、雞肉、紅豆、花生等四十一種原本採限制進口的農產品管制，面臨國際性的挑戰，農村是否會走向黃昏甚至重啟另一片天空，有待共同努力以赴。

惟根據中國時報91/12/02的報導說，走進超市和水果攤，不少民眾都會發現今年春夏的美國櫻桃，秋冬的日韓蘋果、梨，都佔了一大部分，超市、量販店的促銷架上，各種品牌的進口米雜列。我國甫加入WTO進口農產品對國產品的衝擊已明顯浮現，今（九十一）年二期稻作濕谷收購價格創新低，秋冬主要水果價格平均跌了三成，讓農民叫苦連天。十二萬農民在十一月廿三日發動大遊行，雖然遊行的訴求主題是反對消滅濃漁會，但這些參加的農民被問到為何參加遊行時，幾乎口徑一致的喊道是因為農產品價格太低了，這種日子要農民怎麼過活？農委會公佈91年加入WTO後，整體情況受到景氣不佳影響，失業人口有回流農村從從事農業的現象，預估回流人數最高達三萬三千人。受到外國農產品進口的衝擊，去（91）年國內的農產品價格，以蔬菜及水果跌幅最大與90年相較跌了19%。茲以本庄農產為主要收入的檳榔、香蕉、煙草之現況說明：

檳榔：檳榔獲有台灣口香糖的美稱，早期的檳榔是男女老幼社交禮儀用品，促進彼此感情的橋樑，所以不管是原住民、平埔族或漢人，在結婚喜事上，放置於禮籃內，用來接待賓客不可少的項目，它與菸酒齊名，故抽煙、喝酒、嚼檳榔是件人生的得意歡笑的享受。曾經在民國七十幾年時一顆檳榔價格等於當時一瓶米酒，被農民喻為「綠寶石」或「綠色黃金」，後因有利可圖，在中部地區山坡地種的滿山滿谷，破壞水土保持，雨季時常導致土石流。如今受政府不輔導、不補助、不鼓勵的三不政策下，並不時上電視宣導嚼檳榔的壞處，加上商人走私及加入WTO後可以進口的各種情況打擊下

下，台灣檳榔收益逐年下降，近幾年隨著經濟不景氣，民眾消費能力下降，檳榔價格由一顆十幾元下滑至五角三角一角，品質差的紅肉或尖仔檳榔全數當垃圾丟棄，價格直線下滑一片慘綠，已不再像往昔，農民已開始觀望還要不要再種植檳榔樹或砍除檳榔樹。

以數據而言，民國九十年交易市況各行口商是每週僅一天休市，民國九十一年則只營業三天，檳榔消費量減少，是否意味著經濟不佳、就業不易、收入減少，因而減少消費。由於檳榔農民的反應與抗議政府的打壓，身為地方民意代表的內埔縣議員徐榮耀在議會指出，檳榔全台消費人口達兩百五十萬以上，年產值約九百五十億是農村最穩定的經濟作物，長期以來一直遭受政府打壓，指稱嚼食檳榔易致癌對農民很不公平。縣長蘇嘉全答覆說，檳榔是屏東縣具有特色的農產品，根據屏東科技大學研製的健康檳榔，不但不會致癌更有提神祛寒降血壓等功用，並非完全是負面的產品，縣府同意加強宣導，建立正確的食用檳榔觀念，改變亂吐檳榔汁的不衛生文化，既維護消費者的健康，又增加農民收益。

香蕉：民國五十年代後期，是台蕉外銷日本的全盛時期，當時香蕉被喻為「綠色黃金」，佔日本市場的九成以上，惟自五十八年的「剝蕉案」發生後，每況愈下，如今，台蕉佔日本市場只有三%左右，幾乎被菲蕉取代。由於台蕉內銷有限，尤其加入WTO以後，進口水果多樣又便宜，香蕉若不外銷，一定造成生產過剩，蕉賤傷農，價格一定崩潰或低迷，但台蕉因氣候溫和、生長期長、口感Q又香氣十足的特殊風味，受到日本人的喜愛，所以青果社盼蕉農配合穩定貨源，讓台蕉繼續外銷。惟台蕉的內憂是黃葉病一直沒有辦法根治，外患是菲律賓及大陸蕉的品質已經威脅台蕉。

菸草：菸葉保證價格，強制收購，每公頃十萬元的無息貸款、每公頃肥料補助六百九十四公斤的優惠等優厚條件下，使得菸農就像「公務農民」般受到保護。以當時收購市價而言，扣除成本人工之外，每公頃大約也有近三至四十萬元的收入，是穩賺不賠的農作。民國九十一年一月一日台灣正式成為WTO（世界貿易組織）第一四四個會員國，入世之後，以上的各項優惠取消保護傘，實施五十年的「菸酒專賣條例」自九十一年六月底廢止，公賣局在該年七月一日改制為台灣菸酒公司。公賣局積極輔導菸農轉作及減少種植

面積，每公頃發放補償金一〇五萬元，高樹地區菸葉種植面積也將由三百六十公頃縮減為一百八十公頃，雖然如此，但菸農繼續種植的意願濃厚，畢竟其他農作種下去不見得有收入，也可能血本無歸。

高樹鄉菸業輔導區分為高樹區及舊寮區兩區，高樹區有十二個小組，舊寮區有十個小組，本庄屬高樹區，現組合為兩個小組，一組為利光彩、葉雲生、廖滿祥、廖家福、曾坤林，以利光彩為小組長；另一小組為溫永秋、曾桂林、利庚成、利慶豐、廖文菊，而以廖文菊為小組長，各組內成員相互交工互助合作。

菸樓的形式為大阪式菸樓，小間的為四坪，大間的為六坪，四周有四垂，有樓棚當作儲藏室用。早期燃料為燒木材，民國六十七年起引進重油燃燒機再改進為柴油，進而改為電腦控制溫度，節省人工操作的成本。耆老溫名生說：本庄菸草的引進是於光復後的事，由葉雲金校長最先，後依序為利屋、溫屋、曾屋、上葉屋、楊讓財及廖添龍。

## 六、外籍新娘

本庄男女婚姻之匹配，早期大都先透過媒妁之言，選擇客家婦女為優先，其次為福佬籍。在客家優先的情形下，同村落的婦女為第一考量，其次為附近客家村落如老庄、高樹，再其次為福佬客村落如大埔、菜寮等，甚至跨越老濃溪到美濃地區，或跨越武洛溪到大路關物色託媒求親。

民國六十年以後，國內工商業開始蓬勃發展，年青人開始大量外出到都市謀職或求學，加以社會風氣逐漸開放，在外自由戀愛而結婚者日漸增多，反而留在鄉下務農的男子，因生活環境及社經地位之故，而不易有戀愛結婚的對象，為了傳宗接代或多些幫手或為了經濟收入，近年流行遠從南洋地區的越南、印尼及泰國或中國大陸地區等國，越洋相親後娶當地女子，再帶回鄉生活。經截至九十二年一月底，調查本庄娶外國女子的計有印尼籍六人、泰國籍二人、大陸籍三人，合計十一人，而以印尼籍為主，而且是相互介紹而來。

## 陸、頭擺事（從前往事）

頭擺事是老一輩村民心中永遠的記憶，陪伴他們走過從前心酸的歲月，雖然兒孫們不見得能體會他們的足跡，畢竟時代在進步一切往前看，也請駐足回首一望走過的足跡，包括先人的足跡，例如水利設施未盡完善時的走大水、自己蓋房子自己打泥漿砌土磚、沒有自來水時自己挑水喝、放牛時牛也會打群架，如同西班牙的鬥牛與奔牛節的緊張刺激、生存競爭時也要面臨當時的番害賊首砍頭、日據末期物資缺乏，連你家的門窗的鐵條都要鋸掉，奉獻給大東亞戰爭用，等等不一而足的往事。

### 一、走大水

走避大水災的意思，早先庄民未到本庄開拓前，庄民原是居住在水流庄或東振新庄的外圍，就是現今的荖濃溪。舊荖濃溪經尾寮、阿拔泉下流至泰山北方合流沙漠溪、布羌溪，再向西南又合流隘寮溪以直下，所以沒有新南勢溪，且現在荖濃溪河床全部良田，唯有六皆河一衣帶水，水溝流至里港為灌溉圳路，故東振新至美濃鎮之龜山是一望無際的良田，與美濃交通以步行，南方至里港亦一片耕地全無河流阻隔。清光緒年間（1875～1908），累次的洪水將六皆河崩消形成現在的河流，同時船睹、三張廍及新庄之居民，逐漸移往東興、大埔、菜寮、高樹、長榮；同時期舊庄（老阿拔泉）居民，移往田子、源泉（阿拔泉），大路關居民移往青埔尾及關福；南華（舊南勢）擴展至新南勢，鹽樹擴展至新厝仔，又各部落移住建興（大崗上），民國初年新竹方面的客家人移住新豐。又據〈南郡福德正神壇誌〉記載「憶記先人傳聞光緒十年西曆一八八四年甲午歲夏雨季，洪水氾濫，農田流失殆盡脅迫部落邊河，不得已惜別東振新庄，於光緒二十一年乙未（1895）歲多戶移居結南郡庄」，因此在清光緒年間多次的河水無情氾濫，沖毀良田及住家，居民無以維生只好搬離，日據初年來到現今的南郡庄。附表為

## 高 樹 水 利 及 水 災 事 件

年 代	事 件	備註(資料來源)
清乾隆二年 西元1737年	東振新開基，次年(1738)建造福德祠。	《六堆客家鄉土誌》 p.425~427
清乾隆廿三年 西元1758年	六皆河因灌溉水之紛爭，而當時鳳山縣正堂親自實地勘定分配水量(乾隆廿六年西元1761年)。	《六堆客家鄉土誌》 p.425~427
清咸豐7年	高樹鄉大路關因武洛溪(又稱口社溪)水患，將大路關分成舊大路關(北為廣福村)及新大路關(南為廣興村)。舊大路關有石獅，原是鎮風神，但後為洪水淹沒，日據大正七年(1918)又再建新石獅。	《六堆客家社會文化發展與變遷之研究》(歷史源流篇) p.2~p.40
清光緒十年 西元1884年	夏雨季，洪水氾濫農田流失殆盡脅迫部落。	「南郡福德正神壇誌」
光緒廿一年 西元1895年	清廷割讓台灣給日本。	
光緒廿四年 明治卅五年 西元1898	洪水氾濫六皆河崩消，船賭及舊大埔等氾濫，東流之河路變為西流，此後二十餘年間常遭災害，良田崩消百姓漸漸移居，尤其是東振新庄向東移涉。	《六堆客家鄉土誌》 p.425~427
	公元一八九八年(明治年間戊戌七月十四日)濁口荖濃二溪氾濫，大埔庄家屋美麗田園流失一空。	「大埔三山國王廟沿革」
大正九年 民國九年 西元1920	公元一九二〇年(民國九年)不料氣爽秋天，大雨纏綿、狂風大作、可比天變地變土崩廟宇竟遭崩潰命運。	「大埔三山國王廟沿革」
民國十二年 大正十二年 西元1923年	因本鄉歷年遭受水災甚重，庄長溫暮春為解除民苦極力爭取興建舊寮第一堤防。	《六堆客家鄉土誌》 p.425~427
民國十六年 昭和二年 西元1927年	庄長溫暮春興建舊寮第二堤防，從此本庄水災減少矣。	《六堆客家鄉土誌》 p.425~427
民國十九年 昭和五年 西元1930年	治水工事開始，在新南勢南方挖成河床南面造作堤防，自三地門起至里港集隘寮溪、沙漠溪、布羌溪等導至磚仔地，合流荖濃溪，再在里港西北合流甲仙溪，為下淡水溪之上源，至西元1935年全部工程完工，使高樹庄南西北三方都是河川，與外界交通不便至極。	《六堆客家鄉土誌》 p.425~427



年代	事件	備註(資料來源)
民國卅四年	台灣光復	
民國卅五年	與美濃鎮民爭取荖濃溪水權，本鄉據理（古時之水權）力爭，水利當局允許建設進水口洞而解決。	《六堆客家鄉土誌》 p.425~427
民國卅六年	大津水利進水口開工	《六堆客家鄉土誌》 p.425~427
民國四十年	大津進水口落成，此後灌溉之利及免除水災。	
民國四十三年	鄉長溫暮春策劃新南勢橋之建立，民國四十八年開工，民國五十年六月大橋落成命名高樹大橋，從此本鄉之交通痛苦解決。	《六堆客家鄉土誌》 p.425~427
民國四十八年	八七水災	
民國五十年	荖濃溪舊寮一號堤防（大津堤）保養工程，因荖濃溪濁口溪之湍流，為屏東縣防洪之要衝。自五十年元月卅日開工，於五月六日先期全部竣工。	荖濃溪舊寮一號堤防竣工紀念碑

900730桃芝颱風襲台，自花蓮縣秀姑巒溪口登陸後橫越中央山脈從新竹出海，經馬祖進入中國大陸，由於桃芝經過台灣中部，帶來豪雨沖蝕山區造成土石流，民眾死傷慘重，高屏溪支流的荖濃溪及旗山溪受到上游發源地玉山附近豪雨影響，河水自北向南夾雜土石泥漿，灰黑色的洪流轟隆隆地衝進屏東平原的北端，大津堤防如中流砥柱迎面攔阻洪流使其向西南而去入海，若無大津堤則高樹鄉會一仍從前順河勢水流由大津尾穿建興舊南勢而下接武洛溪隘寮溪至鹽埔鄉內埔鄉長治鄉均造成水患，果如是則造成屏東縣重大傷亡，億載大津堤！荖濃溪因自北南下直沖高樹鄉當地百姓稱其為北溪，而隘寮溪(修堤改道)自東南向西北行，鄉民稱其為南溪。  
(56死153失蹤33傷)  
中時晚報  
900731一版

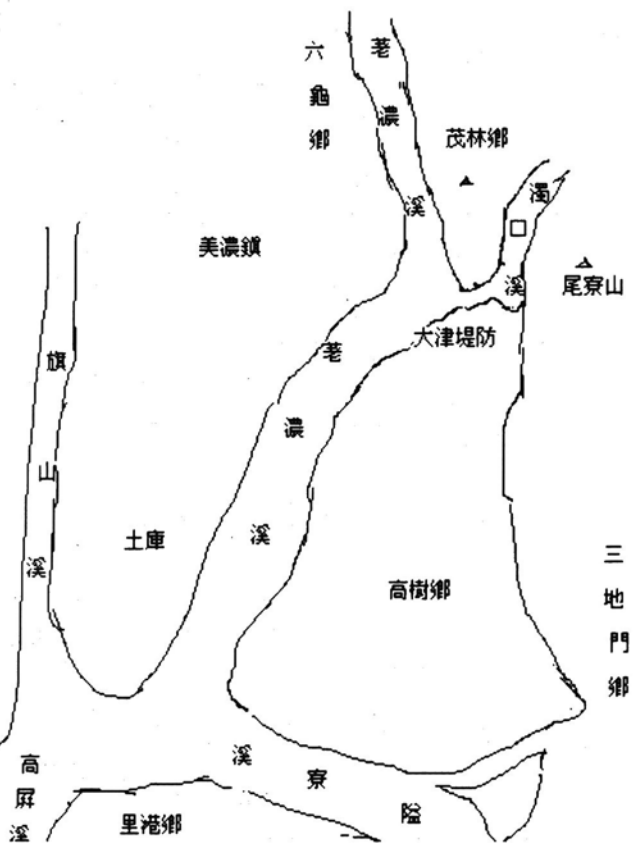

## 二、打泥磚

早期來台開拓的先民，居住房子是先求能遮風避雨，就簡便的就地取材蓋個安居處所，所以穿鑿屋是用竹頭做主體棟樑，再用竹篾編織成牆壁，敷上泥巴上蓋茅草之類的屋頂，就成為簡陋的穿鑿屋。定居之後開墾農田，有了水田之後，就取田土作土磚為建築材料，為了防水先用石頭加石灰當成石腳，然後一塊塊地堆疊土磚成牆壁，屋頂再架上木材或竹的桁樑，疊上約一尺厚厚的菅茅草當成屋頂，一般稱之為土垵屋。土磚的製作是先選一塊田地，然後牽牛在選定的田裡來回繞圈子，將田土踩踏成泥漿般的稠粘程度，加上稻米穀殼或切碎的稻稈，和在一起攪和繼續踩踏。接著將稠泥巴灌進長方型立體の木框模子中，模子的尺寸為長一尺二、寬為八寸、高四寸，待稍乾時即可倒出擺在田埂上晾乾。製作土磚通常都選在雨季過後，但天有不測風雲，偶而來個突然的烏雲陣雨也真會忙煞人呢！更何況一塊土磚大約有十來斤，還要一塊塊地挑回家，堆疊到屋牆上更要費心力呢！如果沒有強壯的身軀，還真是會力不從心呢！

## 三、挑水食

依據昭和十三年（民國二十八年）《高樹庄要覽》記載，「高樹、舊寮、阿拔泉、東振新等部落，尚無飲料水的設施而飲用埤圳的水」，因此本庄頭擺食水都係用挑埤圳的水喝。先是在廚房裡準備個大水缸，儲水應付三餐用水，然後又在屋前或屋後用水泥或石灰土做這長方形的大水坊，其大小大約是十個大水缸的體積容量，水坊的水大都來自於本庄西側新圳幹線大排的消水溝河水，必須用人工一桶一桶的挑回家倒在水坊裡。挑水喝的工作是由全家大小出動去挑，大人可以一次挑兩桶；小孩是兩人扛一桶，一前一後搖搖晃晃地一路走在泥路上扛回去，也許回到家時大概只剩半桶水了。運氣好碰上天公落水時，全家大小會趕緊出動把家裡可以裝水用的桶子之類，拿出來盛那天上下來的雨水，連那屋簷水也會被用竹幹做的導管引入大水坊，水缸水坊滿水了就不用辛苦去挑水。可是在旱季缺水時，河水是輪流灌溉叫著「輪水番」，不是天天河水都會有水，農作物要灌溉，人也要水喝，搶水



喝是件大事了。除平時節省水用之外，就在輪水番時搶水挑，大人小孩或挑或扛，來來往往穿梭在河岸旁及回家的泥濘路上，泥濘的路面是挑水行進中溢出桶外的水，在路上大家見面還會互相打招呼寒暄一番，簡直就像個熱鬧的挑水節慶，由於消水溝枯水期的上游住家會沖洗豬圈，當輪水番時順水勢流下來，如果在天色未亮的一大早或臨暗晡時，濛濛灰霧中會把豬屎等穢物，當寶貝和水挑回家，庄民會戲稱之為挑「加料水」。據說村裡面也有傳出年輕的男女在挑水過程中，互看對眼後會以幫助對方挑水表示愛意關心，而譜出挑水情成連理。後來有本庄溫名生及曾來旺家，在家挖深約五公尺寬約一公尺的儲水槽，水槽前加設砂石木炭之類的淨水槽，然後引進圳溝水，加以過濾淨化，流入儲水槽備用，或裝唧筒幫浦抽水，算是改良式的水井吧！

#### 四、鋸鐵窗

日據時代後期，由於戰爭的關係必須消耗大量的鋼鐵，尤其是太平洋戰爭之後，美國與日本成為敵對的國家，不再供應鋼鐵給日本，因此日本缺少鋼鐵原料，此時將腦筋動到本省家戶的鐵窗上，日本政府派人將各家戶窗戶的鐵條鋸下拿去當鋼鐵原料，只剩下窗戶框架上下兩端，各一排十來支，約有一吋長的鐵牙齒，因此那時期的窗戶是無鐵窗的。甚至日本人在本庄設置於賴校長添興宅前廣場的升旗台，旗座上的旗竿都鋸了，可見當時的物資缺乏到極點。

#### 五、牛相鬥

本庄家家戶戶都是務農的，在鐵年耕耘機引進之前，耕牛（黑水牛）是家家戶戶必備的基本生產資本，一頭會耕作的牛，其勞動價值相當於一位男性成人的工資，所以耕作面積較多者，通常都養個四五頭或公或母的牛。平時牛隻的管理是由家中小孩負責一人一頭，早晚要打理牛食，或牽出野外覓食或割草回來餵食，通常孩童們會相約一同去放牛，到了野地或田埂時就騎在牛背上，一面引導牛一面防止牛隻偷食農作物，等牛隻吃草到稍有肚脹

時，各自綁好牛隻，就相約在樹下或墳墓空地玩起玻璃彈珠或爌番薯等遊戲，直到天將暗時，才成群吆喝回家，將牛隻綁在牛欄裡。偶而在回家途中，回到庄內時，馬路左右兩旁群集依序回家的牛群，尤其是年輕氣盛的牛牯仔，一照面就分外眼紅，衝撞起來，任憑大人都拉不住何況是小孩子。兩頭牛相鬥，有些時候是打得難分難解，遍體鱗傷，仍不罷休，牛相鬥是庄裡刺激又危險的大事，小孩好奇圍觀，大人則怕小還孩被盛怒的牛隻傷害，此時大人會決議必須出動電魚用的 Battery，電一下纏鬥中的牛牯仔，雙方才會被驚醒，結束一場龍爭虎鬥的場面。

## 六、假黎仔殺頭

「獵首」（出草）的行為在早期的臺灣原住民傳統是結合風俗信仰、成長鍛鍊及表現勇敢等多項意義的行為。在日據時期被日人因「野蠻」違反善良風俗因素而全面嚴格禁止，之後在很長的時間裡，原住民因而背負著極大的壓力，該項行為和儀式也幾乎在傳統中徹底消失<sup>19</sup>。

復查淡防廳大甲、後龍、中港、竹塹、霄裡等社熟番，至秋末冬初，各社聚眾捕鹿，名為「出草」<sup>20</sup>。因此原住民早期為復仇或為表現英勇或防禦入侵者所採取獵人首的習俗，應與其風俗信仰有關，它們相信敵首會帶來豐收與族人興旺，故獵首前也有出草的儀式行為或鳥占；獵首成功後舉行盛大的慶功饗宴，謂之「作饗」。本庄庄頭伯公碑文「…特有古先化外生蕃常偷襲擊殺戮村人，伯公爺顯聖卻退多次…」顯示有生番殺人的傳聞記載。至於受是否有具體事實？據本庄葉屋夥房大風水（南陽堂葉家廿四世至廿八世祖墳）的墓誌銘記載「…吾祖魁近公育有一男名曰昌元，練得一身武藝，經常率領族人上山砍柴。一日，被土番（即山地人即今之原住民）發現圍困山頂，昌元公遂奮不顧身勇救族人脫險，而自身卻被土番斬首而亡。」此為唯

---

<sup>19</sup> <http://www.cdn.com.tw/daily/1999/12/01/text/881201f7.htm>

<sup>20</sup> [http://www.ncltb.edu.tw/67graph/67\\_p05.htm](http://www.ncltb.edu.tw/67graph/67_p05.htm)

一家族真實記載，故小時候，筆者先祖玉華公亦練得一身武藝，每到阿拔泉埔耕作時，就攜帶四枝標槍插在田四周，以備不時之需。而本庄東西兩側種有荊竹及築石牆之用意，亦具有防衛攻能。日據之後由於政府權力的介入，強力維持地方治安，並輔以恩威並用，並將原住民強制遷移至淺山地帶，以便就近監督及施以教化，出草情形才日漸消失。

## 七、頭擺的行業

由於本庄是農業為主的小農村，村民百分之九十幾都有或多或少的耕作，耕作面積較大的家庭，因人手不夠就得請長工幫忙，長工也者應當解釋為有領薪的長年工人，長工與主家的關係密切，要掌牛、巡田水、作農事如同家人般，但是晚上還可以回家居住。據耆老溫名生表示，當時他家耕作三甲多，因此在本村陸續請了八位長工協助農作。因此除了開雜貨店的或長工之外，為因應農村需要的特殊行業，有「牽豬哥」打豬嬾、仲介牛隻買賣的「牛刮仔」，起屋的「泥水師傅」就有七八位、還有殺豬賣豬肉的、當然也有家庭經濟不錯的讀書人當起公教人員，甚至當到國小校長的賴添興、葉雲金等人，下班後一樣要捲起衣袖褲腳，當起農夫的角色要下田工作，甚至比一般農夫作更多呢！

## 八、輪水番

一八九五年日本佔領台灣之後，逐步發展出「農業台灣、工業日本」，的政策，積極開發農田水利以增產米、糖的生產。日據時代台灣的水利建設可分為四時期，一、一八九六年間是民間自營與公埤時期。二、一九〇七到一九一二年是官設埤圳時期。三、一九一二年到一九三七年是水利組合經營時期。四、一九三八年到一九四五年前半期致力於小規模的稻米增產工程，後半期因戰爭使得建設保養皆停頓。根據本鄉大津「進水口碑文」記載「溯本鄉之昔水源有二，一曰濁口溪，一曰荖濃溪，其圳路亦有新舊之分，新圳之水源係於濁口溪，舊圳之水原由兩溪引流灌溉水田，計有二五六五甲之多，當時水量豐裕，農民咸得樂其業，至日據時代，日人全不顧慮本鄉之利

害得失，以發電為端，強對竹仔門山開鑿隧道，將荖濃溪全量之水，移流至竹仔門發電所，沖流發電，以其水灌溉美濃鎮下之田畑，使本鄉獨用濁口溪一門之水，溪源淺少水量無多，每歲至三四月之間，水量缺乏，故第一期稻作插秧後，則以上下輪流灌溉，為此無分男女，不拘風霜雨雪，日夜在田，爭取水量灌溉，俾農民難得樂其業，至光復祖國，當時農民難忍其苦，回想山河復舊，各歸其元，曾被日人奪取之荖濃溪水，應回復本鄉，以充灌溉，得免歲歲耕作辛勞，於是而致與美濃鎮民惹起爭取荖濃溪水問題，提訴於高雄縣政府，當代之縣長黃達平先生，公正廉明愛民如子，又蒙高雄水利委員會副主任委員潘葛先生，好義給公，不偏不袒，對雙方屢次調解，各方有力人士，各執其理，奮力爭取，未獲息事，觀此情形，憂恐雙方發生風波，特召本鄉鄉長溫暮春檢討息事寧人對策，當時鄉長溫暮春向黃縣長進言要求，夫農之進展，須靠水利，無水不得興農，要息事必須對尾寮山開鑿隧道，新建圳路，利用雨期水源豐富之際，得由濁口溪引流灌溉，以增單期水田，以解決下鄉農民經濟，更要每年第一期作，須由荖濃溪水十分之一之水權，必歸還高樹鄉，以補充灌溉，其經費一切需由政府撥款建設，時幸蒙省水利局局長章錫授、高雄縣長黃達平、高雄水利委員會副主任委員潘葛三位先生，察納其言，費盡心血極力向省方呈請，得其照案批准，美濃鎮下亦以公費設置抽水機三處，補給灌溉，於民國三十五年十二月廿三日，在高雄縣政府，由黃縣長召集雙方人士調解，依前列條件斷定，得雙方贊成息事，於民國三十六年五月，隧道工程即興工建設，至民國四十年二月十日竣成，完竣之後，水量稍增，鄉下農民以獲順利灌溉，而得樂其業，全蒙政府惠賜鉅款，及列位先生勤政愛民、努力工作之所至，我鄉民荷此浩大之福利，當建碑以頌其德，使永垂萬世，不可忘也！中華民國四十二年二月吉旦立」，因此由舊圳和新圳輪流隔日依序灌溉，因此輪到灌溉的那天，幾乎全家日夜出動，在各水頭處看水、分水甚至搶水，做到滴水不漏，尤其是居水尾又種稻的水田亟需水量，但由水頭分到水尾時，已將是要隔日輪到別圳了。後來直到民國四十二年大津進水口完工後，水利會又在各處高地旱田地區，架設深井抽水馬達五六十座，解決圳水難以灌溉的旱地，加以近年需大量水的水稻種植面積逐年減少，掌水輪水番的現象才逐漸消失。

## 柒、南郡庄的古農具

漢民族是以農立國，來到台灣時也大都沿襲祖先的生活模式，且民以食為天，因此為了生存與生活演進出各式各類的農具，時至今日進入工商資訊社會，過去農業社會所使用的一些生活用具，因機械化電器化之故，早已不再使用棄置一旁，任其風吹雨打，甚至當成廢棄物處理。筆者出生於小農家庭，也走過農業社會的生活方式，有感於先人使用的舊農具因功成身退，也該給予尊重，故將舊古農具加以收藏，希望能做為鄉土教學的實例，因此將家中所用過留存下的農具，稍加整理，擺置於整理過的舊豬舍中，算是一種對過去的懷念。其中卻有想像淒美的組合，如有牛車卻少了一條牛；有搖籃但當時的嬰兒現在已經是邁入中老年了；小時候過年時要做年糕，幫父母推石磨石臼高興的樣子，依稀猶存，只是老人家還在嗎！養雞養豬的副業，也因環保之故而停止了，時代的演進淘汰了過去生活的一部份，卻也留下那份農村純厚善良樸實的氣質，長留在你我的生命裡。

## 結 論

南郡庄是一個純客家的小聚落，居民因清末時荖濃溪氾濫沖毀原居地的家園良田，不得已才遷居於此，重新開疆闢地生根發展至今的模樣。由於是純客家的農業聚落，居民生活都是力田農耕，日出而作日落而息，生活步調規律而緩和，傳統的農業生產與生產工具，隨著時代的腳步，亦步亦趨地邁向市場經濟而改變。

民居仍以三合院的夥房為主，夥房內住著許多有血緣關係的獨立家戶，彼此間存在著複雜的合作與競爭的關係。本文雖以南郡庄史為名，實則大部分的內容是描述整理南郡庄的各夥房現況及其家系表，企圖幫助南郡庄民家彼此了解各家的世代交替，發揮緬懷先民敬天尊祖的美德，兼述及宗教信仰、鄉土變遷及歷史記憶的描述，讓村民更加了解生活的現實與價值意義，進而啟發客家人愛家愛鄉的情懷。

由於本文詳細描述客家小聚落的生活事實，讀者詳讀本文之後，筆者期待讀者對客家聚落有基本的概念與認識，此亦不失為了解客家農家的入門之作；惟各客家聚落仍有其特殊性，筆者無法一一詳述比較，有待讀者細細體會或待有緣人去採訪發表。

（本文之成承本庄耆老溫名生、葉輝光校長及各夥房長輩等諸位報導人鼎力協助，謹此致謝）

## 參考書目

### 屏東縣高樹鄉公所

1981 《高樹鄉志》，高樹鄉公所。

2002 《高樹鄉為民服務手冊》。

### 鍾理和

1996 《笠山農場》，台北：草根出版。

### 美濃鎮公所

1997 《美濃鎮志》，美濃鎮公所。

### 鍾壬壽

1973 《六堆客家鄉土誌》，屏東：常青出版社。

### 王麗福

1993 《家禮大成》，台南：世一出版。

### 陳捷先

1999 《中國的族譜》，台北市：文建會。

### 呂子振

1999 《家禮大成》，台北市：武陵。

### 陳運棟

《伙房屋》苗栗縣文化局。

李允斐

1996《南台灣「六堆」客家風土文化採集計劃---六堆客家建築田野普查案》，文建會。

簡榮聰

《台灣傳統農村生活與文物》，南投：省文獻會。

六堆文教基金會

2001《六堆客家社會文化發展與變遷之研究》，屏東市：財團法人六堆文教基金會。

黃叔敬

清康熙年間《康熙台灣輿圖》，大地地理出版。

李丕焜

清康熙58年《鳳山縣志》，台灣省文獻委員會。

王瑛曾

清乾隆29年《重修鳳山縣志》，台灣省文獻委員會。

台灣總督府臨時台灣土地調查局

日明治37年《台灣堡圖》。

鍾孝上 譯

1938昭和13年《高樹庄要覽》，高樹庄役場，南報商事社。

臺灣總督府內務局

1938昭和13年《下淡水溪治水事業概要》，台灣日日新報社。

黃瓊慧

1996《屏北地區的聚落型態維生活動與社會組織》，台北：國立台灣師範大學碩士論文。

# 儒學精神在清代臺灣的演進

/ 洪櫻芬\*

## 緒言

傳統儒家的講學活動，透過書院、明倫堂等地方，讓儒學得以系統性的被傳承，但也因為官學化的結果，儒學常是指向科舉考試的目的，使儒學受到箝制與扭曲。從唐宋以降，由於國家考試的作答，必依據古經書來書寫，到了明朝繼承宋代理學，追隨孔孟程朱，考試已有完整固定的八股文格式，「科目者，沿唐、宋之舊，而稍變其試士之法，專取四子書及《易》、《書》、《詩》、《春秋》、《禮記》『五經』命題…體用排偶，謂之八股，通謂之制義。」《明史·卷七十·選舉志二》明鄭臺灣延續著南明的精神，表現出民族保存的自主性特色，其教育首重經學教育的經世致用，隱涵著抗拒夷狄的儒學之教，「浙東儒學的慧命常道以及其剛健無回的道德實踐，已隨鄭延平、徐孚遠東航過海而播種於臺灣，臺灣由此正式進入儒教的臺灣」<sup>1</sup>。但是到了清朝統治，這種抗拒思潮也隨之不顯，取而代之的是盡忠職守的臣服精神，在以君王為尊的前提下，儒家思想漸失其學術獨立性，成為政治的附庸。當然，相對於漢文化在中國大陸的展開，臺灣地處邊陲，對於清廷的統治，臺灣讀書人較無鮮明的抗拒或順從思想，也因此發展出包容多元的思想性格，但儒家思想始終佔有舉足輕重的地位。時至今日，探討臺灣人的社會性格，或研究臺灣學術思潮的流行，亦不能忽略儒家思想這個關鍵的因素，「假如所謂『台灣學派』所企望提出的是一種對台灣的社會實在具有批判力、解釋力、甚至具有改造力的思想，那麼儒家思想這個因素絕

---

\* 永達技術學院助理教授。

<sup>1</sup> 潘朝陽，《明清臺灣儒學論》，頁一七四。臺北：臺灣學生書局，二〇〇一年十月初版。



不能被忽視」<sup>2</sup>。重新再對傳統儒學加以理解，可以藉此使我們進一步體悟臺灣儒學，同樣的，對臺灣本土儒學的再理解，能使我們清晰的反思，並掌握傳統儒學所展現的完整文化圖像。

## 一、清領時期儒學在臺灣的教化

清朝明確的設立府、州、縣儒學，滿清統治臺灣時，亦設有臺灣府的府儒學，以及臺灣縣、諸羅縣、鳳山縣三縣的縣儒學，作為養育人文賢材之用，並頒訂教材，「御纂經解、性理、詩、古文辭，及校訂十三經、二十二史、三通等書。」《大清會典》尤尊朱子之學，朱子學成為當時臺灣儒學的主流。儘管學子對經史詩文皆有所習，但考試只能依照朝廷規定來答題，在專制的思想統治下，無法抒發個人的創新見解。換言之，因著考試制度化的結果，儒家學說得以受到學者的重視而傳承，不論是官方的講學或是私塾教學，皆以儒學為宗，處處可聽取傳統儒學的義理。儒家思想所啟發的道德意識，因此得以深植於臺灣社會，並與信仰、習俗結合，成為百姓處世的根據。但也因為官方化、制度化的結果，儒學總是處於受朝廷支配的角色，與傳統制度連結一起，成為傳遞君王統御的工具。甚至一九四九年之後的戰後臺灣儒學，仍扮演著表彰服從、效忠的有力工具，「台灣的『官方儒學』只是一再重現的諸多歷史事實中的一個案例而已。」<sup>3</sup>表面上官方的儒學教育，是以啟發道德主體的德性修為功夫為主，實際上，是為使學子安份守己。如此作法，以積極面觀之，能使社會秩序和諧，若以消極面言之，則是為了便於統治者的管理。以清初時期來看，在當時儒學教育與科舉密不可分，但儒學因由官方所設，不僅無法改造科舉，還受科舉制度牽累。為求仕進，學子配合考試形式，熟習八股（破題、承題、起講、提比、虛比、中

<sup>2</sup>馬庫色著，陳昭瑛譯，《美學的面向》，譯序頁五。臺北：南方叢書出版社，一九八七年十月再版。

<sup>3</sup>黃俊傑，《戰後台灣的轉型及其展望》，頁一八〇。臺北：正中書局，一九九五年。

比、後比、大結)排偶文體,已無暇再深究儒家思想之精髓。清同治以後,清朝在臺灣所設的儒學漸近衰微,隨之而起的私學書院開始發展,講授傳統儒學義理,為儒家思想的延續注入生命活力,也使臺灣從荒野邁向人文化成的繁榮之地。儘管「以書院為基本形式,在臺灣推展踐履的儒家文教,雖然不免亦雜冗以科舉功名之利祿心」,但以另一角度觀之,也因為科舉功名之故,讀書人熟習經典,對儒家經典在臺灣的傳承,助益甚大。而且對於功名之追求,其實是由獨善其身跨到兼善天下的冀望,如孔子所云:「君子疾沒世而名不稱焉。」《論語·衛靈公》讀書人期能透過功名,落實其立人達人的目的。

附錄 (此為邱國楨先生之禮部貢卷,感謝其曾孫邱統凡先生之提供)

明子五刑以刑五教  
 講學外明刑非備用之意也夫五刑五教各別矣夫明刑  
 則刑教設謂用者不準其字且自何謂明刑明刑以久矣夫刑  
 不得已而刑與教不相容有刑則教不立教不立則教亦不  
 而事不相伴者立法設思亦即行思於法中則勿謂事不相伴也  
 重實刑也其刑以刑之通途非律通法之通途耳知臣  
 聖明子正命之作夫士豈在明五刑哉亦明五刑已矣僕  
 解明安教之治則通途通途非律通法之通途耳知臣  
 明之真知上下服形廷不待用之具刑教可與禮書也願  
 聖明子正命之作夫士豈在明五刑哉亦明五刑已矣僕  
 解明安教之治則通途通途非律通法之通途耳知臣  
 明之真知上下服形廷不待用之具刑教可與禮書也願

○此之所好好之之心所惡惡之  
 意義與向其好惡相因而得其平矣夫好惡不獨君有也乃以民  
 所好惡而好惡亦理之理也夫夫夫夫夫夫夫夫夫夫夫夫夫夫  
 而也而上下下下下下下下下下下下下下下下下下下下下下下下  
 禮樂而九德高扶善懲惡而明有民知子之看出愚民  
 必明心與共善凡此皆善也故夫夫夫夫夫夫夫夫夫夫夫夫夫夫  
 以天下之不求而自應者非此其求而後已矣夫夫夫夫夫夫夫夫  
 稱君子是聖人之明其心向也是善美之詞表及於政事也  
 以也善也善也善也善也善也善也善也善也善也善也善也善也  
 以也善也善也善也善也善也善也善也善也善也善也善也善也

○此之所好好之之心所惡惡之  
 意義與向其好惡相因而得其平矣夫好惡不獨君有也乃以民  
 所好惡而好惡亦理之理也夫夫夫夫夫夫夫夫夫夫夫夫夫夫  
 而也而上下下下下下下下下下下下下下下下下下下下下下下下  
 禮樂而九德高扶善懲惡而明有民知子之看出愚民  
 必明心與共善凡此皆善也故夫夫夫夫夫夫夫夫夫夫夫夫夫夫  
 以天下之不求而自應者非此其求而後已矣夫夫夫夫夫夫夫夫  
 稱君子是聖人之明其心向也是善美之詞表及於政事也  
 以也善也善也善也善也善也善也善也善也善也善也善也善也

潘朝陽,《明清臺灣儒學論》,頁三〇。臺北:臺灣學生書局,二〇〇一年十月初版。  
 有關德性與事功的關係說明,可另參拙著,《價值與道德之融通》(臺北:洪葉,2003),〈理想人格之修成〉一節。

當時讀書人從幼年即習經文，連橫的《臺灣通史》敘述了當時人們對科舉考試的用心，「聰穎者則傍讀古文，橫覽史乘，以求淵博。父誥其子，兄勉其弟，莫不以考試為一生大業。克苦勵志，爭先而恐後焉。」<sup>6</sup>因此，有志於學的讀書人，自小也奠下了厚實的古文經典之根基。透過臺灣士子儒生的試卷習作，我們可看到其中蘊藏著豐厚的國學素養，傳承著四書五經的義理，試以內埔地區 邱國禎先生的禮部貢卷為例，將先生所寫的〈民之所好好之，民之所惡惡之〉<sup>7</sup>一文之全文內容錄述於下：「君與民同其好惡，絜矩而得其平矣。夫好惡不獨君有也，乃以民所好惡為好惡，絜矩者，好惡不得其平乎？且夫愛憎者，情之所大同也，而自上下懸絕以來，每不能一體視之，則雖愛也肫然，憎也拂然，而九重高拱亦孰能脈脈而相通？有視民如子之君，出愚賤也，而心腹共之，舉凡養欲除害，雖使民自為謀畫，亦莫之或過於以知天下之不求，而自應者，無非此共愛共憎之情矣。詩以父母稱君子，是燕饗之詞，非明其心術也，是頌美之詞，未及於政事也。以是而言，好惡豈盡同民之好惡哉！耕田鑿井以還不識不初，初何敢望君公長上事事悉洽民懷，而無煩草野之籌畫，然而斯理本一致也。仰事俯畜以後出作入息，更何敢望廉遠堂高在在動關民隱，而無待黎庶之經營，然而此意原一轍也。以民之所好好之，以民之所惡惡之，絜矩之道，豈外是乎！民性不甚相遠耳，貴賤有異致，順逆必無異施，飲食教誨數大端，百姓蓋日用而不知矣。使必洞見斯民之歡愉，始為區處萬全焉，則既後。乃好民所好者，則既喻之於先也，一民所好，亦即民所好。理在則性不相乖，但使宵旰勤勞，無非為民，策其治安而已，而上所好何嘗異民所好也。民志不甚相睽耳，頑秀有殊形，從違斷無殊理，疾痛水旱諸弊政，群黎蓋憂心而莫訴矣。使必有待斯民之呼號，始為撫綏曲盡焉，則又疏。乃惡民之所惡者，則早測之於微也，民所惡亦即一民所惡。道同則志不終隔，縱極周詳審慎，無非為民除其災

<sup>6</sup>連橫，《臺灣通史》，頁二六九，臺北：眾文圖書公司，一九九四年五月一版二刷。

<sup>7</sup>此份禮部貢卷感謝邱國禎先生之曾孫邱統凡先生提供，原文本無段落標點，標點為筆者所加。

患而已，而上所惡何嘗異民所惡也。顧或者曰，斯民之好惡，亦甚多端，以君子名分懸殊，豈必所好所惡之無相歧。然不以民為心，則好惡有難通，而以民為心，則好惡歸至當也。琴絃何樂，鈇鉞何威，熙熙皞皞之天，不見萬姓之悉協哉。又或者曰，君子之好惡亦難相強，以小民昏愚自處，豈必為好為惡之兩相喻。然不與民一體則好惡多各別，而與民一體則好惡可類推也。雨露何恩，雷霆何法，總總林林之族，夫豈一夫之獲哉。以此而謂民之父母，詩言不可繹乎。此絜好惡之矩，以平天下之道也。」此卷提督學政總批為：「沙明水淨，滌雪水甌，撲去俗塵數斗。」在先生的貢卷中，其立論是以《大學》的絜矩之道為基，並進一步發揮《大學》所云的：「所謂平天下在治其國者，上老老而民興孝；上長長而民興弟；上恤孤而民不倍。是以君子有絜矩之道也。」貢卷內容不僅提醒君應與民同其好惡，君對民之好惡要能感同身受，更希冀上位者能主動下體民情，在百姓提出其好惡需求的陳情之前，主動為民除災厄謀福祉。其對上位者的期許，正呼應了孟子的「君之視臣如手足，則臣視君如腹心；君之視臣如犬馬，則臣視君如國人；君之視臣如土芥，則臣視君如寇讎。」《孟子·離婁下》而且文章內容所流露的讀書人對天下百姓的關懷之情，絕不僅是理論性的空談，我們可由 邱國禎先生的具體作為，看到其將理論化為具體的實際行動；先生於甲午戰後，得知台灣將被割讓，即發揮其硬頸英勇的精神，響應抗日行動。這也反映出當時臺灣的知識份子，在熟讀經書外，還普遍內蘊著保國愛民的情懷，戮力將所學貢獻於社會，回饋於大眾。

士子儒生對儒家思想的闡述，除了試卷習作外，詩的寫作亦融入儒家的精神情懷。屏東地區在清朝時期屬於鳳山縣，當時鳳山縣一帶風景怡人，李丕煜的〈半屏山〉一詩寫道：「陡然拔地起，半擎凌芳洲。翠色空霄漢，嵐光鎖綠疇。鳥道晴峰拱，雲帆碧海收。影入蓮潭水（山下為蓮池潭），千年勝蹟留。」<sup>8</sup>因著鳳山縣學所在地的景色壯麗，在山明水秀的環繞下，更直

---

<sup>8</sup>引自【清】陳文達，《鳳山縣志》（臺灣文獻史料叢刊第二輯），頁一五一。臺北：臺灣大通書局，西元一九八四年。

接助長了儒生作詩的靈感<sup>9</sup>。儒家對於詩之教化作用寄予厚望，子曰：「興於詩」《論語·泰伯》朱子集註：「詩本性情，有邪有正，其為言既易知，而吟詠之間，抑揚反覆，其感人又易入。」詩的價值高低決定於其是否有助於修德，好的詩應能調節情感使之合宜，「【關雎】，樂而不淫，哀而不傷。」《論語·八佾》詩的作用透過端正思想而彰顯，故孔子將詩經與道德聯結起來，「【詩】三百，一言之蔽之，曰：『思無邪』。」《論語·為政》藉詩教達到德育教化之效用，透過美感開啟道德意識，「小子何莫學夫詩？詩，可以興，可以觀，可以群，可以怨。邇之事父，遠之事君；多識於鳥獸草木之名。」《論語·陽貨》文學詩所培養的「興觀群怨」，正指向具體作為的孝親與事君。故詩作的學習，乃為處世應對之基礎，「不學【詩】，無以言。」《論語·衛靈公》儒家希冀透過詩學，能達到倫常教化之效。因此，儒家的文學是結合教育與政治，透過文章、詩作達到移風易俗，及實行仁政之效。當時臺灣的儒生，亦體悟到文學詩所具的薰陶感染力，寫下不少怡情養性之詩作，流傳至今。

## 二、儒學對臺灣知識份子的啟發

據文獻記載，十八世紀的康熙年間，有些不良的風俗習慣，遍佈於整個臺灣地區，「服飾僭侈、婚姻論財、好飲酒、喜賭博、子不擇師…全臺之敝俗也」<sup>10</sup>，而距離臺灣府城愈遠的地方，又更加顯現文教之缺乏，「鳳山自縣治北抵安平鎮等處，俗略與郡治同。由縣治南至金荊潭一帶，稍近喬野。自淡水溪以南，則番漢雜居，而客人尤夥；好事輕生，健訟樂鬥，所從來舊矣。」<sup>11</sup>因此，當時這片高屏溪以南的土地，是文教仍未普及的區域，百姓

<sup>9</sup>「臺灣的儒學詩，以鳳山縣師生所做最多，而且最有理學意味…此因為鳳山縣學最富於山川形勝之美，觸發師生無限遐思。」陳昭瑛，《臺灣儒學》，頁三〇。臺北：正中書局，西元二〇〇〇年三月臺初版。

<sup>10</sup>【清】陳文達，《鳳山縣志》（臺灣文獻史料叢刊第二輯），頁八〇。臺北：臺灣大通書局，西元一九八四年。

<sup>11</sup>同上。

質樸而野。但至清末除了屏東所隸屬的鳳山縣學外，還有多所書院，如屏東市的屏東書院（嘉慶廿年，鳳山知縣吳性誠及下淡水縣丞劉蔭堂建），潮州鎮的潮陽書院，阿里港的雪峰書院等，以及為數甚多的社學、義學（由官辦或官民合辦或私設）與民學（私學）<sup>12</sup>，足見教育風氣已漸為普及。「臺灣儒學本質上就是一種精神性的教養運動，是文化心靈的『返本』與『開新』」<sup>13</sup>，儒家思想的落實，必通貫學與教，具國學素養的士紳，不僅彼此在中央講經論詩，更將儒學義理傳播出去，喚起每位主體的道德自覺，使文化理想得以具體實踐。在當時所謂的府縣「儒學」，其主要工作是指導生員學業，作育英才，但卻不若當代學校有實際的教學活動，因此，當時真正的教育工作就落在書院。以康熙年間的臺灣觀之，教育建設並未受到清廷重視，書院數量甚少，且由於出自官修，仍是由官方所主導，多數百姓無力入學，儒學教化並不普及。以屏東地區的啟蒙教育為例，「清代本縣教育未有正式之設施計劃，全由地方熱心人士設立私塾，名曰蒙館」<sup>14</sup>，換句話說，由於臺灣讀書人有主體自覺的意識，因著道德理想的激發，得以結合民間力量，興辦民間的教育組織——義學、民學，「此頁私學之設立，有讀書人自設者，有鄰保鄉井共捐貲而設者，有殷戶宗族獨立經營者」<sup>15</sup>，這些教育組織，薪火相傳的為地方上的教育工作奉獻心力，將臺灣的風俗民情與儒家思

---

<sup>12</sup> 有關書院以及社學、義學及民學，在鳳山縣和六堆鄰近地區的詳細位置與數量，可參盧德嘉，《鳳山縣采訪冊》（臺灣文獻叢刊第二輯），頁一五八—一六四，臺北：臺灣大通書局，一九八四年。鍾桂蘭、古福祥，《屏東縣志》，頁一七三七—一七三八，臺北：成文出版社，一九八三年三月臺一版。《六堆客家社會文化發展與變遷之研究》，第六篇教育篇，頁四十～四十七，〈清代六堆及鳳山縣鄰近地區之教育機構〉一文，屏東：六堆文教基金會，二〇〇一年十一月。

<sup>13</sup> 鄭志明，〈臺灣儒學本土化的發展方向〉，（《第二屆臺灣儒學國際學術研討會論文集》），頁六七六。台南：國立成功大學中國文學系，一九九九年十二月初版。

<sup>14</sup> 鍾桂蘭、古福祥，《屏東縣志》，頁一七四九，臺北：成文出版社，一九八三年三月臺一版。

<sup>15</sup> 盛清沂等編，《臺灣史》，頁三一—二。南投：臺灣省文獻委員會，一九九四年六月參版。

想結合，匯流為具本土特色的臺灣儒學，在民間的各社會階層中，發揮其創造性的教化生命力。也因此，以儒為尊的同時，臺灣民間文學也呈現多元化的活潑發展。

可見，儒家思想在臺灣延續，地方上的教育工作者具關鍵性角色，就是因為地方儒生健行不已、經世致用的精神，加速儒學的社會傳播，使儒學的精義與百姓的生活世界接軌，教化始成。質言之，臺灣儒學的發展，並不侷限於當時的官宦士族之家，儒士文化與百姓文化不僅不彼此抗衡，士子儒生們還結合鄉土文化，使倫常之教由書院教育，擴展到鄉土社區，甚至結合民間信仰，使禮義之教具體實踐於百姓的日常生活中，延展於宗教生活裏，在保存百姓文化傳統的同時，也淋漓盡致的發揮儒家思想的影響力。士子儒生們為將其所懷抱的人文化成的道德理想推展落實，更結合地方力量興建講學之地，寓講學於祠堂、寺廟內，形構為結合社區的文化團體，也由此深植臺灣讀書人的結社文風。清代臺灣的儒學教育，以閩地朱子學為宗，朱熹曾明言，君子必立家庭祠堂，因此，隨著宋代理學、朱子之學的大盛，祠堂之興建亦隨之普及，經典教化亦隨之推行，成功培育出知書達禮的生童學子，養成其救國愛民的使命感。儘管有學者指出：「臺灣書院的教育…士子往往只致力於八股文、試帖詩的習作，反而對經、史、性理等書無所用心，因此也產生教育上的一些流弊。」<sup>16</sup>臺灣當時沒有出現顯赫聞名、享譽中外的儒學大師，但是也因為儒家思想的教化所及，面對著滿清朝廷中央政權的腐敗，臺灣讀書人能發揮儒家純亦不已的剛毅精神，堅守道德主體的良知良能，期望力挽狂瀾，把道德理想實踐於社會，就算遭受莫大的挫折，仍為圓成生命的意義而努力。畢竟，對生命的價值體驗，必連結著開務成物的文化理想與安和樂利的社會藍圖。

<sup>16</sup>林孟輝，〈清代臺灣書院教育的儒學教化〉（《第二屆臺灣儒學國際學術研討會論文集》），頁七二四。台南：國立成功大學中國文學系，一九九九年十二月初版。



## 結語

因著地方儒者的自我期許與努力，儒家精神在潛移默化裏，已融入鄉民的文化意識內，普遍性的成為文化常規，奠定臺灣儒學的命脈發展。即使面對明清的腐敗滅亡，臺灣地方的讀書人，仍秉持儒學道統，透過書院、鸞堂或私塾等方式，發揮其文化教育的職責，將儒家思想的價值體系傳承下去，並戮力的使其遍及於窮鄉僻壤的野樸之地，讓儒學教化得以源源不絕的在臺灣各地展開，甚至開花結果。影響所及，直至二十世紀的二〇年代，臺灣讀書人以其深厚的儒學涵養，不僅有放眼世界的恢宏胸襟，還具有「對傳統的審慎態度，而這出自他們在從小的漢學教育中所培養出來的對傳統的溫情與敬意。」<sup>17</sup>為臺灣社會的再造而努力。時在廿一世紀的今日，儒學已完全從官方的制度體系中脫離出來，儒學應可寬闊的還原其本來面貌而蓬勃發展，但或因對儒學的誤解，生活在臺灣這塊曾被儒學灌溉的瑰麗之士的人們，似乎已不再重視傳統儒學，已不再由道德生命的價值體驗中，感受儒學生生的脈動，迫使儒學只能在大學裏的相關課程中講授，只被少數人所討論，或只被當成理論來看待，這也是現代臺灣儒學的困境。如何凝聚儒學的精神力量，使儒家思想再度迎上世界潮流，展現其生命活力，則是臺灣儒學所應努力的方向。邁向現代化的進程裏，回顧臺灣的傳統儒學，正是要透過古代儒者的思維，解析其思想心靈，這不只是由故紙堆中作歷史性的回顧，更是道德主體的價值肯定，並藉此培育我們聰慧的洞識，奠立明確的價值觀。因此，在修築書院、講學祠堂的同時，應使這些臺灣鄉土的書院祠堂，再次發揮其現代意義，蘊露儒學的生命文化。而對於屏東平原的歷史溯源，我們亦應努力的承續人文化成的傳統，且開創新的局面，亦即在繼往聖之絕學的同時，也應站在對於本土關懷的角度，開顯臺灣儒學的精神，展現屏東平原豐厚的文化內蘊的特色。

---

<sup>17</sup>陳昭瑛，《臺灣與傳統文化》，頁一二四。臺北：臺灣書店，一九九九年七月初版。



# 1895年日軍的阿猴紀行

/蕭英伸\* 譯

## 前 言

本文資料來源為國史館台灣文獻館典藏《台灣總督府公文類纂》微縮影片，明治28年乙種永久保存第16卷。內容主要為1895年（日明治28年）11月中以後，鳳山出張所官員巡視包括阿猴等地區的報告。

本報告所呈現出來的大體是屏東平原物阜民豐的景象，然而，在此之前一個月，此地甫經一場十分激烈的日台攻防戰。

1895年4月17日，台灣在日清簽訂的馬關條約中被割讓給日本，5月29日，由北白川宮能久親王率領的近衛師團在貢寮鄉的澳底登陸，開啟日本領台之序幕。日軍在由北向南推進的過程中，遭到吳湯興、姜紹祖率領的義勇軍激烈抵抗，樺山資紀總督遂決定由本國增派大量軍力以接收台灣，對於抗日最大據點的台南地區，決定以三面包圍台南作戰的方式進行，包括陸路從嘉義南下進攻，海路由嘉義布袋嘴登陸南攻，以及由枋寮登陸向北推進，其中，屏東地區遭遇的就是從枋寮登陸的乃木希典中將率領的第二師團主力部隊。<sup>1</sup>

第二師團大軍於1895年10月9日在澎湖集合整編後，航向台灣本島。10月11日自枋寮登陸，逐步向北推進，佔領茄苳腳（佳冬）、新打港（佳冬鄉塭仔）等地。劉永福雖然擔心南部的安平及打狗兩地，而將其麾下諸營的大部分都配置在曾文溪以南至下淡水溪之間，但在日軍登陸枋寮後的戰鬥中，劉永福佈置的軍力一遭逢日軍軍隊旋即潰散，反倒是六堆中的茄苳腳、

---

\*譯者為屏東崇蘭蕭家成員，退休高中化學教師。

<sup>1</sup>許極嫩，《台灣近代發展史》（台北：前衛出版社，1996年），頁193-196。

頭溝水等庄民民的游擊戰、巷戰及詐降，一時讓日軍吃足了苦頭，直到10月15日才完全弭平抗日勢力而佔領打狗、鳳山城以南。<sup>2</sup>

當時屏東地區乃歸1895年10月30日正式開張的台南民政支部鳳山出張所管轄，本文即出自派駐出張所的日本吏員之手。

本文內容除了幾件稟文及出張所規程之外，主要包括地方紀要、人口及產業概況，對於製糖、養殖漁業等情況的觀察也頗為細緻，可供我們瞭解十九世紀末屏東地區居民的生活。至於本文記載的巡行範圍，並不僅止於屏東地區，時有夾雜打狗以至台南地方的情況。對於原文中所載之地名、河流名稱等，或與今日所稱不同，但仍依原文寫法，不加更動。

### ◎〈秘第一號〉文件

本出張所管轄內，下淡水河以東與蕃地相接壤，乃砂糖產出要地。清國政府在阿猴街設置下淡水分縣衙門，設縣丞一人，管轄港西上里、中里、下里三保。另外，在枋寮街設置枋寮分司衙門，設巡檢管轄港東上里、中里、下里的三保。

製糖業約在舊曆十月半到十一月中旬開始，通例是砂糖商把貨款事先支付給製糖業者，以便充實製糖資金。如今，製糖時機已迫在眉睫，然而下淡水河以東之地幾乎呈無政府狀態，敗兵出沒、盜賊橫行，良民居家不得安寧，商工業亦幾呈停頓慘狀。是故河東地方人民屢屢請願派遣軍隊到此設置兵站部或守備隊，用以鎮撫地方。然而軍隊調派事需第二師團長下達命令。竊聞守備隊長仲木之植大佐<sup>3</sup>已就實情擬就河東鎮壓具體方策上呈。下官惶恐如若河東一帶地方未能鎮定，則本年製糖業勢必全廢，導致轄下管區普遍衰頹。因此懇請至急派遣相當軍隊以掃攘敗兵，讓地方人民認識我政府威力不容受辱。

<sup>2</sup>許佩賢譯，《攻台戰紀：日清戰史·台灣篇》（台北：遠流出版公司，1995年），頁394-405。

<sup>3</sup>原文僅稱仲木大佐，感謝許進發先生提供完整姓名。

鎮定之後，並切望第二師團長在阿猴街及枋寮街派遣憲兵隊以警備地方。因事關火急，是故直接向第二師團長報告，並懇請其採納河東人民稟呈建議。

明治28年11月5日

台南民政支部鳳山出張所長 柴原龜二

台灣總督伯爵樺山資紀

◎〈稟申書〉

鳳山縣下淡水粵籍凌洛庄、田心庄、田尾庄、潭底庄、火燒庄、潭頭庄、座屋庄、竹架庄、新蒂庄、新圍庄、德協庄、崙上庄、圓墩庄暨各粵庄眾順民等叩首叩稟

大日本帝國大人臺前為懇請安撫以慰民望事切民等住居下淡水閩番之中。前月天兵入城秋毫無犯近日復榮大人臨鳳撫牧斯民，我等急欲赴轅歸順，無奈厄（惡）番土匪四處蜂起攔途殺搶，民等雖欲傾心納款無由以達，甚至出阿猴街買賣尚且不敢。爰是邀集各庄士民商議先行專人繞道入城稟請大人委派黃兵駐兵阿猴招撫，民等定即叩轅歸順。併懇先發招撫告示寔貼粵庄以便民等壺漿箪食恭候王師沾感切叩

明治28年11月 日叩

◎〈處務規程〉（鳳山出張所）

第一條 出張所（分處，駐在地辦事處）配置：秘書掛、警保掛、庶務掛、財務掛、殖產掛、土木掛、和會計掛。

第二條 秘書掛執掌職員進退，保管官印，保管機密報及外國人有關事務。

第三條 警保掛掌理警察、衛生及監獄有關事務。

第四條 庶務掛執掌公文書接受發送保存，戶籍、教育及與其他各掛所屬事務。

第五條 財務掛掌管租稅賦課繳收及官有財產管理事務。

- 第六條 殖產掛掌理農商工及林務水產礦業相關事務。
- 第七條 土木掛掌理道路橋梁及其他與土木有關事務。
- 第八條 會計掛掌理金錢物品之收支保管有關事務。
- 第九條 各掛配置掛長一名、掛員若干名。
- 第十條 掛長承接所長命令，肩負指揮、監督掛員，及掛中有關一切責任。
- 第十一條 掛員承接所長及掛長之命令，肩負事務分擔等職責。

### ◎〈管內西北部巡迴報告書〉

管內下淡水河以東的土匪殘賊猶在橫行。但是西部已然平定，所以可以親切接見百姓，周詳諭示我施政方針，以便鎮撫人心，同時視察地理人情，俾供為未來民政施行參考資料。

小官帶領所員岡將亨及土人王雪農於本月十六日出發，同月二十二日歸廳。王雪農乃打狗港附近岭仔寮（日本人稱為連嘉頭，又稱連嘉領）地方和興公司（商會屬於陳日翔，怡和洋行的買辦人，從事砂糖、鴉片等的買賣業務）的經理人（支配人），居住橫濱數年，通曉日語。打狗兵站部開設以來，常為我方諸官衙奔走盡力。此行也協助住宿之便利，以及與百姓面諭時的正確通譯。對於此行的成功，可謂此人盡力居多。

### 一、民情概況及說諭要點

此行一天的行程大約為四里（15.7公里），所採方針除了視察重要市街之外，盡力巡視兵站路線以及田舍。每行一里的休憩時間內，對附近人民懇諭，示以我仁政的作為，囑其可以安心從事本業。

至於兵站路線、市街或輕便鐵道的敷設等問題方面，則對於兵士或人夫的暴行與掠奪等有諸多愁訴。表現無教育的土民無能力認識我仁政德澤，唯其日日承受人夫所損害的訴怨確實有形而且適切。小官的說諭認為奏效可期。

彼等在本島戰爭中受冥頑支那（清國）政府命令，對於新主權者的我政

府採取抵抗。所以其罪不在台灣土民。況且我軍不通土語，賊徒脫換兵服為常服以欺罔我軍，導致良民與賊徒的識別甚為困難。良民所蒙受困惑實有不得已的苦衷。我同胞在土人反抗中有數千人喪失生命，所消耗軍費也達數千萬圓。所以我政府如果要嚴正處理，則此項軍費必須向台灣全島課取，敢言此舉應屬合理，然而不只此事不予追究，甚且本年度正租又允許全免，我政府可謂極盡仁慈。又惹起此戰事者，既為其同胞的賊徒，所以對於伴隨戰爭所引發諸困惑的喧囂愁訴，事實上甚為無理。我軍規律嚴正秋毫無犯，唯多數人夫中若有暴行掠奪者，只要提出證據向附近兵站部或憲兵部投訴，必然立即予以從嚴科罰。但是如果僅止於漠然愁訴或歎怨則無從處分。到小官周圍喧鬧愁訴的土人幾經如此推理說明後都能悅服，並且仰望將來繼續獲得保護。本次巡視地方的人民除了二、三街庄之外，其他都無走避者，其對於新政府並不懷有敵意的情態，此可見諸對於小官一行人員的住宿與午餐等款待與厚遇。

唯有無智愚蒙之徒，不解我政府的施政態度而抱持畏懼狐疑者。小官休憩或宿泊各地方在調查紳士富豪等的姓名為例，人民懷疑是否會命令人民富豪繳納御用金。雖經百般說明，猶有隱蔽事實者，因此就安定社會秩序，需要社會大眾和衷共濟，尤其需要地方上富豪、名望之家鼎力相助，基於此理，政府不可不認識地方上的名望家與富豪等，這就是為何本政府需要調查地方上名望家與富豪的道理。舉此例說明終於解除眾多狐疑，而願意配合調查事宜。終日被諸多傳聞，例如蒙受鐵道人夫的損害等，而抱持杞憂，徬徨於迷霧中而無法安於各自行業。就以製糖業者的苦惱為例，恐怕搾取糖汁的水牛被奪，因而陷於製糖過程中被迫停止的困境。對於此種杞憂當需特別加以慰諭。由於製糖業關係到本地方的盛衰，所以建議有需要特別再發佈諭告。

又如關於鐵道隊人夫則如所諉陳，非得講求方法說服其對於土人並不致造成有形損害，以便安定民心。凡此種種勞心導致民政各項事業幾乎無從著手，實際上並非過甚其詞。

小官認為舊來支那（清國）政府的大弊害為官民的相互仇視，人民視官吏為吮吸其膏血的蛇蠍，官吏則視人民為供給自己遂行生計快樂租稅賄賂的

器械。這就是人民怨惡畏怖官吏的原因。相對的我政府官吏不只依其地位勤勞而接受相當的俸給，就是退官之後仍可享有恩給。即使人民絲毫的餽贈亦不容許接受，所以不必要陷害人民受苦或奪取其財物。政府肩負保護人民的職務，其必要費用則堂堂正正的徵收自人民的租稅，其支出又有如同會計檢查院暨帝國議會等嚴重監督的法規與單位。如此懇切平易的說明，不時又派遣警察官吏巡視管區，終使人民對其生命財產防備的不便得以解除，邇來人民信用我官吏而安於其職業，可說是值得勉勵的。此外並懇諭將向來敵視官吏的陋習，需要斷然改正。

對於舊政府時代的總理或地保等，囑託其從事舊所管、町、村的戶口調查時，依據調查結果給予相當的酬勞，嚴禁沿襲從來向人民徵收金錢的陋習，而且當面口頭傳達其對於人民仍然不改舊習的不法行為時，將立即予以告誡處分。人民嘲弄總理地保不得再玩弄以往極盡惡劣能事的不法陋習，而歡呼新政府嚴正光明的作法。由此可見支那人對於取得金錢利益的伶俐敏捷性遠非我邦人所能學到者，其狐疑詐虞等能力也極其發達，然而關於其行政方面的智識則幾乎陷於此等性格的矛盾中。這是在施行文明新政時最當注意者。

紙幣的流通乃商業發達必要的途徑，所以重視紙幣甚於銀幣的良習必須要養成，此事雖已有論告發佈，但為求加周詳，需要將各種紙幣在各種地方展示。說明只要在紙幣用紙上嵌入文字很容易仿偽。但是兌換紙幣本質的發行銀行必須儲藏與發行額相當的通用貨幣以備用於交換，使其價值與銀貨並無毫釐之差，所以在攜帶、運搬、乃至貯藏上紙幣的方便性甚大，因此懇諭將來日常銀紙交換的迂行必須改進。

## 二、道路開通的必要及製糖業的概況

支那（清國）政府的行政機關乃是製造人民痛苦的器械，根本沒有建立保護人民的警察制度，以致各村落必須在其周圍設立堅牢的竹垣，或在路途上險要處所結竹柵以防盜賊來襲。審視此等險惡道路的實況或許是舊來治民上所必要，所以從來政府根本不會注意到道路的開通以開啟運輸通信的方便

途徑。既然到處都看不到可稱得上的道路，所以村與村之間的通行只靠畦畛，或通過竹林間的細徑，如果看到比較平坦的道路，當是供水牛車通行用的，此等水牛車大抵只用於將該村所屬田園的作物運回村裡。又該等道路的長度有限，而且厚木或鐵板所製造的車輪重量頗重，會深陷地下，所以車道兩側呈凹凸狀不堪步行。又河川之間有設橋樑的處所，但大多數用竹筏將重量大的貨物渡川過河。川淺的處所可見土民直立牛背上挽車渡河的情景。此種運搬的不便勿寧說是毫無運輸的道路實堪驚奇，曾有某洋人輸入製糖器械，既然使用機械製造，就必須從四方收集充足的甘蔗，但以沒有道路而終歸失敗。所以其製糖事業是各村設立一處乃至三、四處製糖場以自村或近村的甘蔗，一年只能少量製造五、六千斤乃至一、二萬斤而已。又各製糖場用兩個石碓（即石磨），由水牛十二、三頭推轉石磨，用以絞搾甘蔗，另用竹管將汁液導入槽中，而後倒入鍋中蒸煮。最初使用燃料，而後逐漸用乾燥的甘蔗渣取代。其製糖法委實簡單且粗燥。石碓大約百五十圓，其他小屋掛鍋等費用合計大概只要二百五、六十圓乃至三百圓。其他水牛十二、三頭的代價為一頭二十圓乃至三、四十圓。如果道路開通，架設橋樑使搬運方便，再限制會破壞道路的水牛車，改用日本內地同類貨車，則製糖規模當可擴充，進一步再運用機械製造法，可將原來的粗糖精製成純白良品。道路開通的結果不只是製糖業，其他百般事物也將獲致一新局面，行政普及亦將易於推行，其獲益可謂廣大。即使需用相當的工程費，應相當值得而不可惜。祈望足可使車馬往來道路的開通能早日實現。

### 三、開墾的程度

本次巡視的地方田地作物為甘蔗、米和甘薯，據說甘蔗與甘薯通常是同地逐年交替種植。地方一般田園的開墾已經相當普遍，尤其阿公店街西北部到海岸一帶地方全然是可謂一望萬頃的耕作地，看不到等待開墾的荒地。又海岸地方疏通海水設置養魚池應該要限制在千餘町步以下（崎漏附近）。<sup>4</sup>

---

<sup>4</sup> 1町 = 0.991736公頃；1步 = 0.99173554公畝。



#### 四、貧富的程度

當地人民對鴉片的嗜好已達入迷狀態，據說將個人畢生勞動所得全數投注於購置鴉片，所以幾乎沒有餘裕用於儲蓄，巡迴各處中巨萬資產家可說甚少，村內堪稱豪家者亦僅擁有二、三千圓而已。製糖場的所有者也僅能由砂糖輸出商預先收取砂糖代金，充當購買水牛的資金。在貧村中則由村民組合擁有製糖場。除了一、二村之外，其他多數皆為貧困可憫的寒村。

#### 五、警察官或憲兵配置的急務

台灣全島實施警察制度的急要是毋須爭論的，如此管內下淡水溪以東橫行的土匪殘賊當可在不日間予以鎮定。該地方全境大多數為客家人所居住。鎮定後當立即在阿里港街、阿猴街、萬丹街、東港街、枋寮街等市街配置憲兵或警察官以便巡邏警備其附近各村落。又河西地方目前在鳳山、旗后、楠仔坑、阿公店及大湖街各有憲兵一分隊屯駐該地，唯各隊中疾病者眾，健康堪任勤務者僅有十二、三名左右而已，所以除了兵站路線外幾乎欠缺保護村落的能力，因此一邊要防止日本人夫的橫行，另一邊要警備土賊等，勢必緊急增派憲兵隊或配置警察官等二中擇一，這不是兵亂後派警察周延安撫，而是民政實施上所必要的。又本管轄區域比其他管轄區域有較為廣大的田野，而且不只人口稠密，管轄區域又復不小，所以三百名以上警察官的派遣希望能早日配置到各地。唯適於治理當地方人民的警察官人選不必嚴峻敏捷，而寧可選用溫厚篤實者。小官赴任當時依據牧內務部長所言，警察官非得到明年一月以前無法渡海來台。期望在募集及日本內地出發準備等事情許可的限度內，能夠急速完成配置。

#### 六、出張事務所分設的急務

將來台灣住民行政上的能力逐漸發達，實施如同內地地方自治制度以前，必須先行建立町村制度。就目前的情勢而言，一般人民還不瞭解行政上的事理，所以尚欠缺町村行政上公務處理的才能。能夠稍微通達者應該是舊支那（清國）政府的小役人（職工，官吏），但這些人不只不瞭解文明政治



的意義，而且又染有收取賄賂的惡習，其為人民最憎惡的族類，難於寄望能夠一朝改善，所以只好在日本內地人嚴密的監督下來役使這些人，當然不能委任以需要負責的地位。在如此情況下，目前各地方廳必須在管下樞要之地設置出張事務所，求得上意下通以及下情上達，使民政能夠獲得普及。在道路險惡的今日，此種政策的施行尤感需要。

本管內到北方管轄境界有十多里，到南方亦然，不可以讓步的首要工作就是在阿公店街、東港街、阿猴街以及打狗設置本廳的出張事務所，各派駐二名或三名吏員，相信這是當今的緊急要務。以打狗街為例，小官赴任當時，接受民政局長內訓立即設立出張事務所，目前只有少數所屬吏員，無法分遣駐在，況且同港距離當地也有二里，所以往往需要小官或所員的出差。隨著民政的進步，在大湖街、楠仔坑街、阿里港街、萬丹街、枋寮街等各地亦將需要設置類似出張事務所等的官衙，唯上記四所又需特急設置乃是目前正在申報者。又本次第三旅團河東地方的出征，本所指派所員三名同行，相信不日當有詳細報告上申。

## 七、輕便鐵道班工人的情況以及同班組織改革的必要

巡迴中目擊到人民離散、家屋破損等戰亂的慘狀，半路上所見大都是竹林，看不到有五、六十戶土人居住的村落，四壁破壞只存一枚門板的地方也少。大湖村、橋仔頭又在其次，這些都是鳳山到台南之間軍隊來往的驛站路，由於軍隊來往頻繁，五、六十戶乃至一百戶町村的多數被軍隊人夫佔據宿泊數次之後，終至限於此種慘狀，這是戰時不得已無法避免的事實。最堪憂慮的如同橋仔頭市街，既無一名守備兵、也無一名憲兵、更無兵站官的駐紮，所宿泊者只有二百名工人（工夫），而且不是單單宿泊一夜而已，往往要滯留數十日，天天到附近的田園從事輕便鐵道的敷設工作。擔任二百名工夫的監督者只有二名雇員而已，確實令人寒心。明治二十七、八年的戰役以來，我軍隊的嚴正規律，不得有一丁點瑕疵，所以軍夫良好的形狀是眾目公認的事實，這是由於軍隊中有無數軍、士官的監督。與軍夫相對的，鐵道隊的工夫乃是號稱土方的最下等勞動者，在日本內地的工事場中，由於工夫的

暴行所致良民受損害的案例確實不在少數。其到了言語不通的異鄉土地上，又假以戰勝國民的餘光，對於土民極盡傲慢無禮是可想像的。尤其工事場是在遠離道路的田園內，對於耕作物的掠奪更加容易，而且更進而侵入附近村內搶奪金銀器具類物品，監督者既少，防犯遏止能力自然薄弱困難。巡迴日誌中記載有，仕隆庄的暴行在橋仔頭及其附近的道路上目擊的實況。本月十八日埤子頭（舊城）民與工人的爭鬥，雙方互有數名重傷者的事實，又數日前在大港埔發生同樣騷動的始末，以及從各兵站部司令官聞知的舉動等，小官認為輕便鐵道班的工夫等毫無規律，屢屢悍行不法行為，其弊害影響甚大。

在埤子頭，召喚滯留同地稱為輕便鐵道班第十四、第十五分隊長之雇員長束清八，詢問該全班的組織：班長為工兵少佐岡三郎；其副官為工兵少尉曾田某；其下有工兵監護二名（詢問時間：本月二十一日）；器械管理及諸種貨物搬上陸地（陸場）的監督二名則駐在打狗。在南仔坑巡視監督工事的部下將一千九百名工夫分為十九個分隊，各隊設雇員一名為隊長，下設百人長、五十人長、二十五人長逐遞監督工夫。當時千九百人工夫散布在打狗到阿公店街的七百里間，依需要有數個分隊滯留在町村時，只有分隊長雇員的監督，少數軍、士官則只負責巡視而已。聽聞以上資訊，小官認為工夫不守規律，從事掠奪，固然應屬有罪。至於監督不嚴密，無法防止其罪行，應該不是監督者的怠慢，而是鐵道班組織的罪。既然工夫散在各處從事工事的服務，然者對於百人的工方，其監督者則一律採用百名人夫單單配置一名雇員，如此監督結構豈能期望其能嚴密哉？

又工夫的不法舉動騷擾民心，致使其對於新政府的感情發生背離，顧慮此惡劣印象的先入之見將足以動搖未來數年的美政，因此懇請閣下火急施行此工夫監督的救正方策。依小官卑見增派工兵士官或其他士官當有助益監督的嚴密性，唯較上乘的策略應將鐵道敷設工程中尋常一般的勞動部分起用土民傭役，其較專門需要熟練的部分則使役日本人夫。投以20乃至25錢的工資，則應徵使役的土民其數可超過千人。即使土民的勞動力比日本人低劣，如果以等數的工夫相比，日本人夫享有高價工資，消耗高價糧食，然而日本人夫有大多數罹患疾病，不只不堪使役，其後送亦需耗費龐大費用。所以與

日本內地人相比較，其得失甚明。尋常工夫的存廢不致於損害民心，況且可以開啟給予土民生業的便利。以上僅供小官管轄地不幸事件補救政策的參考。相信其對於輕便鐵道工程進步延伸到其他管轄區域，以及將來鐵道敷設時可能引起弊害的事前防範有所助益。

以上陳述輕便鐵道班組織的失當以及工夫的實況，謹供高覽。

以上謹列舉數項小官到任後半月間的見聞情態以及本次巡迴目擊實況中，認為需要緊急施行的要務。

他日將就土民的報告慎重判斷其真偽取捨，遂行周密調查後，與本次陳述的意見恐怕有些許變更，乃勢所難免，唯大體上皆根據事實者。是以期望能夠急速採行適切措施。

以下摘記巡迴日誌的概要，里數及人口數乃根據土人的報告，因此無法確保其精確性。

### ◎〈巡迴日誌〉

十一月十六日晴，午后一時三十分由本出張所出發，二時三十分到後庄休憩，行程五清里（2.88公里）。

人口大約二百人，有王騫所擁有的製糖場一處，住民主要務農。

同三時三十分到達九曲堂，行程六清里（3.46公里）。

人口大約四百人，有共有的製糖場一處，下淡水河西岸沿岸有水門二處，主控河西一帶的灌溉。鳳山城內的甲長李英記外二名，舖戶王福記外二名一齊提出堤防築造請願，依據調查，由關係地主中選出一位總理，該總理每年在水門前部的河流中沿斜面構築堤防開設出水路，通例該工事於九月（舊曆）開工，十一月中旬完工，到了翌年四、五月，每有大雨時，由於水源高山的洪水氾濫，造成堤防流失。所以不止屢屢需要修理，慣例上每年需要重新構築堤防。通常總理需要投入自有資本，並負責年末到翌年七月之間的灌溉，然後就利用此河水的耕作地地主，按照一甲地徵收若干金當水租。又下淡水河的水源為高山峻嶺，但是河底甚淺，所以一朝發生洪水，河水在兩岸的氾濫，將致沿川田野流失，所以兩岸土地只能在乾早期種植蔬菜，其餘時期則呈荒地的狀態。如此由於兩岸沒有足稱堤防的像樣防水建築，河流

中寬廣地方達到千米，狹窄處則只有二百米。所以應該早日修改浚深河身，在兩岸設置堤防，同時在九曲堂安置完全的疏水工事，如此兩岸田園乃能成為豐饒的耕作地，目前河西用水缺乏的耕作地亦將成為上田。本年迫不得已沿襲舊慣例築造姑息的堤防以外，仍無其他對策。目前就詳細事實調查中。

同四時三十分自九曲堂出發，薄暮時分到達仙草埔，在砂糖商王謹家宿泊一晚，行程五清里（2.88公里）。

人口大約四百人，共有製糖場一處，其一年的產量據稱有三百俵（一俵為百斤）。

鄰村的無水寮，人口六百人，共有製糖場三處，山上有官有荒地多處，山麓一帶為鳳梨產地。

十七日晴，自仙草埔出發，途中到濫埔時，村民乞求休憩，因此在路旁的學校休憩。校中學生十四名，教師李輝教授四書，授課費初年為二圓，其餘依年齡學課而等差收費。人口四百七、八十名，共有製糖場一處。

上午十一時到達考潭，在富豪張詳其家用中餐，行程十清里半（6.05公里）。

人口四百六十名，製糖場二處，一年產量有一千五百俵，做實地臨檢，並聽取製糖法的說明。又製糖所使用的古鍋也用於製造藍，張姓業主每年製藍一萬斤的製造價為一斤四錢乃至六錢，販賣到阿猴街，用以當染料使用。

近鄰村落人口調查，結果如下：

十九灣人口百人。

夢理庄人口四百六十人，共有製糖所二所。

烏松鄉製糖場一處，所有者林順。

崎仔腳人口二百人，製糖場一處，所有者吳連順。

牛桐埔人口二百人，製糖場二處，所有者趙升。

武材林（烏材林）人口百二十人，製糖場雖有一處，因年紀已老，呈停頓狀態。

一時過後自考潭出發，二時十分到仁武庄休憩，行程五清里（2.88公里）。人口七百人，製糖場一處。一個月前，有日本兵二千餘名在此一泊，村民投訴其行事亂暴。

三時到達南仔坑（行程五清里），到兵站司令部，領取米醬油等，聽取司令官少佐片山義次講述附近的情況，並好意勸告在此一泊，以同日原預定在仕隆庄宿泊而離開，但議定歸路在南仔坑宿泊，並辦理公務。傍晚攜帶火把上路，於七時前到達仕隆庄，在富家許正心家宿泊，行程六清里。人口千二百五、六十人，製糖場四處，年產量二千二百俵。本村有富家多人，飼養水牛總數有二百五、六十頭。有打狗港怡記洋行的買辦人林提的出張店（分店），也有建築宏大的學校，但目前呈閉校狀態。本村四周圍有結構嚴密的竹垣，用以防止盜賊來襲。富豪有林惠、許寶樹、陳能生、許寶籌、林讚、許正心（醫生周旋屯也有相當勢力）等。

十八時早朝依例集合人民給予說諭，到九時將出發時有一名農人跑來控訴日本兵正施予暴行，因此立即下轎到現場，收押輕便鐵道隊的工夫四名，詢問調查事實真相，得知九分隊工夫吉岡瀧藏，吉良綱藏，八分隊的戶田葉一、吉水福松等四名，其中二人攜帶槍枝到林提家搶奪六隻雞，土人與之爭鬥，結果土人許惠被吉水打傷手。當時八、九分隊即屯住在距離當村約十町的橋仔頭，於是令隨行員岡村亨護送四名到該所交給九分隊長近藤直，加以處分。

由該所出發十一時，到石螺潭休憩，行程七清里（4.03公里）。

人口八百人，共有製糖場一處，有學校但呈閉校狀態，校舍由富豪廖漢巨、江立所居住。十二時過後自該所出發，通過梓官庄左側，此村人口二千，製糖場二處。此近旁田園開發普遍，甘蔗田甚多。

仕隆庄的許正心等七八人騎馬追送中餐到彌陀港來。

午后一時到達彌陀港，到李竽家休憩，行程四清里（2.3公里）。

人口千四百人，有製糖場四處，年產量總共二千八百俵。學者張時清、富家李國詮、李竽所居住的學校一所，學生有二十名。

依別紙命令，囑託舊總理陳世忠調查仁壽上里的戶口及官有地、所（官廳辦公室等地）、家屋等。

附近村落人口據聞如下：

下鹽堤人口三百人。

管南山人口二百人。

上番庄人口九百人，製糖場一處。

上鹽田人口八百人。

知哥寮人口五百人。

查庇庄人口四百人，製糖場一處，有富者陳診居住。

赤崁人口千五百人，製糖場二處，富者有洪煬、劉安，太學者洪國琛。

典寶人口三百人。

加冬坑人口七百人，製糖場一處，富者有張建標。

蚵仔寮人口千五百人，有學者曾江瑞。

三時十五分離開彌陀港，四時半抵達竹仔港，途中有河。有稱為竹仔港的橋，有人民私有的竹筏渡場，行程五清里。人口五百五十人，製糖場一處，產量五百俵。有富者張昭融，男，自稱作舟學者。

午后五時半到達後鄉，在此一泊。行程五清里。

人口三百五十人，製糖場二處，產量六百俵。

十九日晴，早朝說諭時所召集人民中有富者蔡瓊瑤，據稱不應劉永福募款，而被禁錮在台南，打狗戰爭前一日歸庄（應指日軍進入打狗時發生之攻防戰）。本村距離鳳山五十清里（28.8公里），距離台南三十清里（17.28公里）。富豪家有蔡瓊瑤、王蘭、黃卻、黃懷清、黃運亨等。

午前九時四十分到達竹戶庄，在莊當家休憩，行程四清里。人口五百人，製糖場三處，年產千五百俵，富者蔡羅、莊當。

囑託舊總理蔡芹香、舊地保許榮華二名調查長治二圖里的戶口及官有地、所（官廳辦公室等地）、家屋等。交付命令書。群集人民知道地保不能徵收金錢，所以看著許大笑。

正午到達崎漏進中餐，行程七清里。

此地屬海岸漁村，人口二百五十人，以捕魚為業，漁獲物則送到台南、大湖街、阿公店等地去賣。距離台南十八清里（10.37公里），距大湖街十二里（6.91公里），距阿公店二十五里（14.4公里），與台南支部境界的二層河（行）相距五清里（2.88公里）。此地有官有養魚池，據本年的租池人所說，佔地大約六十甲，每年二、三月要放入種魚，順利養殖成功則一年的

收入大約有四千二百圓，諸入費（官租）需要三千五、六百圓。附近二、三十町（約20至30公頃）地面大都是養魚池，田園少，而且多數為大地主所有，借貸給附近人民養魚。認定可當鹽田的場所大約有五十町步。

二時四十五分到海埔休憩，行程七清里。

人口七百人，村內家屋都是用蒿（茅草）所蓋，貧困狀很顯明。在巡迴途中如本村所見窮民稀少。學者有劉觀揚。

囑託舊總理顏英才，舊地保劉海調查文賢里的戶口、及官有地、所（官廳辦公室）、家屋，並交付命令書。

四時後到達大湖街，宿泊林景家，行程五清里。戶數九十多，人口五百九十四人，有名望家林茂、謝鳴、林景生、林瑞調、林愨南、林景等。有織布業、農業、商業者。多數住民移轉來此村落避亂，結果無家可歸。

附近村落的戶數如下（依據兵站支部十一月十六日的調查結果）：

田尾庄戶數四十餘，人口百十人。

下厝庄戶數十餘，人口三十二人。

枝仔林社戶數十五、六戶，人口三十餘人。

竹滬庄戶數二百餘戶，人口九百十餘人。

半路竹戶數六十餘戶，人口三百餘人，學者蔡分。

大社庄戶數百十餘戶，人口三百八十餘人。

一甲庄（一甲庄尾）戶數百十餘戶，人口三百十餘人。

三甲庄戶數十餘戶，人口二十二人。

營前庄戶數三十餘戶，人口五十餘人。

營後庄戶數十餘戶，人口二十餘人。

二十日晴，午前八時出發十一時三十分到達阿公店，在王宗洪家休憩，行程二十清里（11.52公里）。

交付命令書囑託舊總理王國忠、洪國珍調查仁壽上里戶口及官有地、所、家屋等。人口二千人，戶數三百八十餘戶，名望家黃從、黃光漢、王萬壽、吳慈。學者王宗洪、黃應奎、劉茂林、鄭顯夢等。

附近村落戶數等如下：

舍上庄戶數三十，人口三百人。



后紅庄戶數五十，人口四百二十人，製糖場一處，名望家余勤。

港口崙人口四百人，製糖場一處，名望家楊春元。

前峰戶數八十六，人口四百人，製糖場一處，名望家丁阿美。

后協戶數三百，人口千八百人，製糖場一處，名望家黃向、葉老客。

劉保公庄戶數三十人口三百五十人，製糖場一處，名望家劉國華。

白米庄人口百三十人，名望家蔡安靜。

五時到達南仔坑宿泊林詹顯宅，行程十六清里（9.22公里）。

戶數二百七十五戶，商業家多。

命令書遞交王文察，囑託其調查觀音中里的戶口及官有地、所、家屋等。

名望家黃安、林興、余應麟、林鐵、戴文才、張坤太、林詹顯等。

醫士吳尚仁在兵站部開設以來對人夫的推薦奔走盡了大力，對政府幫助良多。

二十一日晴午前九時出發，九時五十分到達后勁庄，到林啟泰宅休憩，行程三清里（1.73公里）。

人口二千人，製糖場二處，名望家林啟泰、黃薄。

抱怨強盜橫行，住民無法安居。林啟泰召集親族小兒，教其讀書，學生有十名。

十一時三十分到達埤仔頭（舊城），在富家陳益家休憩。人口約二千人。

土匪巨魁黃全居住附近，率領部下數十名，白晝橫行掠奪，近旁數十清里居民被危害者多數。人民懼怕其暴虐，顧慮到自身安危，無人敢出面申告其住所及相貌。強盜以日本兵不諳土語，而益加恣意橫行，將富豪強行押送到其住所，以強取金錢。

人民怨嘆非常痛苦，因此指派隨行員王雪農進行偵探，恰遇其強擄同村的富豪謝惠如勒索中，因此即刻商請監視隊的遊佐少尉及二鄉憲兵軍曹（打狗兵站部附屬憲兵隊為偵探強盜而派遣駐在者），率領士兵、人夫等人手將王魁以下十一名逮捕，目前正審問中。住民大喜，受害者提出告訴狀者有十數人之多。

午后四時三十分出發，六時到達岭仔寮，在和興公司宿泊一晚，行程十二清里（6.91公里），人口二千人。

二十二日晴，搭渡船到旗后，戶數三百多，名望家仁記、吳真、順發等。

命令書遞交給舊總理郭榮，地保潘天德二名，囑託其調查大竹里的戶口及官有地、所、家屋等。

到打狗與英國領事面談，之後經過岭仔寮，午后六時歸廳。

◎〈命令書〉

一、戶數、人口、官地以及官屋等務需作速詳加核查，俟其查完即將查冊，自行隨帶到本衙可也。

二、戶口清冊照下列式樣，需要詳細註明

本籍	國	某省	某縣	某里（某庄）	現住	某里	某庄	執業
家長		某	姓	名	年	幾	歲	
父或母		某	姓	名	年	幾	歲	
妻				名	年	幾	歲	

# 萬丹鄉許舉人與下淡水溪義勇公的歷史事蹟

/ 李明進\*

萬丹許舉人名叫許仰仁又名許廷耀，清鳳山縣港西里廣安村人，乾隆48年（西元一七八三年）中了武舉人，這是萬丹第一個武舉人。乾隆51年十二月六日，林爽文下令出兵反清，南路莊大田應之，十二月十三日攻陷縣城，知縣湯大奎，典史史謙慘死。



屏東縣萬丹鄉廣安村許舉人之後裔宅第大門的麒麟吉祥圖

乾隆52年（西元一七八七年）二月廿二日，海壇鎮總兵郝壯猷，奉水師提督黃仕簡命，帶兵收復河山，三月六日莊錫舍領兵三千人，首犯郝鎮營盤，初八日莊大田率眾攻城，因此縣城再陷，長驅擾郡，台南府城被圍，相持半載，九月廿七日許舉人出家資，招募下淡水溪沿岸六村莊：崙仔頂、磚仔窰寮、大溪洲（含大洲庄、頭前溪、六塊厝），大寮（含上寮、下大寮、潮州寮、溪埔寮），磚仔窰、無水寮等六大庄的義勇軍三千餘人，忠於清政府而立大清旗號，九月二十八日興兵欲赴府城解堵圍，沿途大敗南路莊大田起事兵眾多次，因而莊大田之眾深恨義勇軍，遂假扮乞丐，持偽造許舉人家書：誣稱匪徒回攻廣安義軍家屬，義民家族正遭屠殺，乞速回軍救援<sup>1</sup>。於十月一日晚，眾義勇軍聞知許舉人家鄉被圍，想當初義勇軍行軍三日攻到府城，聽到這消息，連夜抽兵回救廣安，行至田草埔（仁美村）通磚仔窰（義和村），東邊已露微白的曦光，眾義民因擔憂戰事，一夜無眠，又聞廣

\* 萬丹鄉采風社。

<sup>1</sup> 參考大樹鄉民間鄉土誌。



安家屬已被屠戮淨盡，義勇軍飢寒交迫，義勇軍忽遇賊兵埋伏林投內截殺而出，義勇軍被衝成前後兩隊，前軍急於趕路，無心應戰，不及反擊，後軍失援，九腳桶方面又闖出莊大田的賊兵前後夾擊義勇軍，義勇軍死傷甚多幸許舉人武藝超群，一騎與廣安義勇軍殿後，殺敵無數，迫使賊兵不敢近，及至下淡水溪畔，渡筏只一艘，義勇軍滯在河之西岸，忽賊兵淹至混殺一陣，幸大寮、磚仔窰、無水寮等村義勇軍家屬，男女盡出救援，無武器者，亦拋擲石頭瓦礫助戰<sup>2</sup>，賊兵紛紛敗退，可是義勇軍因此役中計十覆其九，義民的血染紅了整條下淡水溪，義軍首領許廷耀知道中了奸計，回到廣安後，惦念著義勇軍的家屬，許舉人為憐恤死傷者家族，便將私有田產三百餘甲的田園能變賣的變賣，不能變賣的便向內埔附近資產家質借一萬餘元<sup>3</sup>，購買米糧，撫恤義勇軍家屬，義勇軍的遺族家屬都非常感激許仰仁舉人的恩情。

事平後，清知縣史公為之彙案請旌，又蒙協辦大學士陝甘總督嘉勇侯福公入奏，奉旨從優議敘，復御書「旌義」兩大字彰表其功蹟<sup>4</sup>；並賜因忠義而陣亡的義勇軍為義勇公<sup>5</sup>，乾隆53年西元一七八八年造具義民花名清冊各給印割，以杜頂冒。

<sup>2</sup> 參考大樹鄉民間鄉土誌。

<sup>3</sup> 昭和年間社皮國小老師：劉石礪調查舉人許仰仁的文章。

<sup>4</sup> 參考鳳山縣採訪冊P273。

<sup>5</sup> 倫頂耆老吳開涼聽父親口述。

每逢十月初二日，該六大莊村民輒設香案，普祭義勇公（俗稱義民爺），六莊並輪流高懸「旌義」書於壇上而朝拜之，六莊輪到做大功的祭典，必邀請許舉人的後裔持手爐參與祭典<sup>6</sup>。是日梨園數十台，演戲慶賀<sup>7</sup>，家家戶戶剖豬倒羊並炊煮鹹粿和三牲五禮來祭拜義勇公<sup>8</sup>，祭典未結束家中不可食用鹹粿，否則義勇公會生氣，相傳義勇軍三日

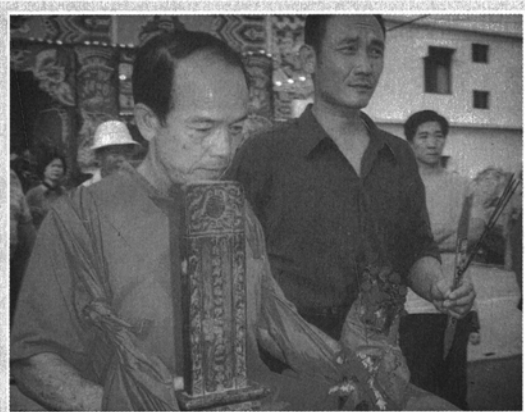

許舉人後裔許廣進捧奉許仰仁舉人神主牌參與高雄縣大樹鄉無水寮91年大功祭典，以供義勇公後裔頂禮膜拜

攻到府，一暝趕到厝，當時後勤家屬每天必炊煮鹹粿送往作戰前方，做為義勇軍的主食<sup>9</sup>，鹹粿放置一天，猶可食用，不會腐敗，行軍作戰非常方便。祭典若結束，席開酒銷數百席，宴請親朋好友，這是清代及台灣光復初期，祭拜義勇公的盛況，但絕不救濟施捨給乞丐，以痛恨乞丐當年的誑騙。

「旌義」御書，光復後被人冒用文復會人員說要拿去研究而一借不還，殊為可惜，這種「賊心古董面」的人，真是文化的殺手，御書已失，但六莊後裔普祭義勇公的祭典，依然相傳不輟，不夠盛況各村有別。

92年10月，陳水扁總統得悉義勇公忠義情可嘉，特贈「義薄雲天」扁額給予許仰仁舉人後裔暨下淡水溪義勇公後裔誌念，令這些後裔們，對祖先義勇公忠義情的事蹟，備感榮焉。

<sup>6</sup> 吳開涼在光復後倫頂做大功，曾代表村民到廣安許家邀請許明財在大功祭典時持手爐。

<sup>7</sup> 參考鳳山縣採訪冊。

<sup>8</sup> 六塊厝耆老及楊坤添口述；許家在拜義民爺時亦炊煮鹹粿拜拜。同時訪問六大莊耆老如：頭前溪王振興、大洲蘇勝文、倫頂吳開涼、磚仔寮洪老來、溪埔寮洪村長、磚仔寮姚村長、大寮陳村長家屬等亦表示拜義勇公都有用鹹粿拜拜，而無水寮洪村長表示，近年該村省掉炊鹹粿，改用紅圓發糕。

六大莊耆老回憶：想當年六大莊輪流做大功的普祭大典，有如廟宇做清醮，在下淡水溪河畔設立祭壇，祭壇附近隱約可聽到跑馬聲，顯示義勇公的顯靈，大功的祭典都會到前往出事的下淡水溪，現在的高屏大橋下乞水，往年下淡水溪每當九、十月時，溪水會變色，有一次在溪中所乞的靈水，竟然變成紅色，也許正像徵當時義勇軍被殺，血污染紅了下淡水溪，想來戰事的慘狀，令人不忍目睹。

據磚仔窰庄耆老洪居財在幼童時聽長輩談到：「義民軍被害後，下淡水溪在秋天常顯現威嚇的靈異現象，因此六庄後裔跪在河床，祈求義勇公接受後裔萬代香煙，不要一代兇猛，而讓後裔子孫心生恐懼，義勇公接受後裔萬代香煙的祈求，從此六庄每年輪流做大功、小功的祭典，沒輪到做大功小功的村落，每年十月二日就在自家門前祭拜義勇公。」另據磚仔窰耆老洪老來說：其父親在日據時代，每年秋天九月、十月，在下淡水溪，鯉魚山至高屏大橋之間，每天黃昏時段，河面可看見燐火到處流竄。也許當年三千義勇公的忠義魂魄，依然在巡守下淡水溪六莊的社稷安危。

近年來因河床雜草叢生，設立祭壇不易，像磚仔窰、上寮、大寮、潮州寮、溪埔寮等五村，每年只在十月一日或二日在自家門口，祭拜義勇公，而崙頂、大洲、頭前溪、六塊厝等村庄已經不做大功，只做小功，就在廟宇廣場全村祭拜，而每六年輪做大功祭典的只剩無水寮、磚仔窰兩村落。比較特別的是屏東市六塊厝長安宮的主神之一謝府元帥在民國87年指示：義勇公俱有忠義情神格，奉旨升為神將，因而新廟落成時在虎邊配神處設有一座義民爺令旗，以享萬年香火。<sup>10</sup>



屏東市六塊厝長安宮87年義勇公升格為配神

<sup>9</sup>潮州寮守庄義首陳媽斷後裔陳泰山口述。

義勇公「忠義情」神格偉大，六大莊義勇公的後裔，照道理，應共同設立一座義勇公廟，以享後代子孫香火祭拜，同時庇佑後裔子孫。

義勇軍義首許廷耀又名許仰仁，生於乾隆16年10月9日，廣安村人，乾隆48年中了武舉人，聽許家後裔說：許仰仁善於騎射，騎在馬背上，奔馳而來，可以把百步之外的香線煙火，射熄掉，可見其有精湛的武藝。也聽說：乾隆皇帝有感於許舉人義舉的偉大又射技不凡，頒聖旨通知他到京城要御覽其武藝，皇帝並要賜他進士，可惜許舉人於乾隆56年八月十八日逝世，享年四十一歲，無緣接受乾隆皇帝頒贈的進士，所以許舉人的神主牌位才寫著：待贈進士，令人惋惜。



陳總統於92年10月贈木匾「義薄雲天」一面，給予許舉人暨義勇公後裔誌念彰顯忠義情可嘉。



91年10月2日（農曆）無水寮庄做大功祭祀的法壇



高雄縣磚仔窯庄在民國76年10月2日舉行做大功祭典

<sup>10</sup> 六塊厝長安宮委員會主任委員簡總幹事口述。



# 癸未年東港王船造船日誌

/ 陳進成\*

## 前 言

八十九年十月二十二日凌晨二點三十分，東港東隆宮正式發出三門啟馬炮，庚辰正科的王船被緩緩的拉向目的地，七角頭和各寺廟神轎及信徒，與愛看熱鬧的民眾緊隨在後，短短的路程在眾多的人群推擠下卻走了一個多鐘頭，當到達崙仔頂海邊，整個地方已擠滿了人潮，王船組人員將王船推定位後，轎班和各科人員開始將一袋袋的天庫紙錢，把船身緊緊的包圍住。

立桅掛帆，頭籤（乩童）來回巡視船身、方向是正確，船上每一個動作都在閃光燈的照射下被記錄了，王令被奉請移駕到五王艙安座，各寺廟所祭祀中軍府令座和班後，亦請至王船登座，近五點，帆張好了、錨旋收了，道長在船頭處沙灘上用鋤頭劃了一道溝渠與大海相通，時辰一到船頭船尾的連珠炮被引燃，在淨香粉和金紙的助燃下，王船迅速的被火海包圍，有形的王船在我們的眼前已經透紅，無形的已航向無際的天河。

崙仔頂公園出入處，一群涵蓋著神轎、陣頭、信眾，按古制偃旗息鼓默默的離開，但還有一群用相機、V 8、眼睛留下來觀看的人，六點三十多分前桅倒向海洋，之後後桅也向同一方向倒下，近七點中桅相同的亦歸向大海，庚辰正科平安祭典正式的結束，八天來東港街道呈現一片宗教嘉年華熱鬧景象，也隨之平靜恢復往昔，但人們心理卻期待下個科年的到來。

---

\* 東隆采風工作室。



## 合力獻技、難得幾回

九十年十二月十四日下午三點多，東隆宮牌樓前正上演「小三仙」祝壽戲曲，慶賀主神溫府千歲聖誕千秋，此時有輛鐵牛車載運一根長二十多尺（本文中的尺寸大都以台尺論計）的檜木進入了廟埕，



十多位的人力將它搬到造王船的場所內，準備擇日開斧造船；起初聽聞要打破以往提早建造慣例，等九十一年正科中軍府安座後才開始建造，後經董事會決議還是提早打造癸未正科王船，以便信徒們的參拜和觀賞。

在此之前，造船使用的木村已經陸續抵廟埕，由於本省近年已不再大量伐木，價位也較高，所以只好採用越南進口的柳安木、楠木，造船的工具和版模都整理準備好了萬事皆備只待日期來臨。

十二月十五日早上八點，是擲筊所選訂「龍骨開斧」的吉日和良辰，一早王船組的總策師謝春成先生，就在龍骨木前左右分別置放一疊已折的壽金，時辰一到謝先生拿淨爐將龍骨木淨繞一遍，再點燃四角落金紙，最後拿鐵鎚和鑿子將龍骨前後四角削去，再點放鞭炮儀式簡單告成。庚辰科年的王船龍骨，於八十七年八月十八日早上八點四十分開斧，那時亦由謝先生執行，其中有以米酒淋撒在整根龍骨上之儀式，但此科的龍骨斧就沒作此動作，原因為何？那只有謝先生瞭解，謝先生再用電刨把龍骨刨飾一番，在台南和澎湖地區龍骨的開斧儀式亦作淋撒米酒的動作，今科年王船龍骨尺寸二十尺六寸六分。

龍骨開斧後，另一位重要人物造船司王船組組長蔡文化先生（琉球鄉人，定居東港、小琉球，每科年王船皆出自其手），開始打版（何謂打版，即把船隻部位尺寸、形式作成板模，每當要建造王船時再以實際尺寸，計算板模須增量，再將實際尺寸用模子直接摹畫於木料上），其他的造船司通力合作，將打版好的木料加以裁鋸刨修。

首先所製作是船身的支骨仔、前營和尾塞，以便在二十二日能舉行「豎綫」儀式；「支骨仔」是民間造船業的簡稱，清代稱謂為「猿植」，即鑲在龍骨上的木料，如同人體的肋骨，主要的功能是釘接船身外板，支骨的形狀是上端為直至二分之一處向內彎，一般作為支骨的木料長度大都不夠，所以在往下算的三分之二處必須再銜接另一根木材加長，並且在二根木料銜接處再加釘一根彎以較牢固；龍骨上所安裝的肋骨數量長短約三十五根，為區別前後故在中心點支骨仔以零號來代表，零號往船頭的支



骨以「表」字為記，靠中心則寫表1、表2、表3以此向前類推，中心往船尾則以「友」字為記，相同的友1、友2、友3向後類推，以便區隔，而龍骨的前尾再各安置一根木料，以便銜接前營和尾塞。

「前營」是安置在龍骨前的大片木隔板，「尾塞」則是安置於龍骨尾部，其式彎度和支骨仔大致稍式，只是尺寸上有大小區別，尾塞較前營大而圓，前營和尾塞二大片木板是由數片木材裁裝而成，木板與木板的銜接處用斜釘方式打上大支扁釘，中間糊上樹脂，釘孔處再補土磨平，故整片大木板見不到一根釘子，之後再由油漆工漆上一層橘紅色丹漆，而第一步驟工程在二十一日完成。

二十三日早上九點，東隆宮已開始聚集人潮，祭典各級總理、東隆宮董監事、角頭爐主、班頭、內司、吹班、王船組造船司及地方人士和信徒；四十五分，各級總理先行上香恭請溫府千歲和值年中軍府移駕王船廠觀禮，溫府千歲金身由大總理奉請，值年中軍府令座由副總理奉請，在吹班、班頭和內司的帶引下，移駕至王船廠臨時佈置的案桌安座，先行上香叩首之禮。十

點三十分，內司向值年中軍府和溫府千歲稟告時辰已到，並高喊「典禮開始」，造船司們分兩批隨即將前營、尾塞合力扶起，並釘鎖在龍骨上，此時吹樂響起，班頭連敲大鑼助威，外面鞭炮四起、壽金當下焚化，安裝完畢謝先生再用淨爐將整個船身支架淨繞一遍並把淨爐放在龍骨上繼續燻淨，所有人員退出廠內，豎舢儀式算是造成；舢又叫龍骨，每個地方的說法略有不同，安龍骨、豎舢、安舢等都是同一形式的動作，不論那個地方造船對龍骨開斧安舢都十分重視，如同造屋上樑。

再來就是行祀王之禮，上香、進茶、獻糕品、水煙、檳榔等等，各組人士輪流祭拜完畢，再將溫府千歲和值年中軍府奉請回宮安座；下午，王船組人員並未休息，立即開工製作王船的外板，由於船身長四十五尺六寸六分，所以必須分成二段來銜接，當每一片木板刨製完成，要安裝在支骨上時一定動用五至六位師傅，先將一頭用萬力鉗鎖在助骨上，每隔二至三根的助骨就用萬力鎖住，眾人再合力將板尾押靠與支骨結合，再則用電鑽在外板與支骨接合處鑽洞，以便打上大支螺絲釘，螺絲釘敲打不能全部打板身，須留約一寸再以麻繩纏繞後才可完全釘入板身，纏繞麻繩的作用是讓鐵釘和船身有緊密接合的功能。

每丟外板與支骨釘法都和上述相同，每塊木板的接合點同樣要糊上樹脂，每個釘孔必須以漆土補合，以防日後滲水；在船身的外板中有一塊最大塊的木板，一般稱為「大坡仔」，其他只稱為「坡仔」。

九十一年元月二十八日，在釘合外板時，這天亦進行裁製用來分隔肚艙（船艙）的木板，每個肚艙的木板尺寸稍有不同，大都先繪量再鋸裁，慢慢刨修等與船內幅度相同再組釘，作法和前營、尾塞相同；到三十一日隔艙工作完成，總分為七艙，以五王厝艙為中心，前四艙、尾二艙，含五王艙共七艙。

二月一日，船身的外板釘合工作全部完成，下午開始作船身和肚艙的磨砂工作，用來綑綁錨繩的「魯拉」同時製作，魯拉共刨製五根，船前三根、船尾二根，其形為長圓狀；二日早上外板與肚艙磨砂完成，艙內的木屑灰能掃就掃，不能掃就用吸塵吸，中午休息過後，肚艙開始上漆以藍色為底，到了三日才完成。

四日，工程進入甲板支骨仔的裁製和安裝，而船舵同時裁鋸，船舵分作部份，舵牙、舵骨、舵臍、舵肉；舵牙又稱大牙，即操作船舵方向的手把，與舵骨相接；舵骨為長圓木樁，頭粗尾細，中間則鑿長方形洞孔以便安裝舵肉，頭部則鑿四方孔作為安裝手把桿；舵肉是指在舵骨上的那片大木板，其功能為操作航向，它是由一片片木板組裝而成，現代船隻舵肉材料都採用鐵製；而舵臍分上下膝，其功能是套住舵骨方便回轉，上臍較大片、下臍較小，臍孔以手工鑿打，洞孔斜約四十度。

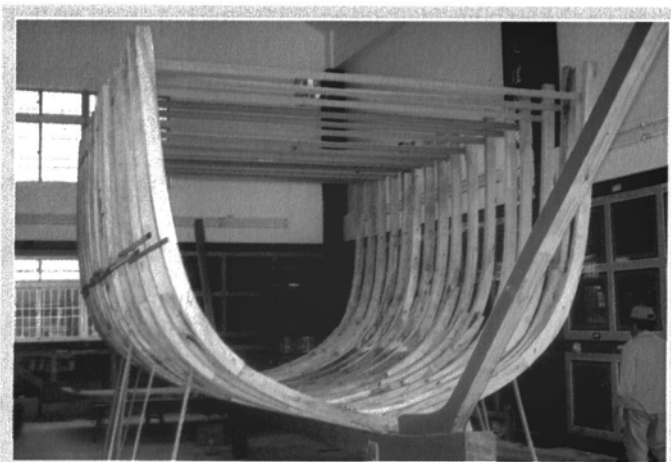

五日安裝舵臍、六日裝舵骨、七日裝舵肉，八日開始裝釘甲板，前後日妥樑亦在刨製，前後日月樑是指船頭和船尾橫出船身的大木桿，前日月樑上插著兩根小木條，後日月樑同是，前日月送樑時懸掛代天巡狩燈，清代稱著「羊角」，後日月樑稱「兔耳」，昔日是繫船繩用。九日，肚艙開始釘隔內部底板，十一日因逢農曆春節暫時停工。

二十二日，筆者剛從花蓮回來，聽說原本農曆十五過後才要復工，因恐工程時間不夠，所以提早在農曆初五就開工（即國曆二月十七日），當筆者於二十三日所見到的情形是，五王厝艙已開始建造，肚艙蓋全部完成，前後日月樑已釘裝船身，坡仔（最上層的船身外板）也開始裝釘。

二十四日，前桅含檀組裝，何謂含檀？就是豎桅桿的地方；而船頭頂方

方木板亦已組合並刨光磨砂，這塊厚重的木板日文稱為「卡魯紀」（暫譯），它也是王船的門面。二十五日上午安裝卡魯紀，三支桅桿先用電刨先刨除外形，今科年前桅二十四尺三寸二分、中桅三十一尺六分、後桅二十尺六分；二十六日頂尾部外坡內外板完成；二十八日，甲板全部釘製完成，五王厝作內部的隔裝，一般五王厝內的木板皆採用較高級的檜木，船尾頂外坡釘上頂板，以前是作成欄杆形，外形如同牛欄的圍欄，所以舊稱「牛欄」，頂坡仔處用木板條來區分成一塊塊便以日後繪畫。

三月一日，開始製作馬、羊、雞、豬等槽舍，船尾部再釘上外板、釘中桅含檀；二日，釘魯拉座、三根桅桿大致完成，並漆上一層膠水以防止龜裂，只剩部份細節；四日，魯拉安裝完成，旋錨開始刨製，今科年前旋為七尺八寸，後旋七尺六寸，據重修鳳山縣志一船政的記載，旋應長二丈三尺四寸（大陸尺寸），以前的旋會在前多作一塊木頭以綁旋繩，當前頭被卡住後頭旋繩無法拉起，可拉旋頭繩索方便起錨，而這塊木頭稱為「狗牙」，而前錨旋繩二十八尺、後錨旋繩十八尺，現代旋繩大都是尼龍製繩使用較久，清代的旋繩是採用棕、籐、草合製而成，按規長尋、圍二尺九寸；五日，船尾外板工程完成，船尾部甲板再加高，以便釘作舵公厝。

六日，前往台南縣佳里鎮金唐殿，採集該地區王船形式和送王的拍攝，發現該地王船底有三根大骨，可以在地上托行，男女老少都可以摸，從船頭到船尾一「消災解危」，大家更可以拉船繩使王船前進，但東港的王船，就有一套嚴格的規定與禁忌—「閒雜人等、不得接近觸摸」，所以也就少了一份讓外地人士有的參與感。

七日，旋錨已全部完成，並糊上一層膠水，船頭正面的外板裝釘完畢，另外作好的物品有雞舍、羊欄、馬欄、豬舍、犬舍、廚房、浴廁、工具箱、水桶、水龜（水箱）、扁擔等，而正在製作的月眉大斧（用來砍帆繩用）、石精春、砲台車、砲管、砲座，及含檀上的桅夾，桅夾的形面長方形，側看有如馬臉長長的，因此往著又稱「馬臉」，其功能用來綁帆繩；船頭頂外坡釘上頂板，頂板清代又稱「鼠橋」，因它的尺寸較小可供船員在上面行走，寬比腳掌約大，連老鼠都可以在上面行走因而命名。

八日，三座含檀桅夾安裝完畢，船尾甲板加高完工，另外完成的亦有砲

台、砲車、洗衣盆、洗衣板、石磨，船面外板磨砂完工；九日，月眉斧、水瓢、桅托、繩梯都完成，船面戙牙開始刨製。十日，戙牙、小艇、砲台座釘組完成。十一日，舵公厝完工，桌椅製作，開始將船身有釘孔接縫處、不平之處補上漆土。十二日，辦公桌、案桌、木水桶、餐桌椅、五王椅等皆完成，木梯、船踏板、撐般竹桿陸續造好。

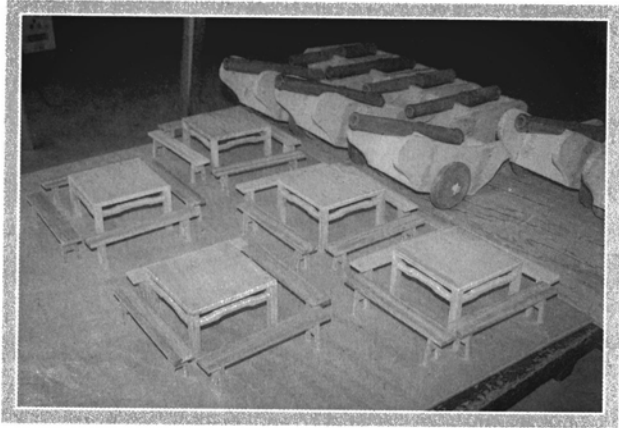

十六日，早上六點整準時安龍目，之後五王厝上的龍楣裝釘，整艘王船的木工工程全部完工，只剩油漆彩繪的部份；從九十年十二月十五日謝春成先生開斧日計算，至九十一年三月十六日止船體與各項木製器具完成，中間再扣除春節六天，實際的工作天為八十六天，而言八十六天動用了上百人次的造船司，全部以義務工身份投入王船的建造工作，最沒空的至少還投入三天的工作日，每個造船司的心思都相同，這是地方的大事，能夠參與是份榮譽，能把自己一生所學奉獻出更是難得，共同的心願就是王船造好，為千歲爺盡一己之力。

## 年高九十、作帆高手

在桅桿於三月十日成前，另一項重要工作已開始進行，船帆製作，東港王船船帆是大陸傳習而來的形式，而目前這位作帆高手是今年已九十高齡的蔡文取先生（筆者若論輩份要稱其為叔公），據文取叔公的口述，小時因居家位於海邊，常見到大陸帆船到東港停泊，船帆長年累月在海上航行難免會有破損，因此員會利用靠岸時將船帆卸下修補。

文取叔公好奇會蹲在修帆船員問東問西，船員見其可愛所以會解釋給他聽，當文取叔公稍長時再問其他修帆船員，有些索性教他船帆的製造過程，



直到發生七七事件，大陸帆船不再到台灣才中止。

根據文取叔公的說法，王船的船尺寸須按船桅長度來作決定大小，一般算法以桅夾最上方算起，約二尺半長作為帆底，桅有多高帆就有多長，最高處以桅內轉輪為基準，帆的形式為下寬下窄，左邊較短、右邊稍長，右上角微揚，而右面又向外彎形成一個弧度，如此整張帆面看起來較為順暢，吃風的面亦較掌控（由於船帆製作過程較複雜，單以文字述說難以明瞭，須配合圖表論述，若有機會再向讀者說明，請見諒）。

在整張船帆中有著許多的術語，如帆耳、頂甲篙、下甲篙、令竹篙、加落仔、繚母、繚仔、倒門等等；一張船帆的製造過程為：量桅高度→計算帆的大小→畫版（文取叔公將版畫在住家後面的水泥地上）→剪裁帆布→縫綁頂下甲篙（竹子）→縫綁令竹篙（帆中的竹子，大張帆須十一根小竹桿，中型帆須九根，小型帆則是七根）→縫綁桅身繩→製作帆耳→縫綁加落仔→初次整理→再檢是否有遺漏之處→完成後用塑膠套包好，大功告成。

整張帆的製作時間，其實不用到一個月，由於文取叔公身體狀況不是很好，常「三作四歇暈」，直到四月二十二日他來電叫我去幫忙整理船帆，我才發現帆已經完成了，目前會製作船帆的師傅還有一位，但其他就後繼無人了，若要從其他地區作好再來掛用，恐又與本地隔隔不入，因此船帆製作技術的傳承成為未來的優先問題和隱憂。

## 白描擬圖、七彩活現

三月二十一日，船身的油漆工程由本地油漆司邱漆瑞先生承攬，首先再將有縫隙和洞孔的地方補平，所用的材料膠土加硬化濟；二十二日，再磨平補土的地方，外板大坡處用紗布編糊以防日後龜裂，接下來的三、四天工作，就是船頭、船尾編糊紗網並漆上膠水；二十七日，五王厝艙的上漆以水

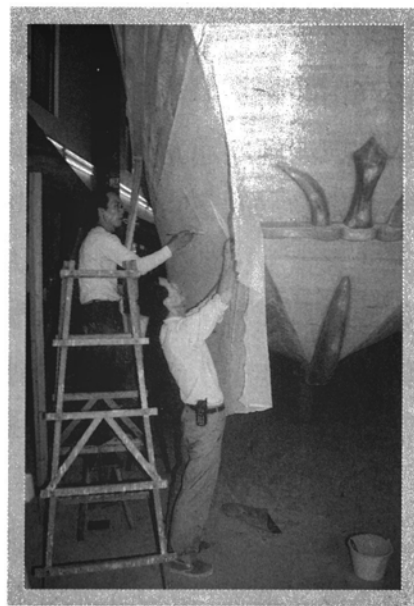

藍為主，由於王船開始上漆所有門窗都緊，連大門也只能開三分之一，以防風沙被吹進來而黏著在船身，所以空氣較不通風，只見油漆司進入艙內油漆沒三分鐘就得探出頭來透氣，這錢真難賺。二十八日，所有糊上紗布的地方都補上漆土；二十九日第二次補土，三十一日第三次補土。

四月三日，開始磨砂連續進行多日，之後船身及四週都須打掃一遍，把磨出的灰渣打掃乾淨，以免上漆時沾到灰粒；八日，開始上底漆，全船以白色為底。十一日，各部位的框條上漆，船頭框、坡仔邊漆大紅色，前後日月樑和船底漆深棕色，大坡仔漆上黃、粉紅、粉綠三色，鼠橋漆深棕色、頂坡仔與大坡間的木條漆黑色，五王厝的外板以粉紅為主，舵公厝以水藍為主，中桅含檀紅色配上水藍色桅夾，前桅含檀白色配黃色桅夾，後桅含檀黃色配白色桅夾。

十四日，五王厝上的龍楣按上金箔，十七日開始進行船身白描的階段，在廟方董事的堅持下，邱先生依然聘請丁清石老師執筆，丁老師台南市人，現年已六十多歲，擔任台南寺廟彩繪協會理事長，丁老師今科年已是第五次負責繪描船身，由於還在台南縣市四所高中和學院教授國畫，所以並非每天到東港，在作畫期間都是台南、東港兩地通勤。



東隆宮的王船從六十二年改為木造，昔船體所繪的人物背景，即決定以天（雲景）、地（海景）、人（山水）三才為主題，以往年的順序今科年正好屬地為題材，因此以海景為背景，告訴丁老師今科的主題，內容則由丁老師自由創作，丁老師在船身繪描方式，先以碳筆繪圖打底，後用毛筆沾墨勾救紋路，上色方面則由史進成老師負責。

首先畫左邊頂坡處，第一圖案為李鐵拐，右手持葫蘆、左手握鐵拐，後立童子一名，坐於紅蟻背上在海面行走；二為漢鍾離，右手持扇、左手揮袖，後立童子一名，立於花枝身上海面逍遙；第三圖張果老，雙手持魚鼓，



坐在草蝦背上，童子立於蝦頭遙指前方。船上的執事牌和兵杖上色彩繪，禽畜舍欄等先彩白色底，其他器具桌椅亦漆上應有的色系。

十八日，丁老師再繪何仙姑，半屈膝於魷魚背上，後立侍女一名手持蓮花漂遊海洋；第五圖是南極仙翁，騎於仙鶴背上，右手托壽桃、左手拈鬚而笑，後立仙童一名，翱翔海際；第六圖吹蕭，坐乘蛟龍閒幽吹曲，後立童子持如意，行走浪滔間；第七圖引鳳，騎坐鳳凰背上，後立侍女，玉笛鳴揚同遊天上人間；旋錨上色完成。

二十三日，丁老師再繪右邊頂坡處，第一圖是呂洞賓，坐乘鮪魚背上，左手扶鬆、右手遙指前方，後立童子手持佛塵；第二圖曹國舅，坐於旗魚身上，左手持曲板，後站童子徜徉潮汐；第三圖麻姑，騎坐梅花鹿，後立侍女擔一花籃，奔波浪間；第四圖韓湘子，屈膝於石斑魚上，右手掐指、左手托笛，童子於後直指前方。

二十五日，史進成老師開始將丁老師所構圖畫上色，史老師高雄縣茄萣鄉人，自民國六十二年就參與王船彩繪工作，今年已近七十，他的上色方式先用彩筆沾色料繪於畫內，有時以筆分出深淺，有時用布擦拭方式分出層次，更有時見他用手指沾色直接上色；到了二十六日左邊五幅圖畫已上色完畢。

二十七日，史老師為引鳳、何仙姑、呂洞賓、曹國舅、麻姑五幅畫上色，丁老師當天再繪藍采和，立於蛤蜊殼上，右手提花籃、左手揚袖，童子立在背後拈花；另再畫三請孔明、渭水聘賢二圖。二十八日，史老師在坡仔處繪以花草藤蔓；二十九日，丁老師於左右船尾完成構圖的有，歷山聘賢、湯聘伊尹、麒麟送子、吳彩鸞坐虎入山圖。三十日，史老師在舵公厝左右邊外板各繪山水圖，正面畫花鳥圖。

五月一日，丁老師在船頭（卡魯紀）繪製天官賜福圖，以應東港居民祈求上蒼賜福消災之願，船頭正面繪雙龍護珠、底部繪鯉躍龍門，而史老師則為各部位的花草上色。三日，渭水聘賢、三請孔明、吳彩鸞跨虎入山圖等上色；四日，湯聘伊尹、歷山聘舜、麒麟送子等三圖上色。五日，史老師以二天時間，開始在上底繪上各類魚產，以應本地漁民的期待滿載而歸，有白鯧、鮪魚、紅槽、鯊魚、子卷、草蝦、旗魚、竹梭魚、石斑、鰻魚、紅蟳、

鬼頭刀魚等，丁老師則繪頭兩側的行龍、左側船尾的鳳凰朝牡丹（代表吉祥富貴）、及船尾正面（卡魯紀）的盤龍，此圖乃蟒龍盤座式，右前爪握珠、左前爪握印，身後左方立一旗纓掛彩球一題，以應祈求之義，右方則立方天畫戟上懸鐵磬一座，以應吉慶之音，而船頭繪龍、尾部描鳳，應予古代宮方舟車龍頭鳳尾之典章；由於丁老師此次參與的時間有限，所以凡龍鳳的鱗甲羽毛請史老師代筆。

七日，史老師再繪舵公厝門窗，以花草鳥禽為題，下午補繪龍鱗；八日，丁老師於兩側坡仔處描繪大型行龍，之後則畫船尾螭龍，右側尾的鳳凰朝牡丹、及五王厝內的麒麟踏寶，史老師則為天官賜福圖及雙龍護珠、鯉躍龍門上色。船頭側邊的行龍上色。十日船尾側邊鳳凰及船尾正面盤龍上色；十一日，盤龍、五王厝內的麒麟踏寶圖皆上色完成。

十二日，丁老師在船舵上方面板繪雙蝠臨門，右側坡仔最後一隻行龍補畫完成，之後就是船尾的右側大平面坡仔，繪低首鳳凰，史老師補畫龍鱗及雲彩，和其他圖案上色的工作；十三日，史老師的工作和前一天相同。

十四日，丁老師在五王厝的左右側外牆畫上雙獅戲球，船尾左側大平面坡，繪仰首鳳凰與右側鳳凰相呼應，史老師為雙蝠臨門圖及其他繪圖上色。十五日，史老師為鳳凰增繪羽毛及船頭內側左右各繪物龍；十六日，史老師為前一天所繪的圖案上色，三十六員水手及王船公上裝完畢（他們都來自大陸），丁老師為前桅漆繪雙鳳朝牡丹，中桅則繪龍虎雙會，丁老師所負責的工作就告一段落，他的工作天共計十天，這十天可說是丁老師用盡心思，為東港的王船設計出與以往不同的構圖，讓每科年的王船呈現出不同的風貌，如果您有每科年將其拍攝下來，您會現不同之處。

十七日，雙獅戲球、前桅的鳳凰朝牡丹上色；十八日，中桅龍虎雙會及大坡的雲彩上色，至今日史進成老師的工仿也全部完成，史老師共花了二十四天的工作日，連同今科年史老師參與東港王船彩繪，已十一科三十三年的時間，上色方面對其而言已是駕輕就熟，他了解廟方和信眾對這艘王船在彩繪的需求與期盼，也因此在目前王船上色的王工作非其莫屬。

二十三日，全船任何一個部位都上一層透明漆；二十四日甲板上漆。二十六日，所有禽畜上色完成，從船身和各項器物彩繪完成，共計用了六十七

天的工作日，船身的彩繪正如付予王船新的生命、尊嚴，一艘王船是否引人矚目，亦靠全身的構圖彩繪，信眾植入的第一眼很重要，有沒有投緣也在第一眼；最後一項工作只剩水手的安置及其他器物的佈置了。

從龍骨的開斧至彩繪完成，當中過程較複雜，若以簡單述訴方法相信較為易懂，以下為建造過程：擲筊決定尺寸→採購木材→擇日龍骨開斧→打版→裁製各部位木料→安裝支骨仔→擇日豎艚→組裝船身、隔艙→製作帆桅、房舍、各類器物→釘甲板→補土→磨砂打光→擇日安龍目→糊紗布→補土→磨砂打光→上漆→白描、上色彩繪→安裝水手及各配備器物→擇日開光。

## 按禮執儀、大發大利

六月二十一日上午，所有的造船司聚集王船廠，謝春成先生和蔡文化先生兩人，再巡視整艘王船是否有欠點的地方，其他人則將三十六員水手按照應站的位置來釘置，三支帆桅的風向旗亦安裝，砲台放置船頭兩側，前桅置於船頭下、後桅置於船尾下，三根船桅和布帆置於船身左側，其他禽畜、器物置於右側，二套繩梯各掛左右側尾。

執事牌與儀仗排列於船頭兩側，左右必須對襯，其陳列如下：首先為虎頭牌二對、雙龍護珠二對、代天巡狩一對、左風調雨順一支、右國泰民安一支、金瓜鎚一對、龍頭拐一對、長鉞一對、大刀一對、方天畫戟一對、手筆一支、劍指一支、握角一支、單拳。

在這些造船師傅佈置清理王船時，可發現二件事，（一）每個人都必須脫鞋上船，主因是怕把王船弄髒。（二）每個人都由右邊水檔門上船，任何人不得由左邊上船，因為左邊是給神明登船用的；依舊例王船建造過程時，任何人都不得窺看，現今此例較為放鬆，非造船司廠內還是不得進入，由於廠內空間較小空氣較不流通，因此一般大門都會全開，並立告示牌，去年在身完三分之二時，還是有些觀光客無視告示直闖而入，甚至基隆市某老人會的成員出手去敲打船身是否真材實料，亦有些歐尼桑想爬上去「看看哩」，卻當場被喝止，這些舉動已犯了本地最大的禁忌了；造船司等人再巡視一遍

後，才將船身四週的工作架掉，而筆者也「參一腳來鬥作」，一切都就緒好了等待明天的「王船開光」。

六月二十二日（農曆五月十二日）早上八點三十分，所有參與祭祀人員相繼到達東隆宮，九點一到相同的恭請溫府千歲和值年中軍府移駕至王船廠（程序和豎簾一樣），到達定位後各級總理先行參拜，再來是由道士先作安五營儀式，以防開光時有邪道進入，三十分時是王船公的開光儀式，王船公有人稱船長、總趕公、舵公，根據老一輩所言擔任王船公者必須熟悉航海經緯，會看羅盤、海象之人，對船帆的操作瞭若指掌，海面吹什麼風張什麼樣的帆，並了解船上各項配備的名稱和操作。

王船公的開光和一般神像的開光相同，道士先在白雞冠上敕符取血，再塗抹在開光鏡上，用一支白色毛筆沾些硃砂和雞血後，才開始開光，道士執筆、左手握開光鏡，現場配合道士的文武場，口中唸著開光咒詞，先點天靈蓋→眼睛→耳→鼻→口→喉、心、肚→四肢等，再以折射原理用開光鏡借取日月星三光投射在神像身上，以應開光之義，此時大總理許朝家先生捧著王船公神像須作搖晃動作，代表神靈已經入了金身，再則用清水擦拭座底和過爐火以代表清淨之意，王船公的開光儀式完成。

時間接近先請蘇嘉全縣長和大總理許朝家二位點睛就定位，九點四十五分時間一到立即點睛，蘇縣長因是現任縣官，安排點左邊龍睛，依舊俗地方辦理廟會祭祀，按例知縣為大（除非還有更大的官），定請執行祭禮，而大總理是主辦廟會的主記者，故點右邊龍睛，其他部份如水手、船身鱗龍、鳳凰、魚族、禽畜則請其他來賓、董事一起執行點睛。

全船點睛完畢，儀式可說是完成一半，再來是祭拜，儀式與祀王相同，最後請造船司謝春成先生主持切發糶儀式，科儀才算完成，在眾多的祭品中，發糶最為重畏，它象徵大發大利、代表漁船滿載而歸大發財，東港漁民在新船好下水前的祭拜必須發糶，祭拜後必切一大塊送給造船司感謝其造船技藝，然後再發給鄰居和船下等待撿糖果的小孩；東隆宮亦備二籠大發糶，一籠給王船組師傅分享，一籠則分發給各級總理與參加祭祀人員，大家分享沾沾喜氣，去年東隆宮特別準備多桶湯圓，讓前來看熱鬧的民眾分享；自始王船可正式讓信徒參拜漆載和參觀。

## 吃穿皆俱、茶鹽油米

在人們的觀念，漁船出海作業前定備民生用品，船上器物亦要完備，而這套觀念和習性也把它轉移到民間祭祀的王船上，又因對千歲爺的誠敬，更因他要去的地點又很遙遠，所以供給的物品必須量要夠、質也要好，如此才不會造成航行中物質不足，船上除了本身配備器具外，還備了食、衣、住、行、娛樂等相關物品，以下大略筆述。

王船必備設施與器物：水手三十六員、王船公一位、儀仗執事牌一套（前面已述）、五王艙一間、舵公艙一間、前後棹四支、棹繩四村、帆桅三根、船帆三件、肚艙六艙、浴廁一間、廚房一間、水櫃二桶、羅庚一件，帆架、桅架大小各一、繩梯二付、小艇二艘、月眉斧一支（木製）、工具箱一套、涼傘六支、船尾五營旗五支（又稱五王旗）、開花大砲四座、車六台、小銃鎗六支、短輕銃四支、滿天光（圓燈）二盞，更燈一對、更鑼鼓各一付、三十六省份燈、代天巡狩燈一對、中軍府燈一對、班頭燈一對、東西轆門燈各一盞、王馬燈一盞。

公案堂用品：公案桌一張、合士椅六張、辦公桌一張、案簿一本，朱、墨硯各一，朱、墨筆各一，黑墨一塊、印特（印泥）一盒、硯盒一件、算盤一件、筆架全付、紙鎮一件、筆鎮一件、木製印盒一件、驚當板一塊、簽筒二件、虎頭牌一對、風火水雷籤各二支、手銬腳鐐各一付。

食的方面：米、鹽、黑糖、白糖、糖龜、香油、五印醋、醃醋、鹽瓜、鹽薑、豆脯鼓、豆油、土豆油、味素、米酒、豬肉、雞肉、魚、各式青菜（約三、四種）；而使用器具有：烘爐、錫鍋鼎、鼎蓋、砧板、菜刀魚刀各一把、煎匙、飯籬、爨杓、水桶、木柴、柴刀、竹風鼓、菜藍、菜廚、石精春（木製）、石磨（木製）、扁擔、蒸籠、火鉗、米笞、飯匙、火炭、柴砧、碗盤大小皆俱、湯匙、酒鐘碼、豆油皿、小碼、菜碼、朱箸、酒瓶、菜盤、金銀盤、四方飯桌五張、長板凳二十張……等等。

住的方面有：澡盆、洗衣板、臉盆、長短竹桿皆備、枕頭、棉被、草席、簑衣、目藥、紅臘燭……等等。

行的方面，除了王船本身外，還有王轎六頂、王馬六匹。娛樂消遣方面，樂器一組、四色牌、骰子、象棋、茶葉、水煙筒、烟絲、厚烟、烟盤……等等，還有一些廟方保留不予人知的物品。

而一般見到的五種木製禽畜各有其代表含意，王馬為騎乘之用，豬作為食物供給，羊代表孝心，依筆者所採集資料，泉州富美宮主祀神，漢代蕭望之侍母至孝，常以公羊拉車載母四處閒遊，因此該地每次送出王船，必備公羊於船上以彰顯蕭太傅之孝心，本省中北部曾於日據初檢到王船，發現船上有活羊存在，例如台中縣大安鄉、苗栗縣後龍鎮等，而東港在昔日要準備活羊實而不易，因此改為紙製，近年再改為木製，若由此判斷加上廟內資料，科儀是由大陸遊街道士傳教給東隆宮執事者，那東港迎王祭俗應是泉州之例；公雞是司晨鳴叫用，而狗是作為警戒用的。

八十九年時，高雄縣某廟建醮造船，為王船漆載許多現代科技產品，如衛星導航器、電視機、冰箱、大哥大……等，媒體一報導，東隆宮就接到許多來電尋問，是否相同漆載科技化產品，其實東隆宮每科年為王船漆載物品，皆按老一輩所傳留下來的用品手冊來辦理，能購得實物最好，不能就改以木製、紙糊品來代替，因為考量到王船本身尺寸，所以一些物品則必須改用縮小版，這些漆載的物品現今是由廟方出資，一般信徒頂多以小米包、豆包為王船漆載。

## 結語

東港東隆宮每三年一科的王船，含蓋著民間造船工藝和彩繪美術，一群未曾參與建造古代南澳型船隻的造船司，從摸索到實際操作，都下了一番苦心與功力，而彩繪在林梧桐、丁清石、史進成三位畫匠司的精緻筆繪下，有別於其他地區的彩繪方式，由造船司和畫匠的精心結合下，使東港的王船形成在地化的王船，也因此讓其他地區寺廟願意花下重金聘請東港造船司，幫其建造一艘永祀性的王船。

常有許多遊客到東隆宮參觀王船時，會發出驚嘆聲，「這隻燒掉真拍

損」，但礙於地方風俗習性，不得不每科年都要造一艘火化一艘，我們也希望，也正在遊說中，能造二艘較小型的王船，能永久展示，一則能供後進造船司參考，二則能作為地方民俗文化的教育功能；十月十二日至十九日歡迎各蒞臨東港，參與觀賞三年一科的民俗盛會，在十八日當天下午可見到「大船遊街」，晚上押煞科儀和漆載的情形，十九日凌晨大家相約到崙仔頂海濱，送千歲爺各王船一程。

## 參考書目

東港迎王 李豐楙 東港東隆宮

重修鳳山縣志 王瑛曾 台灣文獻史料叢刊第一輯

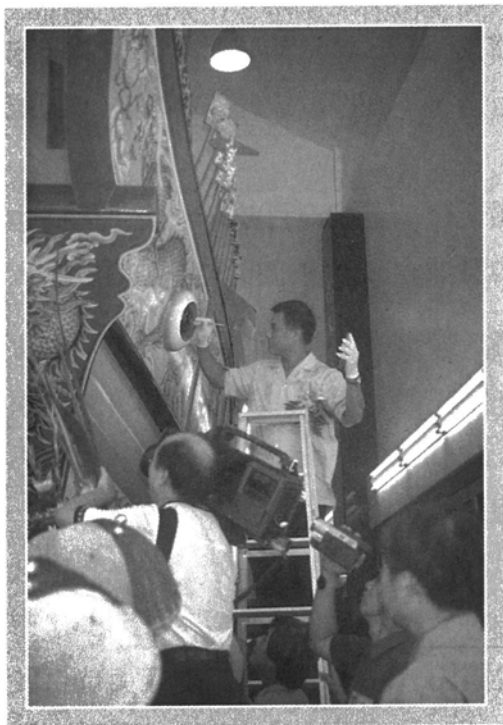



# 竹田鄉土情采風錄

/ 宋鎮熬\*

## 壹、前言

筆者這幾年來有幸從事文化觀光導覽解說活動，因「竹田驛站」的重生，令我漸漸發現竹田是一塊璞玉，它並不因台灣經濟起飛而繁華喧囂，反而卻一直維持農業的恬靜生活形態，依舊純樸民風，蒼翠的田園、客家夥房及現代豪華別墅緊緊相依偎，鄉境內並無熱鬧霓虹燈的街市，人口數成長比率是下降的，看來是寂靜了無生氣的鄉里。但諸位可知「竹田」曾經是經濟重鎮，擁有「米倉」與「運輸中心」的頭銜稱號，清朝至日治時代，竹田佔有舉足輕重，風光一時的農經重心地帶。

駕馭摩托車穿梭在田間小路及鄉道巷弄，像是尋寶覓奇般的興奮，每每發現人文古蹟、風俗民情、農產美食等，有如發現新大陸般的欣喜若狂，單獨徜徉田野間享受明媚風光的吹拂，真是快意無比，鄉土味十足；且闖入田畦迷宮中，宛如「山窮水盡疑無路，柳暗花明又一村」的感受。因省道屏鵝公路位於鄉界邊陲，外來遊客駕車呼嘯而過，不知停歇或轉入鄉境內，覬覦美麗的風情畫。

「竹田」歷經清朝、日治時代、民國至今，已逾三百餘年歷史，因此也留下許多人文歷史遺跡，更是六堆客家的發源地，值得挖掘報導供諸於世。

---

\* 屏東縣南方客文史導覽協會。

## 貳、沿革

### 一、地理位置

竹田鄉位於東鄰內埔、萬巒，南接潮州、崁頂，西靠萬丹，北與麟洛為界。鄉內有兩大河流貫穿與支流相連密佈，構成完善的水利系統網，有利於耕種灌溉，一為「東港溪」沿著竹田東南邊鄉界流過，是竹田與萬巒、潮州的界河；另一為「隘寮溪」則順著竹田北邊鄉界流過，成為竹田與麟洛、萬丹的界河。

竹田鄉幅地呈東西窄而南北狹長的地形，土地面積約二十九平方公里，土地肥沃，地下水源充沛，地質以沖積壤土平原為主，長期以來適合農業發展的根基。

### 二、地理環境

竹田鄉因有東港溪及隘寮溪帶來水利資源，方便水稻的耕種發展，但在早期經常洪水氾濫造成生命財產的損失，這可從鄉內村庄地名而知都是建在地勢較高的「崙」上以資證明，尤其在一八九一年到一九三五年間，隘寮溪每年夏季，時常受洪水沖毀昌基堤防而吞噬竹田。幸好於西元一九三五年建造昌基堤防工程正式完成後，才免除水患侵害，而充分享有豐沛的水資源。

早期農產品運輸都以水路為主，直到日本人於西元一九一九年完成屏東往潮州段的鐵道，才大幅度的改變為鐵路運輸。目前鄉內交通方便，西部縱貫鐵路經由屏東線鐵路連接南迴鐵路形成環島鐵路交通網，而且貫穿鄉內有兩座火車站「竹田站」與「西勢站」，在台灣是屬罕見的一鄉鎮內擁有兩座火車站的優勢。

另外屏東縣內重要省道屏鵝公路也經過竹田，配合四通八達的縣道，以及南二高的穿越與設置交流道，再加上國道東西向快速四線道路直通高雄縣市，如此的交通便利有助於未來竹田鄉發展文化產業的觀光重鎮，創造竹田的特有民俗藝術、古蹟丰采、田園景緻及客家美食，吸引外來遊客的參訪，潛力無窮。

### 三、開發源起

早期客家人尚未進駐前，已有閩南族群居住，但僅限於幾個小村落，如西勢、六巷、大湖、鳳明、泗洲等村，而後再有客家人的遷入移民才算是大規模墾荒的源起。清康熙二十二年（西元一六八三年）福建水師提督施琅平台後，其中有一部分來自嘉應州（蕉嶺、梅縣一帶）的客家兵，人數約百餘人；於清康熙三十一年（西元一六九二年），被清軍解隊後，安置在「濫濫庄」（現今萬丹鄉四維村），開始墾荒拓地，這就是六堆客家先民初來台定居的緣由。而後陸續再接引由原鄉帶人前來拓墾，漸漸往內陸開展，又由糶糶庄開始墾荒，延伸發展到頭崙、二崙、中崙、美崙、頓物、新街及其他各庄，從事農耕生產造就重大貢獻，客族先人都由濫濫庄移住竹田鄉及鄰鄉各庄，因而成為遷徙的門戶。

早年以二崙庄為行政中心，廣植稻米發展為六堆地區米穀的集散地與買賣中心，更拜賜於龍頸溪的舢舨水路運輸，將農產品裝船沿隘寮溪、東港溪運至東港，再換大船運至大陸銷售。早年夏季東港溪河水暴漲時形成大水潭，小船不便載運貨物，就會暫時將貨物先存放在村庄內，待水退去後再運送，因此六堆先民將附近存放貨物地稱為「頓物」（屯積貨物之意），所以「頓物」是早期的舊名，直到大正九年（西元一九二〇年），改稱為「竹田庄」，台灣光復後再改稱「竹田鄉」。

### 四、歷史背景

竹田在清朝初墾時期，客家先民自清康熙三十七年（西元一六九八年）開莊起至康熙六十年（西元一七二一年）發生朱一貴事變為止，在各庄屯墾形成自治的規模，在這二十三年間，二崙庄有位傑出政治人物「李直三」，當時為了協助清軍討伐朱一貴叛亂，產生客族組織自衛義勇軍共六大隊，因此李直三先生便被推選出首屆六堆大總理，討平後威名顯赫，被清廷調往四川任官。

戰亂平定後的六大隊義勇軍，改稱為「六堆」，意指「左堆」（新埤、佳冬一帶）；「右堆」（高樹、美濃一帶）；「前堆」（麟洛、長治一

帶)；「後堆」(內埔)；「中堆」(竹田)；「先鋒堆」(萬巒)。

竹田因地理位置居於六堆之中心，故被稱為中堆。當時又分為「上中堆」與「下中堆」，總共二十三庄，是六堆中最大的堆。「上中堆」，包括新北勢、竹頭角、西勢、竹圍仔、四十分、楊屋角、八壽陂、四座屋、和順林、頂頭屋、老北勢等十一個庄頭；「下中堆」，則有頭崙、二崙、南勢、頓物、下和順林、新街、糶糶、頓物潭、溝背、履豐、崙上、美崙等十二庄。

## 參、人文史蹟與重要景點

### 一、六堆忠義祠

西勢六堆忠義祠，乃自明朝以降三百餘年來，大陸遷台之客家先民，墾疆闢地，保國衛鄉，正義安民，精忠報國，地方紳民建祠崇祀先烈，發揚民族精神之紀念廟祠。

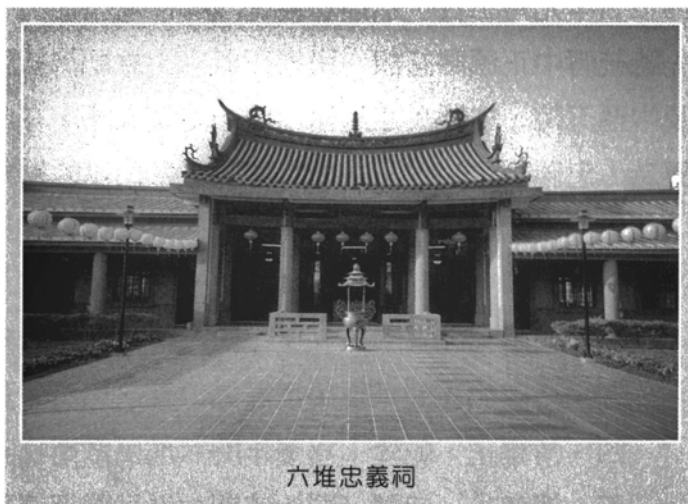

溯自鄭成功率師來台，開創基業，華路藍縷。迨至清朝大量移民進駐，客家族群為了自保抵禦外侮，而相約劃地為營，聯庄為壘，分為先鋒、中、前、後、左、右等六大隊義勇軍，擔負起保衛客家地區之安危。直到日據時代，較無亂事，遂將「六隊」改為「六堆」。亦是現今之「六堆客家地區」，包括有先鋒堆：萬巒；中堆：竹田；前堆：長治、麟洛；後堆：內埔；左堆：新埤、佳冬；右堆：高樹、美濃。

清康熙六十年(西元一七二一年)發生朱一貴事變，客家先民組織民兵，勇敢對抗朱一貴之戰。而為祭祀義民壯烈犧牲的精神，於次年便捐款興建「忠義亭」，以茲紀念。之後，雍正十年(西元一七三二年)吳福生革

命；乾隆五十一年（西元一七八六年）林爽文、莊大田的天地會起義；道光二年（西元一八二二年）陳洋事變等殉難的義民也集中在此祭祀。對六堆居民而言，不只是祭祀忠魂英靈，也是六堆義勇軍出戰前誓師的聖殿。

西元一八九五年，中日甲午戰爭簽訂馬關條約割讓台、澎給日本，台民奮起救台抗日；此時日軍攻陷北部中部之後繼續南侵，並且另一日本艦隊由枋寮上岸登陸北犯。當時六堆大總理邱鳳揚、總參謀鍾發春，率義軍做最後殊死戰，於佳冬（下六根）步月樓、長治鄉火燒庄及美濃牛埔等處戰役，最為悲壯慘烈。更展現出客家「硬頸」精神，忠勇愛國之情操，拋頭顱灑熱血，英烈千秋萬古流芳。

台灣光復後，地方士紳鑑於忠義亭老舊崩塌毀損，即募捐重建。於民國四十七年元月三日，恭迎忠義先烈牌位陞座晉火，同時舉行落成大典，承蒙先總統蔣中正頒賜匾額「民族正氣」；故副總統陳誠賜匾「海表英光」；以及中樞五院、省縣長官賜匾題詞，表彰崇德。在此時便將忠義亭擴大規模變更為「忠義祠」。也正式成為六堆客家民眾的精神堡壘。

忠義祠崇祀先烈牌位如下：

- 一、明粵東來臺開基創業之義士先烈諸神位
- 二、明延平、郡平、光復臺灣、粵東官民隨參戰役之忠勇義烈諸神位
- 三、清康熙年間六堆民眾衛鄉平亂之忠勇義烈諸神位
- 四、清雍正、乾隆、嘉慶年間六堆民眾衛鄉平亂之忠勇義烈諸神位
- 五、清道光、咸豐、同治年間六堆民眾衛鄉平亂之忠勇義烈諸神位
- 六、清光緒、乙未臺民救臺抗日六堆參戰之忠勇義烈諸神位
- 七、民國三十四年臺灣光復臺民歷參抗日之忠勇義烈諸神位
- 八、中華民族列祖列宗神位
- 九、『天地君親師神位』牌一座
- 十、清乾隆皇帝御筆『褒忠』一面

## 二、六堆客家文物館

為發揚六堆客家文化精神，由六堆客家熱心士紳發起向行政院文建會申

請興建補助，並得撥款一億多鉅款，在六堆忠義祠後方空地建造「六堆客家文物館一座」，業於民國八十七年間開始動土興建，並於民國八十九年三月竣工完成，又在民國九十年十一月開幕啟用，供遊客參觀。



客家文物館的展覽區，主要分為三大部分：

#### 一、客家原鄉情?六堆移墾史（一樓）

展示說明客家族群於大陸多次遷移，表達生存環境的惡勢及不安定，才會造成多次的變遷。介紹移墾的經過與六堆名稱歷史的由來。六堆之現在未來。

#### 二、客家生活面面觀（二樓）

展示部分有客家美食與器具、衫服、建築、禮俗等，並有多媒體電腦輔助放映節目介紹。

#### 三、客家農具展示區（地下一層）

圖片介紹早期客家婦女下田耕作以養家餬口的農村情境。還有擺放整地、種植、灌溉、收穫、曬穀等古農具，展現耕耘稻米粒粒皆辛苦，及豐收時的快樂笑容。

若想要瞭解六堆客家的種種，只要來本館仔細參觀、閱覽書籍、查詢電腦資訊及欣賞紀錄片節目，必能收益良多。

### 三、竹田驛園

西元一九一九年，日本人所修築屏東至潮州段的鐵道完工通車；就設立簡易停靠站「頓物驛」，後來次年改為「竹田驛」。

目前所保存下來的老車站是建於西元一九三九年，是一座擬洋風之木構架驛站，基座為混凝土的勒牆角，牆面則有木格門扇、雨淋板與無筋泥牆（石灰壁），及仿石造線條之木造裝飾板；屋頂則為四落水屋頂型式，披覆水泥瓦，外側還有出挑的屋頂與簷廊。站房面積總共25.85坪，包括候車室、辦公室、信號房、茶水間、值夜室及物品庫等，雖是一棟迷你車站建築，但古樸優雅、簡潔有序，非常能反映時代與地方的特色，更是竹田的重要地標。

民國八十三年四月間，台視公司的一齣連續劇「四月望雨」選擇了以木料為主體結構的竹田站作為拍攝的背景。這齣連續劇的演員在竹田火車站排演時，由於時空背景把他們帶回台灣的古早時代，讓他們不自覺地抒發思古幽情，對木窗售票口、圓盤式燈飾、木製桌椅及四周石灰牆等設施，都烙下深厚感情。後來他們獲知竹田車站即將拆除，竟然動起情來，向有關單位反應陳情能把古貌的老車站保留下來。因此更喚醒竹田鄉民的覺悟與重視，辦公聽會、阻止鐵路局拆除、向文化單位陳情並申請經費來保留與修繕計劃，終於向內政部爭取到「城鄉新風貌」的經費貳仟肆佰萬元補助款，將整個園區整理的煥然一新，並命名為「竹田驛園」，於八十九年二月十九日正式揭幕。

老車站雖年邁了，但此景物曾陪伴許多鄉民走過歷史生活軌跡，有著童年回憶、學生通車或上班族通勤的甘苦情、離鄉背井的遊子情懷、初戀的地



竹田車站

方或外嫁女兒心等等的  
情境，瀝瀝往事激起眾人鄉愁。老車站不只提供交通的功能，也是竹田人的文化資產，緬懷先人努力打拼的奮鬥精神，凝聚鄉民愛鄉愛土的向心力，更是竹田人的精神標竿。



#### 四、池上一郎博士文庫

驛站房原有「丸鐵運送店」（貨運服務所）建築物，因陳舊破碎便拆除重建一棟木屋，改設置竹田驛站圖書室，並取名「池上一郎博士文庫」，其面積僅為24.2坪，地置適中，增添驛園內書香的氣息。同時又有機緣獲得日人池上一郎博士慷慨解囊捐贈日文史書約一、一五二冊，以及各善心人士陸續捐書中，供竹田庄民閱讀，有助於提昇讀書風氣。

池上一郎博士，日本東京人，生於西元一九一一年，日本昭和年代，就讀府立一中、第一高等學校、東京帝國大學醫學部等校卒業，榮獲醫學博士，並經短期臨床診療實習後，於三十一歲時被徵召從軍任命醫官。昭和十八年（一九四三年）正當第二次世界大戰熾烈時晉任少佐，從一九四三年至一九四五年被派任台灣高雄州潮州郡竹田庄第19712部隊（野戰病院）部隊長兼院長，當時兵馬倥傯之際，除診治傷患軍人外，又兼義診瘡疾和急性盲腸炎之患病居民，救人無數，醫德澤民，深得庄民景仰敬佩。

第二次世界大戰後返日，仍以開設診所懸壺濟世為業，並且曾濟助台灣留日的學生，為善不欲人知，是位術德兼備的醫師。已逢耄耋之齡仍眷念著第二故鄉-竹田，緬懷異國思念之情，奉獻文化公益事業，毅然捐贈文史書籍與獎學金，配合竹田驛園圖書室的成立，如此義舉善行造福竹田，令人崇敬。

二〇〇一年一月十六日正逢池上博士九十一歲大壽之日，特別邀請賢伉儷遠從日本來台參加開幕剪綵儀式，但返日後不及兩個月，他老人家便壽終正寢駕鶴西歸，總算也完成了生前所寄望的一樁心願，圈下了完善句點。由此令人感動的故事，正啟示著一位異國友人對曾住過的土地有無限懷思，何況我們是土生土長深居台灣的子民，吃台灣米、喝台灣水長大，更應無條件多關愛鄉土奉獻心力，因此「池上一郎博士」是一部典範的活教材。

## 五、二崙村李屋祖堂

二崙庄李氏十八世李瑞沐，興建祖堂約在清乾隆六十年（一七九五年）至清嘉慶元年（一七九六年），堪稱竹田第一古老舊祖堂。清同治年代出了一位廿三世後裔孫「李鎔經」（俗名李向榮）的讀書人，參加清光緒年代鄉試科舉中了文秀才、文舉人，曾獲皇朝賞賜「文魁」橫匾二幅，該祠堂雖經後代維修，仍保持矗立原貌，遺跡不變，建築物樸素壯觀。祠堂內祖宗牌位左右兩邊上方懸掛二幅「文魁」木匾外，還有官銜賞授對聯書寫著「人多亮節豔傳九仙異骨一品朝衣」、「家有藏書許讀三萬牙籤五千經訓」流露其文采涵義，留芳百世，為本鄉重要文化資產之一。

李鎔經，生於一八六五年，清光緒十五年（一八八九年）廿四歲考中文秀才，光緒十八年廿七歲中舉人。清廷頒賜「文魁」牌匾兩幅、玉石製硯和玉環各一只，並封為一品官，攻於詩、精於藥，是清光緒年代當時竹田唯一的舉人。曾任二崙區第一任區長。日明治二十年（一八九五年），台灣割讓給日本初時，被六堆人士推舉為第九任六堆大總理，智勇兼備文武雙全，當年抗日寇雖未成而勇退，後來明治卅二年十二月卸任二崙區長，熱心全力設立「阿烏三私塾」，自當塾師傳授弟子，而桃李滿天下。大正十一年（一九二二年）逝世，享年五十八歲。

## 六、福田村陳屋穎川堂

陳家穎川堂位於福田村，佔地二甲六分，共有廂房上百間的圍籠屋建築，來台始祖陳碩仟之後代子孫陳明鳳，於清乾隆十四年（一七四九年）所建，至今已有二百五十餘年歷史，但時代長遠經多次修建已喪失古樸風貌，但依稀仍可窺見當年的宏偉氣派。

陳家可謂是功名世家，其堡壘式門樓顯現豪邁氣勢，由第一進門屋上方懸掛「武魁」牌匾；第二進門屋高懸「文魁」木匾；進入祖堂之門額上掛著「貢元」橫匾一幀。

「武魁」是十六世陳碩仟，生於康熙末年，原籍廣東省蕉嶺縣福嶺村人。來台後暫居於台南府城，而後遷於鳳山縣下淡水港西里和順林開基。乾

隆中葉地方擾亂不安，隨勦賊仗義立功，事平後，恩賜敕封「宣威將軍」，功業彪炳。畫匾忠義亭「斯時也名著天朝」光宗耀祖。並授予「虎」佩武官袍服。

「文魁」是陳旺榮（學名：學光），生於一八〇九年歿於一八七〇年，清道光十九年（一八三九年），考中第五十一名舉人，清廷賞賜「文魁」牌匾。

「貢元」是十九世陳鼎坤（學名：閔中），生於一八〇三年歿於一八九二年，勤奮事業節儉持家，其後有地數百甲，貢獻地方且重視子女教育，為碩任派下相傳發跡之祖。清道光十七年（一八三七年）考中「貢元」，清廷曾派任為鳳山縣官，並授予「白鶴」佩文官袍服。

## 七、頭崙村張萬三祖祠

張萬三，名騰羲，原籍廣東省嘉應州鎮平縣招福鄉長塘下，於清乾隆年間來台，僅攜帶些許銀圓，創業奠基蓬勃發展。曾題一首詩做為口訣，傳給子孫繁衍支脈之後，彼此辨識宗親血源的暗碼，詩句為：「清河產



出一宗支，萬派流傳今古知；千尋萬認商音姓，代代蕃衍識根基。」張萬三來台至今約有三百年，子孫將近七百戶約萬人，散居各地，除了屏東縣外，近則鳳山、高雄，遠則台東、花蓮、中壢、台北，海外有日本、美國、澳洲等地，均有張萬三後裔的足跡。

張萬三公嘗業共有嘗田四十餘甲，民國四十二年政府實施「耕者有其田」政策，嘗田土地大半被佃農放領而去，僅剩不到六甲的水田，放領土地所得的地價，全部動用以興建祖祠；祠堂原先在民國三十六年即已動工，其間因籌集資金不易，時建時停，斷斷續續，到民國四十二年有了這筆資金之

後，建祠工程順利進行，終於在民國四十三年竣工完成，至今已歷半世紀。

祠堂佔地約有五分，四周椰子樹環繞，搖曳生風；建築物是為二堂二橫式之四合院，屋頂是多條弧形燕尾，前堂採三開間設計，內有天井中庭，內堂是祭祀列祖列宗牌位，堂後有建構隆起的化胎，整棟祠堂顯得莊嚴宏偉。宗族每三年舉行一次大規模祭祖活動，席開百餘桌，並發放敬老金及獎學金，嘉惠宗親，是張氏祠堂的盛事。

## 八、德修禪寺

德修禪寺原名德修堂，位於美崙村的小村落間，四周為翠綠之檳榔樹所圍繞，頗有遺世獨立之風。它最先建立於民國前，確切年代不可考；日據時代為南部知名之道場，日本和尚蒞台皆要落腳於此，可見其當時盛況。

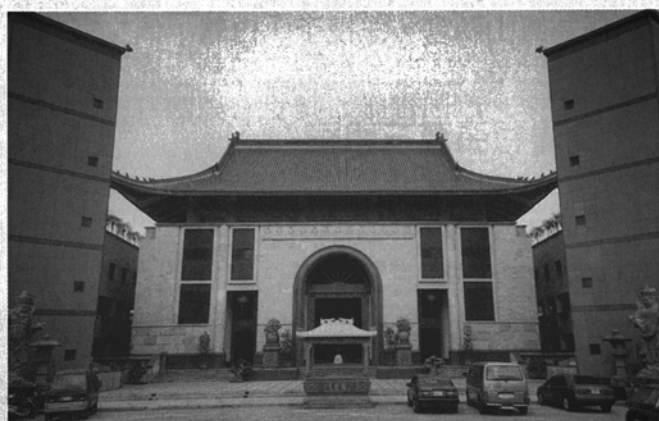

德修禪寺

民國七十四年堂裏住眾年事已高，亟盼由年輕一輩管理堂務，於是迎請傳孝法師前來住持並更名「德修禪寺」，而成為正信的佛教寺院，也是觀世音菩薩道場。

原先的佛寺因老舊而拆除重建，遂於民國八十三年三月五日動工興建，主要建築物為地下一層、地上三層，佔地面積約750坪，計有大雄寶殿120坪、行政中心、圖書館、電腦教室、國際學術交流廳、300坪大演講廳、請法堂、膳食廳及廂房大樓等。並且將成立佛學院。

整棟建築採用東西合璧風格，外牆由澳洲所產淡黃色的蒙娜麗莎砂岩組砌，紋路柔美，色彩高雅；另有南非紅色大理石的搭配，以及銀銅色的琉璃瓦屋頂，還有大雄寶殿壯觀厚實的大殿巨門遠見宛如一座古城堡，呈現出現

代化又具古典的佛教聖殿。大殿前之左右護龍各有突出暗紅色牆面的樓梯間建構，顯示左擁右抱，歡迎善緣佛門弟子投入佛的懷抱。以及大殿兩側各有造景魚池，美麗怡人，且能具有風生水起之氣，魚躍龍門獨佔鰲頭之勢。

進入大殿舉目仰望可見挑高24米高的屋頂，為了供奉三尊高三丈二的巨型立佛而設。此三尊大佛是由大陸深山內的整棵巨大紅豆杉所雕刻而成的，雕工精緻典雅，佛像大放慈顏的光輝。中央為「千手千眼觀世音菩薩」、左側為「千手千鉢文殊師利菩薩」、右側為「千手千佛普賢菩薩」，誠心禮佛一拜，莊嚴肅穆令人起敬，沐浴在佛菩薩的慈悲智慧之光。

大凡寺院大殿門口都會安置一對石獅守護寺院，本寺這對石獅高十二尺由青斗石所打造，居高俯瞰全寺院，令人不寒而慄。在玄關廣場也遍鋪著刻有蓮花座圖樣的地磚，顯示寺院聖地的莊嚴。

聳立在廣場兩旁，是佛教的護法神佛，分別為持國天王管領東方，手持碧玉琵琶，代表「調」；廣目天王管領西方，手持青光寶劍，代表「風」；增長天王管領南方，手纏一龍（紫金龍花狐貂），代表「順」；多聞天王管領北方，手持雨傘（混元珍珠傘），但此座神像是手持寶塔，代表「雨」。巨大威嚴雄壯之風，能克邪保安，護持佛門。

大殿正前方有一座九層階梯式石板組砌的平台，座上是一尊「釋迦牟尼佛座像」是由白色緬甸玉所雕塑而成，慈祥莊嚴，兩旁各有一柱擎天的八角型「尊勝幢」（護法用），上刻有「南無尊勝佛菩薩摩訶薩」及「佛頂尊勝大陀羅尼經」。

大殿左前方的假山瀑布造景的上方設有一尊緬甸玉刻吉祥臥佛，長約十八尺，此是佛祖涅槃之法相，有云：「皈依佛，兩足尊」，又云：「臨時抱佛腳」。人一切的福報及智慧都是從中來。佛之福德智慧圓滿，抱抱佛腳承接福氣，靈驗無比，值得一試！

假山瀑布旁有座七層寶塔也是石雕之作，塔內也雕有坐佛，莊嚴崇高，是顯示文風之塔，又名「文昌寶塔」，因佛祖說經傳教是屬文佛，建

築寶塔表徵佛的文學智慧，「舍利寶塔」是佛學文風的象徵。佛曰：「救人一命，勝造七級浮屠。」，意即救人一命就能成佛更勝於修道佛法的七層寶塔。

白色涼亭內有一尊觀世音菩薩的立像，手持甘露瓶及楊柳枝，象徵大慈大悲救苦救難渡化眾生。前有「水流滾球」，不時轉動，代表著「生生不息，源遠流長」的意義。且菩薩像前有石製的跪枕，當跪下時，其甘露瓶會自動流出甘露水，用杯子盛接飲用，可保佑平安健康，增長智慧，慈悲為懷。

德修禪寺宏偉秀麗，可謂是屏東縣的最佳佛教聖地，值得成為信眾來此一遊的知性心靈之旅，必能令人法喜充滿，福慧圓融。

## 九、敬字亭、文筆亭

客家人世代具有「晴耕雨讀」、「耕讀傳家」的濃郁觀念，因此對於字紙視為古聖先哲的結晶象徵，不許隨便踐踏或丟棄，必須收集字紙在「敬字亭」燒化，虔誠地回歸還給古聖賢，以表敬字惜紙之精神，極具教化意涵。

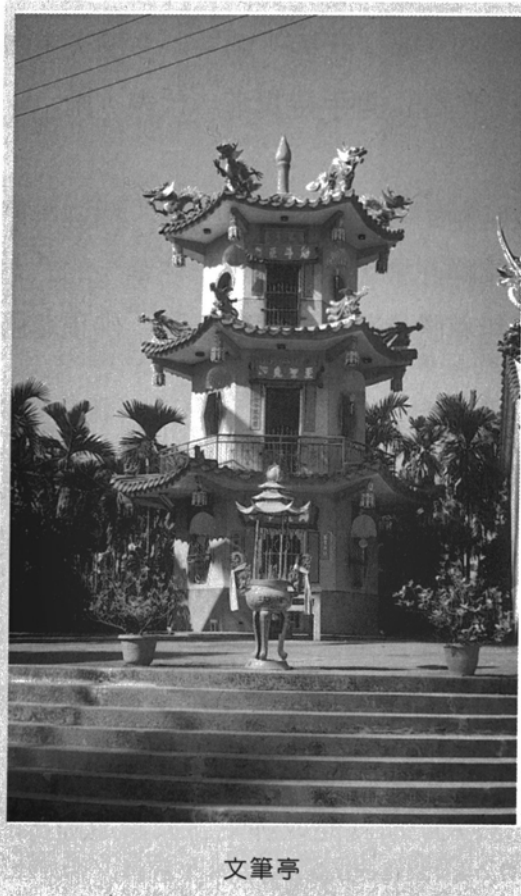

文筆亭

竹田境內以二崙、糶糶兩亭最古老，而南勢敬字亭較新穎。

竹田客家人為了延伸對古聖先賢的尊敬，以及重視子女教育，見賢思齊，鼓勵讀書登第、金榜題名、高中科舉，而仿敬字亭建造稍微大型的塔廟，稱為「文筆亭」。在古時科舉時代，庇佑文運的「魁星」是應試前必先膜拜的神明，專門供奉魁星的閣樓式建築物就是「魁星閣」或「文昌閣」，其造型優美，可設置於孔廟或書院中，同是文人求取功名所祭祀的先哲神祇。高立聳尖之勢，宛如一柱擎天。內有迴旋鐵梯狹窄陡峭，意味著若想要步步高昇必須歷經艱辛萬

難。其六角亭式代表著「六合」，即是上、下、左、右、前、後之意，也就是象徵具有全方位的庇佑功能。

很特別的是在中堆竹田鄉境內居然有三座的三層六角寶塔廟宇「文筆亭」，分別在西勢、履豐和竹南村，似乎顯示出對崇敬文儒的層次更提昇。

### ◎西勢文筆亭

此座文筆亭最具代表性，毗鄰是西龍福德祠，相互輝映，顯現地靈人傑之氣。文筆亭塔頂塑造一支毛筆筆尖朝天的造型物，意涵「天筆降地」。亭內底層供奉武聖關聖帝君，屋簷有泥塑燒的獅虎吉祥獸獻瑞為飾，門對聯：「春秋大義忠臣概，文武全才國士勳」；中層供奉至聖先師孔子，樓簷有六隻鳳凰昂首，門聯：「德參造化千秋祀，道冠古今萬世尊」；上層供奉魁斗星君，門額是「文筆亭」，樓簷六條飛龍在天塑像，對聯：「文光射斗文才展，筆獻春亭筆法生」。所奉祀三尊神祇具有文武合一、允文允武、智勇雙全的內涵，頗有教育教化意義的廟宇。廟前左右兩側各有一座金字爐，也是三層六角塔式，底層是「字爐」燒字紙之用；中層為「金爐」燒金紙之用；上層鑲有「天官賜福神位」的石碑供祭拜。此處地理環境極佳，周邊花木扶疏，在廟前有一四方形池塘，內有蓮花及魚類，生氣盎然，左方有一平面道路，其整體景物構成像是一只「大硯台」。配合塔頂筆尖、大地為紙、金字爐內燻黑的灰燼為墨，形成筆、紙、硯、墨為「文房四寶」俱全。池塘的風生水起、魚躍龍門、獨佔鰲頭，孕育文風鼎盛之先兆。

### ◎履豐文筆亭

位於村內田間小徑旁鮮為人知，據說村民為提振當地學子更奮進向學，而沿襲仿造西勢文筆亭，村民熱心捐款集資興建，虔誠供奉祭拜，果然青少年品德兼善及學業精進。文筆亭底層供奉關聖帝君，門聯：「武冠古今扶漢室，德溥天下福人郡」；中層為至聖先師孔子；頂層供奉文昌帝君，門聯：「文育英才昭聖德，筆輝宇宙仰神恩」。廟前有一座磨石子做的四方香爐及供桌。每年農曆三月三日文昌帝君誕辰、八月二十七日孔子誕辰及六月二十四日關帝聖君誕辰，均會有祭拜祝壽之祭典儀式。



## ◎竹南文筆亭

也是位於村郊的田徑旁，佔地最窄，底層與中層相同奉祀觀聖帝君與至聖先師孔子；而頂層是供奉觀世音菩薩，門額上書有「觀音殿」，對聯：「香煙輕鎖瓶中柳，燈影紅浮座上蓮」。此座文筆亭更突顯出佛、儒、道三教合一的精神堡壘，意表有著佛教的慈悲智慧之求、儒家的忠恕勤學好禮之舉、道教的忠肝義膽之德，正是中華民族一脈相傳的道統精神，由此文筆亭更顯露出客家族群的不忘本，飲水思源，傳統文化根基深植在此竹南小庄。

以上三座文筆亭大同小異，均是村民期望在居住地能醞釀出優秀子弟的民風，求取功名躍登龍門，因此家中若有子弟準備應考，都會前來虔誠祭拜以求庇佑金榜題名，且把准考證影印本放置神案上，祈求神明顯靈保佑高中，如果順利考取必回來還願祭祀答謝。有形的廟宇建築是無形心靈的寄託，文筆亭的建造是豎立起村民對古聖賢的崇敬與學習，對學子考生而言更有安定心情應考順利之功能，這才是最重要的意義所在。

## 十、糶糶村達達港

糶糶村（去一么、，賣米；勿一ノ，買米），以此命名確是有深厚內涵典故。早期是南台灣的米倉，也是六堆客家地區米穀雜糧買賣的集散地。利用隘寮溪支流「龍頸溪」由東向西流的水路運輸，連接東港溪至東港接駁大船銷往大陸。因此就在糶糶村內設有河口港，稱為「達達港」。當年是個農商繁華之地，而如今卻變為沉寂的小庄。主要原因是龍頸溪不再有豐沛水源及東港溪河床淤塞，再加上有鐵路的開通運輸取代了水路。



糶糶達達港

達達港的舊遺址，現在是一座水閘門管制水流量利於灌溉用。旁邊有一座古老紅磚建造的敬字亭，據說是清末時期村民敬字惜紙而集資興建。另外在閘門出水口旁有一座六角亭式的土地伯公壇，石碑上刻著「達達庄福德正神」字樣，早期可能因「糶糶」與「達達」的客家發音相近而誤寫，光復後調整區里行政名稱，而正名原來的具有稻米買賣的歷史淵源，稱為「糶糶村」。

## 十一、六角亭開庄土地伯公廟

客家族群秉持敬天拜地的精神，每當遷移新居地，首先必定在當地設置土地伯公廟，以祈求保佑居於此的庄民能平安富庶，便形成了「庄頭庄尾土地公，田頭田尾土地公」的景象，尤其是「開庄伯公」更具重要代表性，如同管區的保護神一般。

土地公是神界中最基層的神祇，其形象慈祥和藹平易近人，不論荒郊曠野、深山峻谷、田間、路旁樹下均可發現土地公廟，有廟宇、墳墓型式、用石板組砌搭建或只是一塊石頭有神無像，豎立在綠樹遮蔭下，建物大都樸實無華，給人的印象是那麼親切如同家中「伯公」長輩般的照顧愛護，更是許多人願意傾訴內心話的祭祀對象。

在竹田有多座的「六角亭式的土地伯公廟」，是一大特色，客家庄的傳統土地公廟所祭祀的是刻有「福德正神之神位」的石碑造型，而非神像型。此地所建造的六角亭是代表著「六合」之意，即天、地、東、西、南、北，也是指上、下、左、右、前、後的統稱。象徵著土地伯公廟能全方位的庇佑全庄庄民生活能夠安和樂利，幸福健康。另又有一說，因竹田屬於中堆是代表中心點，所以六角亭也象徵是六堆的大團結。

## 十二、竹田教堂

位於竹田村，廣傳基督教救世和平福音，造福人群。在六堆客家地區信仰基督教的信徒較少，因此竹田教堂是鄉內唯一的基督教堂。

竹田教會於1951年由母會內埔教會所分設，十月二十五日舉行開幕典

禮。1952年聘賴喜華為首任傳道師。

1953年租用新華醬園廠房作為禮拜聚會，並購妥農田竹田段455-1號，面積約685坪，便著手籌備與興建教堂事宜。1954年開始建堂，同年八月完



竹田教堂

工。並由新華醬園遷入新教堂，敬奉耶穌基督。購地建堂費用，均由內埔教會與竹田支會的主內信徒籌措完成。

教堂旁立有一大理石紀念碑「巴克禮博士二崙蒙難碑記」，作為歷史史料的見證，全文如下：

主後1885年，內埔一帶客家基督徒，不畏艱難迫害，在二崙購得信徒張阿金宅為禮拜堂。有反教者見教會設立而前來騷擾，教士會派英國宣教師巴克禮博士蒞會關懷調停。

七月十八日，巴博士趨訪本村長老，商請平息擾亂，但長老託言無能為力。翌日，巴博士在該堂主持禮拜；禮拜中，忽聞鑼鼓喧天，一群怒漢抬八十桶糞便淋潑禮拜堂。巴博士挺身而出，未及分說，即被水肥澆首灌頂；但巴博士卻向暴徒說：「可惜！糞肥為田園所需，豈可如此浪費！」，圍觀者莫不因其大仁大勇而深受感動。暴徒見巴博士受辱不憤而惱羞成怒，毆打信徒；巴氏為信徒求饒也遭棍擊；幸有善良村民攔護方免重創。其後道台受訴，於是懲罰元凶，嚴禁侵犯教會。

時值竹田教會設教堂三十週年，特揭巴克禮博士二崙護教蒙難事蹟。謹期同道效法巴博士，廣傳基督救世和平福音，造福四海，共建樂園。

李喜祥敬撰主後1981年10月25日

## 肆、結語

現今的竹田鄉比較以往或其他鄉鎮，它是寞然的、純樸的、農村型的鄉里，無商店街的繁華商圈，更無工商經濟體的侵入，大多維持著傳統農村夥房聚落，鄉民同樣也保有傳統倫理思想與風俗習慣，大片的田園風光是最美的景觀，在鄉境內可發現許多獨門獨院的豪華別墅建築穿插在其中，真是令人欣羨的居家天堂。

不要以經濟角度來觀看竹田，而以文化資產、古樸民風及舊有型態的保留，是最珍貴、最有價值的寶貝，值得典藏。因為古董、古蹟、歷史建築等，價值就在於長期時空轉變下依然存在完好，若將之破壞毀損，無論再花多少錢財也無可挽救，就是依樣仿造也無價值可言，因為它所欠缺的是「真實歷史」的呈現價值。因此古風味的竹田（頓物）是何其有幸的寶地，福地福人居，是很吸引外地人前往參訪觀光之地，沐浴在田園、古早味美食、文化古蹟以及鄉民的親切熱情中，令您懷念無窮、深銘記憶。

## 參考書目

- 1.財團法人六堆文化教育基金會  
2002〈六堆客家社會文化發展與變遷之研究〉
- 2.李明恭  
2001〈竹田鄉史誌〉
- 3.竹田鄉公所  
〈竹田情〉

# 大事記

- 91年10月2日 內政部營建署副組長毛正羽率領督導小組考核屏東縣執行營建管理、消防管理、社會服利機構管理公共安全業務，並實地抽查屏東縣汽車旅館、老人安養中心與公寓大樓管理情形。
- 91年10月5日 屏縣年度秋藝節慶活動「二〇〇二半島藝術季」於恆春半島登場，期約一個月，四十餘位中外藝術家將進駐當地創作，為恆春地區的觀光注入藝術新生命。
- 91年10月5日 九十一年度體委盃全國慢速壘球錦標賽，在縣立運動公園壘球場舉行開幕式，由副縣長吳應文主持開球，共有來自全台十八支隊伍參賽，將展開為期兩天的競賽。
- 91年10月8日 九十一年屏東縣運動會聖火點燃典禮上午在霧台鄉文物館廣場前舉行，由部落長老以傳統的石塊、鐵片互擊產生火花引燃聖火，再由縣長蘇嘉全與十二位曾經得過全省馬拉松冠軍的勇士，分持聖火展開傳遞。
- 91年10月10日 二〇〇二屏東縣大武山成年禮上午在縣府大門口前集合出發，由縣長蘇嘉全親自率隊，體驗大武山豐富的生命力。
- 91年10月22日 為催生「墾丁藝術村」，縣府召開「半島藝術論壇」，聽取觀光學者、業者及駐地藝術家的意見，縣長蘇嘉全指出，將以BOT方式開發「墾丁藝術村」。
- 91年10月22日 屏東縣政府舉辦「九十一年度研考人員講習座談會」，邀集縣內各鄉鎮市公所及縣府各單位研考人員前來瞭解研考業務進程及本縣產業發展現況與展望，以提高員工的服務績效。

- 91年10月25日 陳水扁總統一行，在蘇縣長等陪同下，參觀佳冬鄉三級古蹟蕭家古厝、林邊河邊公園及參加枋寮國小百年校慶、屏東女中七十週年校慶。
- 91年10月28日 屏東縣長蘇嘉全主持全民防衛戰力綜合協調及動員準備業務會報，頒獎表揚萬安二十五號演習績優單位，包括警察局、衛生局、消防局、中華電信、電力公司、環保局及屏東酒廠。
- 91年10月29日 環保署派員南下考核屏東縣環保局執行資源回收工作輔導及成果，考核委員對於屏縣推動「清境家園計畫」表示肯定，並建議環保局加強宣導垃圾源頭減量工作。
- 91年10月30日 中華健康生活與運動協會理事長紀政領軍的「每日一萬步，健康有保固」台灣走透透健康義工團，拜訪縣長蘇嘉全，傳遞健康觀念。
- 91年11月4日 副縣長吳應文出席「九十一年度台閩地區各縣市中商業服務中心第二次講習會」開幕儀式，會中副縣長歡迎各中小企業與屏東縣共同打拼觀光科技大縣，為屏東創造好的觀光遠景。
- 91年11月10日 屏東縣大武山文學獎於文化局舉行頒獎典禮，有短篇小說類、報導文學類、散文類、新詩類等前三名及佳作得主二十餘人。
- 91年11月11日 為均衡南北英語教育發展，東森集團及地方有線電視業者，捐贈東森幼幼英語教學頻道，在屏東市瑞光國小舉辦贈頻儀式，由縣長蘇嘉全及瑞光國小校長林憲亮代表受贈。
- 91年11月11日 為協助失能老人與其家庭取得有效與社會服務，並提升就業機會，屏東縣政府成立「照顧服務推動小組委員會」，

由屏東縣長蘇嘉全頒發委員聘書。

91年11月18日 莫斯科駐台北文化經濟代表處副代表季維夫與俄羅斯遠東地區經貿訪問團團長亞歷山大，在屏東縣議員李景雯陪同下，拜訪屏東縣府會兩首長。

91年11月18日 內政部兒童局長黃碧霞南下屏東，瞭解本縣推動發展遲緩兒童早期療育業務辦理情形。為強化早期療癒的功能，黃碧霞允諾支持本縣籌設屏南兒童發展中心，同時對於收托遲緩兒的托兒所，也將列入補助。

91年11月20日 總統陳水扁南下屏東縣屏北地區的鹽埔、高樹、里港及九如四鄉視察。

91年11月30日 由縣府客家事務局籌辦的「屏東客家文化觀光季」熱鬧登場，其中最具象徵性的「還太平福祭」活動，有民俗踩街、渡孤、還福夜祭等內容。

91年11月30日 屏東縣照顧管理中心、長期照顧管理示範中心，上午在總統府資政邱連輝、內政部社會司、衛生署醫政處官員、屏東縣副縣長吳應文等人共同揭牌下正式成立，該中心日後將以「單一窗口」、「個案管理」模式，提供居家服務、機構轉介等服務。

91年12月2日 為落實消費者保護教育宣導工作推動，提昇全民正確消費意識，行政院消費者保護委員會企劃組長方國輝拜訪屏東縣長蘇嘉全，並指出第八屆全國消費者活動，南區將於明年一月二十五日在縣立體育館前廣場舉行；縣長表示將全力配合。

91年12月9日 由屏東縣文化局主辦的「全國創意風鈴大賽」進入決賽，由評審委員以造型、音質、材質運用及藝術可觀性為評定依據，計有九位入圍，其中來自台南洪立人製作的「時來



運轉」奪得首獎；所有入選作品將於明年度「墾丁風鈴季」創意風鈴館展示。

- 91年12月9日 來自五個縣市二十三個攤位的全國原住民工藝聯展，在三地門鄉盛大揭幕，當地部落的「工藝之道」也配合啟用。工藝之道啟用儀式由縣長蘇嘉全、鄉長包水生及縣議員包金蓮等人在陶板上留下個人掌印，為工藝之道作見證。
- 91年12月10日 縣府主辦一、二級主管人員精進研習會，縣長蘇嘉全親自演講「地方自治經營與管理」，以多位偉人的經典名言，點出人生哲理，鼓勵公務人員應努力修行，他更以輕鬆活潑的方式強調行政部門經營的最高境界是「政通人和」。
- 91年12月11日 屏東縣政府在縣府禮堂舉行「公平交易法與多層次傳銷」宣導說明會，邀請本縣各國民中小學、鄉鎮市公所、及縣府各局室人員參加。
- 91年12月11日 屏東縣長蘇嘉全主持縣務會議，通過「屏東縣非學校型態實驗教育辦法」，屏東縣將可申辦「森林小學」，辦法規定，辦理實驗教育者以適齡學生家長、學術研究機構、教育事務或社會福利財團法人為限，於每年四月底前向縣府提出申請。
- 91年12月14日 六堆忠義祠秋祭大典暨客家文化觀光季活動熱烈展開，屏東縣長蘇嘉全及客家事務局長巫冬發共同開鑼下，為時兩天的「共下鬥鬧熱—六堆嘉年華」活動登場。
- 91年12月15日 屏東縣枋寮鄉藝文特區藝術村舉行開幕啟用典禮，枋寮火車站閒置空間再利用，由枋寮鄉生活文化促進會推動，配合文建會閒置空間再利用計劃，打造成為人文藝術氣息的場所。

- 91年12月15日 為讓家長與學生了解九年一貫自然與生活科技課程領域，屏東縣教育局在和平公園舉辦科學園遊會，活動中安排多項遊戲闖關、科學展覽及科學魔術；縣長蘇嘉全表示，未來是個科技的世界，因此科技教育是整體教育中種要的一環。
- 91年12月18日 馬卡道平埔族夜祭，在高樹鄉泰山村公廨廟舉行，儀式包括傳統的狗靈季、土牛祭、點獻豬、轉豬、敬祖跳戲等十餘項，這是在獲得村民的認同及後裔的努力下，所重現的平埔族馬卡道文化。
- 91年12月18日 為端正政風，促進廉能政治，縣府在主管會報上，由縣長蘇嘉全親自頒獎表揚今年度選出之廉潔楷模，共有七人。蘇嘉全表示，廉能政治是政府努力追求的目標，他期望同仁能依法行政，做好為民服務的工作。
- 91年12月18日 屏北農漁牧物流展售中心設置計畫會議在縣府召開，屏東縣長蘇嘉全特別邀請政務委員陳其南、屏北地區縣議員、多位鄉長及農會代表列席。
- 91年12月20日 「全國大專校院青年觀光論壇」在墾丁開幕，多位部會首長與大專生面對面座談，屏東縣長蘇嘉全談及屏東縣躋身台灣觀光重鎮擘畫經驗，以「墾丁風鈴季」、「東港黑鮪魚季」為例。
- 91年12月22日 結合蓮霧等農特產、文化藝術的屏東蓮霧節「蓮霧嬉遊記」活動，在枋寮火車站前廣場熱鬧登場，枋寮高中當場朗讀詩人余光中兩首新詩，縣長蘇嘉全表示，黑珍珠蓮霧是屏東縣的特產，結合人文藝術活動，讓產業更加提升。
- 91年12月23日 屏東縣長蘇嘉全與美國田納西州的律師泰瑞奧爾森會面，奧爾森提供田納西州家鄉的商業經濟統計，以及當地對台

灣屏東貿易有興趣的企業名單及相關資料，希望藉此達成文化與貿易相關議題的交流。

- 91年12月24日 枋寮鄉綠色碼頭農漁特產展售中心開幕，縣長蘇嘉全、農委會參事何偉貞、南仁湖集團副董事長鄭宜芳等，應邀參加開幕剪綵。
- 91年12月25日 原任建設局觀光推展課課長林皇名，即日起正式轉任文化局文化資產課課長一職。
- 91年12月25日 歲末迎新，縣府舉辦「舞動屏東」知名中外藝術表演團隊下鄉巡演活動，有來自以色列的葉門人表演團及韓國潘春子藝術舞蹈團二支國外隊伍及縣內十三個優秀藝術團隊同台飆藝。
- 91年12月25日 屏東縣登革熱疫情持續發燒，衛生署疾病管制局副局長許須美拜會屏東縣長蘇嘉全，針對登革熱防治情形雙方進行討論。
- 91年12月26日 屏東縣環保局在衛生局六樓會議室舉行「社區生活環境改造計畫」第二次幹部訓練，並表揚績優環保義工隊，獎勵本縣環保義工熱心推動環境維護及改善工作。
- 91年12月27日 高高屏三縣市首長會議在屏東科技大學舉行，三縣市共同提案包括水資源相互調度、推動國際客家文化節、共同爭取高雄縣岡山、大寮等捷運機廠聯外排水等工程、徵地款等。
- 91年12月27日 總統陳水扁下鄉視察長治鄉、來義鄉及霧台鄉。
- 91年12月27日 屏東縣政府舉行「二〇〇二迎新祈福點燈音樂會」，晚會由蘇縣長敲三槌點燈啟用，象徵明年縣府縣政期許目標「觀光」、「科技」、與「經濟」。

- 91年12月28日 屏東縣原住民部落大學成立，屏東縣長蘇嘉全在成立儀式上表示，希望藉由部落大學的成立開課，讓更多的原住民及民眾認識原住民文化之美，喚醒原住民潛在的能力，讓原住民文化藝術永遠傳承。
- 91年12月31日 屏東縣政府舉行跨年踩街晚會，由縣長蘇嘉全率領一級主管及二十二個中外團隊踩街遊行，迎接2003年的到來。
- 91年12月31日 屏東縣政府社會局副局長向各鄉鎮市公所社政人員說明「內政部推展社會福利服務補助作業及九十二年度社區發展補助」相關事宜。
- 92年1月1日 縣府開始實施新編制，組織編制調整，民國二十二年成立的屏東縣兵役科，八十九地方制度法實施，兵役科改名兵役局，於民國九十一年正式裁併，成立七十年的屏東縣兵役局，走進歷史灰燼。
- 92年1月1日 走過一百零六年的中華郵政，從九十二年元月一日改制為中華郵政股份有限公司。
- 92年1月3日 屏東縣長蘇嘉全陪同政務委員林盛豐，參觀墾丁風鈴季園區，並在風鈴祈福區裡，一起敲響祈福鐘，許下新年新希望。
- 92年1月4日 總統陳水扁、屏東縣長蘇嘉全、立委曹啟鴻和邱議瑩、恆春鎮長林金源等人，以及六十大企業主，共同為風鈴季揭開序幕。
- 92年1月7日 「九十一年度創造台灣城鄉風貌示範計畫案」評鑑顧問團到屏東進行期末評鑑第二次考評，評鑑委員聽取縣府建設局說明九十一年度核定計畫案、各分項計畫案執行情形，最後在建設局長謝勝寅陪同下，前往公四公園現勘。

- 92年1月19日 屏東縣長蘇嘉全在屏東縣消防局一一九防火宣導暨寫生活動中，頒獎表揚獲得全國警義消楷模「鳳凰獎」殊榮的莊武道、蔡家昌，以及好人好事代表、全國義消競技優勝人員。
- 92年1月24日 由行政院客委會、屏東縣政府及萬巒鄉中興國小共同辦理的「細細客家後生冬令營」於五溝國小開鑼，有來自高高屏三縣市的兩百位客家小朋友參加，冬令營安排的課程，復古有趣、寓教於樂。
- 92年1月25日 中華民國第八屆消費者保護月-消費者日南區活動在屏東縣立體育館前廣場舉辦，屏東縣政府消保官黃聰敏請民眾如果有消費糾紛，可打「一九五〇全國性消費者服務專線」，會有專人服務解決。
- 92年1月27日 屏東縣政府農業局等相關單位針對綠色碼頭日後行銷、宣傳等進行研商，會中決議與東森購物頻道合作，開賣屏東縣農漁特產，並增設旅客服務中心，帶動商機。
- 92年1月27日 縣長蘇嘉全在東港國小主持九十一學年度第二期全縣國中校長行政會議，多位校長針對學校聯合辦理教師公開甄選，反而影響縣內教師調動權益提出討論。
- 92年1月28日 屏東縣消防局第三大隊為配合一一九擴大防火宣導之實施，在枋寮鄉屏南工業區「高興昌鋼鐵股份有限公司」，擴大辦理防火宣導勤務演習，參加演習單位超過二十個，場面盛大。
- 92年2月6日 屏東縣政府上午舉行迎春團拜，由縣長蘇嘉全與夫人洪恆珠共同向縣府一級主管暨同仁互道新禧，縣長並說出他的三項願望，祈求屏東縣未來充滿平安、進步與和諧。

- 92年2月11日 縣府開始著手籌備二〇〇三年黑鮪魚文化觀光季活動，縣長蘇嘉全主持第一次籌備會，初擬今年活動的方向。
- 92年2月12日 屏東縣花果節系列展開，同時更有美的饗宴，選美兼踩街慶元宵，選拔六位黑珍珠小姐和六位觀光親善大使，配合令人垂涎的各類水果，縣長蘇嘉全邀請全縣民眾及各地觀光客前來觀賞精彩活動內容，讓屏東縣的鮮花及水果拓銷全世界。
- 92年2月14日 屏東縣「網路申領電子謄本系統」開放使用，屏東、潮州、東港、里港、枋寮、恆春六個地政事務所的土地建物登記、地價、地籍圖謄本及異動等資料，民眾均可透過網路閱覽及申領登記謄本。
- 92年2月21日 屏東縣中小學聯合運動會一連三天舉行，有四千多位選手角逐田徑等十餘項總錦標。
- 92年2月25日 屏東縣後備司令部「九十二年後備軍人晉用暨幹部表揚大會」在永達技術學院隆重舉行，來自全縣後備軍人幹部集聚一堂，由國防部後備副司令周康生中將親自主持授階儀式，其中少尉警官退役的縣長蘇嘉全晉任備役中尉，更成為會場焦點。
- 92年3月8日 縣府三八婦女節「屏東女人的創意經濟博覽會」一連兩天於縣府椰林大道熱鬧登場，縣長蘇嘉全指出，活動的特色是整合屏東女性創意工作室、女性社團及女性職場傑出的工作者表現家庭角色以外的成就。
- 92年3月9日 為推動兩性平權的觀念，縣府舉辦一項別開生面的「新好男人摺衣大賽」，除有屏縣副縣長吳應文、屏縣客家事務局局長巫東發、縣警局局長何海民、縣議員潘孟安、李世斌等人，場面趣味橫生。

- 92年3月9日 由全省旅遊同業及環島鐵路旅遊聯營中心等九十人，組成墾丁之星列車體驗考察團，抵達枋寮火車站時，縣長蘇嘉全特別代表全縣親臨歡迎，並安排原住民婦女獻帶花冠，場面盛大熱鬧。
- 92年3月21日 屏東縣農業生物技術園區規劃案，在縣府召開期末審查會，與會學者分別就發展方向、交通建設、生活機能與企業進駐等提出不同意見，縣長蘇嘉全希望規劃單位在兩星期內以書面方式回覆審查委員，並在近期內完成縣府第一階段的工作。
- 92年3月22日 屏東縣客家事務局為闡揚台灣客家人的三山國王信仰，一連兩天在長治鄉德協村的三山國王宮廣場舉行「三山國王文化祭暨客家美食展」，副縣長吳應文、縣長夫人洪恆珠等人亦前往參加活動。
- 92年3月23日 九十二年度屏東美展頒獎典禮於文化局舉行，由縣長蘇嘉全頒獎給入選作者及第五屆屏東美術教育暨成就獎得主，肯定他們為本縣美術風氣推展的貢獻。
- 92年3月24日 縣政府與維他露企業公司合作推動墾丁之星萬人遊，邀請維他露全省重要幹部、經銷商一二〇人，參加二日遊體驗活動，縣長蘇嘉全表示，希望此舉能帶動南台灣觀光旅遊風潮。
- 92年3月24日 「六堆客家文化園區」新建第一期工程細部設計規劃第二次諮詢委員會議在縣府召開。
- 92年3月25日 行政院消保會考察屏東縣九十二年度消費者保護工作績效，考核小組召集人林芳忠表示，屏東縣整體消保工作逐年進步，已有高度評價。



- 92年3月29日 屏東縣九十二年度兒童親子月在屏東縣立社會福利綜合館熱鬧展開，行政院兒童局局長黃碧霞與屏東縣社會局長涂怡娟共同主持，並與家長及幼教老師召開座談會。
- 92年3月30日 歷經七年才完工之屏東縣家扶中心兒童福利館落成，由屏東縣長蘇嘉全、屏東市長王進士、行政院南部聯合服務中心執行長卓春英等人共同剪綵。
- 92年4月4日 新上任的經濟部加工出口區管理處屏東分處長朱訓智拜會縣長蘇嘉全，就屏東加工出口區的開發及招商進行意見交流。
- 92年4月11日 行政院政務委員陳其南等官員、學者南下堪察高樹鄉地方產業交流中心示範區地點。陳其南強調，交流中心務必要在年底完工，以地方特色的產業發展，提供充分的市場資訊與技術開發協助，讓高樹成為全縣產業資訊的總窗口。
- 92年4月14日 「麟洛鄉休閒事業心點子城鄉新風貌總體營造」在麟洛國小舉行動土儀式，共有客家委員會南部辦公室主任廖松雄、副縣長吳應文、縣府客家事務局長巫冬發、屏東縣母語重建協會理事長徐展雄、麟洛鄉長曾森財和多位地方人士參加。
- 92年4月15日 屏東地方法院院長高金枝拜訪屏東縣長蘇嘉全，指出很多家暴或性親害案件進入法院後，當事人缺乏諮詢轉介的專業服務，以至得不到政府的及時援助；縣長知悉後指示社會局研議在法院成立社工窗口，以試辦三個月為限，使被害人得到完整的後續服務。
- 92年4月19日 為提昇飛魚經濟產值，帶動恆春海洋休閒觀光，縣政府策劃一連九天的「落山風飛魚情」海洋嘉年華會開幕，安排美食評賞大會、精彩海洋舞，明華園武術人員騰空翻躍，詮釋海上飛魚跳躍泳姿，博得滿堂采。

- 92年4月26日 屏東縣客家童心文化藝術節系列活動在竹田西勢客家文物館舉行書法和寫生比賽等多項節目；縣長蘇嘉全表示，縣府成立客家事務局做為行政院客家委員會的對口單位，是要將客家族群的文化藝術加以保存，進而發揚光大，讓珍貴的資產傳承下去。
- 92年4月26日 屏東縣總工會主辦之模範勞工表揚大會在屏東縣政府大禮堂展開，屏東縣長蘇嘉全表示，縣府不斷引進企業的進駐，以增加屏東縣的就業機會，希望將屏東縣的失業率能降到百分之三以下。
- 92年4月27日 屏東縣九十二年慶祝勞動節系列活動「屏東縣勞工技術學院課程博覽會」社會局長涂怡娟親自到場鼓勵，她呼籲有意投入第二職場的勞工報名勞工技術學院的課程，習得第二專長後再創事業的春天。
- 92年4月30日 屏東縣政府為SARS疫情應變處理小組，召開記者會向外說明屏東縣政府以透明化處理SARS流程，並要求人民要有自保的觀念，不必過於恐慌，因為「過度恐慌會減低人體免疫力」。
- 92年5月1日 五一勞動節，屏東縣長蘇嘉全親自頒獎給七十多位模範勞工、績優工會及協調勞資爭議有功人員及單位；蘇嘉全致辭表示，勞工和農民是社會穩定的兩大基礎，因此政府相當重視勞工各項福利，除編列勞工教育經費，也計畫提供勞工進休機會。
- 92年5月2日 六堆客家文化園區第二期工程細部規劃第一次說明會召開，由副縣長吳應文與屏東縣客家事務局局長巫冬發共同主持，預計八月底前辦理公告，十一月動工，九十四年五月開館。九十二年五月三日 第二屆全國聲暉媽媽獎表揚典禮在屏東縣政府大禮堂舉行，由屏東縣長蘇嘉全與中華

民國聲暉聯合會理事長江俊明共同主持，並向天下聽障孩子的媽媽至上最誠摯的敬意。

92年5月4日 為迎接二〇〇三東港黑鮪魚文化觀光季活動，縣政府今年實施餐廳認證制度篩選出二十六家優良認證餐廳，縣長蘇嘉全公開頒發優良認證標章。

92年5月4日 屏東縣九十二年度慶祝母親節表揚模範母親大會，假新埤鄉建功社區森林親水公園舉行，縣長蘇嘉全頒獎表揚全縣模範母親共三十八名，並預祝母親們母親節佳節平安快樂。

92年5月6日 2003東港黑鮪魚季將於五月十日正式開鑼，縣政府、東港鎮公所在光復路沿線豎置一百支藝術燈及一座高約十公尺黑鮪魚大牌樓，今晚縣長蘇嘉全親自主持點燈儀式後，象徵為黑鮪魚文化觀光季開序幕。

92年5月7日 屏東縣長蘇嘉全下令自五月八日起，縣府實施為出入縣府民眾及員工測體溫作業，關閉所有出入口，僅留大門、社會局東側門、地下室等三處出入口，以掌控SARS疫情。

92年5月13日 為防堵屏東地區SARS疫情蔓延，屏東縣衛生局與縣內醫護團體決定全縣規劃設置五處醫療專區，除了潮州未確定外，屏東區設於署立屏東醫院、高樹區醫訓中心、恆春區的署立恆春分院、東港區安泰醫院。

92年5月13日 屏東縣政府與國立中山大學合作規劃，將經濟部中小企業處委辦之「創意學院」移師屏東舉辦，其中，「創意型地方特色產業班」由蘇嘉全擔任班主任，屏東縣文化局長洪萬隆和中山大學教授及知名行銷專業經理人開聯合班授課。

92年5月14日 SARS疫情持續升溫，縣長蘇嘉全明確宣示，屏縣二十四

小時防疫緊急應變小組正式啟動，民眾只要有任何疑問及需求，可透過專線電話：七三八八九九九，有專人全天候提供最直接及最迅速的諮詢服務。

- 92年5月20日 國營企業中鋼公司突然表示要捐款五百萬元供屏東縣政府防治疫情或其他醫療、環保之用，屏東縣長蘇嘉全在參加縣議會定期大會結束後立刻趕回縣政府代表縣府接受中鋼的捐款。
- 92年5月20日 SARS疫情擴散，屏東縣文化局決定每週或每月例行辦理的室內藝文活動，即日起暫停辦理，所有員工及進出民眾一律實施耳溫測量，如耳溫勦超過三十八度者禁止入館，並同步通報本縣防疫中心。
- 92年5月26日 屏東縣政府召開高樹地方產業交流中心會議，縣長蘇嘉全強調，產業交流中心的設置一定要配合整體鄉務發展方向，利用高樹的好山好水，全力發展休閒觀光產業。
- 92年5月30日 行政院客委會副主委莊錦華，率專家學者南下萬巒、竹田，展開「客家特色文化加值產業發展計劃」實地訪查工作。希望屏東提出的計劃能結合地方文史工作者與產業領袖，把在地特色故事化、文化化，以充分展現客家特色，帶動地方經濟發展。
- 92年6月1日 全民量體溫活動啟動，屏東縣長蘇嘉全率領一群國中小學「抗煞小尖兵」，宣誓抗疫決心同時和其他四縣市與中研院長李遠哲連線，投入全台量體溫抗SARS活動。
- 92年6月6日 SARS疫情降溫，一些藝文表演團體從今年起陸續恢復演出，屏東縣文化局固定週六舉辦的戶外音樂會-「迷園星空下的饗宴」，於晚間七時三十分由精靈薩克斯風重奏團表演。

- 92年6月7日 黑鮪魚文化觀光季「鮪鮪畫來」寫生活動在東港魚市場冒雨舉行，來自縣內的數十位畫家齊聚一堂，在台灣民謠的悠揚越聲中，專注地將漁市場的情景留在畫紙上，縣長蘇嘉全到場為畫家打氣。
- 92年6月9日 屏東地方法院暨屏東縣政府「婦幼聯合服務處」，設於法院一樓聯合服務處，成為屏東第一個司法社會工作單位。今後除推行家庭暴力和性侵害防治工作外，並將宣導民眾在面對衝突時勿以暴力解決問題，以促進一個和諧、互助、互諒的家庭與社會。
- 92年6月15日 南部七縣市九十二年「母親愛最美照大地」身心障礙模範母親頒獎活動，於下午三時在屏東客家文物館進行，藉由活動散撥愛與關懷，讓社會充滿溫馨。
- 92年6月21日 屏東縣社區營造中心，由縣府社會局局長涂怡娟、立委曹啟鴻等主持揭牌啟用儀式，與里港鄉塔樓社區發展協會等共同認證後，正式成立。
- 92年6月28日 凱達格蘭學校原住民族研究班學員前往屏北山區進行戶外教學，縣府原住民行政局長曾智勇及霧台鄉長安排學員參訪大社舊部落及霧台民宿等，希望透過文化交流方式，將地方產業與觀光、護溪成果推銷出去。
- 92年6月29日 為突顯屏東縣八個客家鄉的風土民情，屏東縣客家事務局印製「客家風情」摺頁，介紹八個客家鄉的地理位置與遊憩據點、當地美食，此外，客務局希望有計劃的將客家事務發揚光大，提振客家人的民族自尊心，做一個快樂、驕傲的客家人。
- 92年7月3日 為提昇屏東縣安養護機構對災害防治之預警及快速反映能力，屏東縣政府社會局委託長治鄉長青老人養護中心，在

- 該中心舉行九十二年度安養護機構防火及逃生觀摩會，邀請縣內各養護負責人及身心障礙福利機構負責人或承辦人參加。
- 92年7月3日 榮民醫院社區健康營造中心在內埔鄉揭牌正式啟動，象徵著榮民醫院深入社區化的特別意義，希望能帶動各村都成立服務站，共同發揮醫療功能，讓全體鄉民受惠。
- 92年7月7日 創意型地方文化特色產業班，屏東縣由縣長蘇嘉全擔任班長，屏北九如、里港、高樹等鄉鎮，在里港鄉公所研議，成立「屏北綠色長廊」以開發觀光結合農特產為主進行評比。
- 92年7月9日 屏東縣客家事務局下鄉推廣客家文化列車啟動，將在屏東市、佳冬鄉與高樹鄉舉辦「說唱客家、藝術下庄」活動，客家事務局長巫冬發表示，客家說唱是客家民間文化及藝術精髓，也是千年來客家族群從生活中發展而來、獨具特色的「生活藝術」。
- 92年7月9日 縣府枋寮就業服務台，上午舉行開幕典禮，行政院勞委會職訓局高雄區就業服務中心、縣府社會局官員，及地方首長、民代等到場參加揭牌；屏南地區求職求才民眾，今後不必長途奔波跋涉，就可享受最方便的就業服務。
- 92年7月20日 為期七十一天的屏東縣黑鮪魚文化觀光季舉行閉幕晚會，縣長蘇嘉全感謝相關單位通力合作，使黑鮪魚文化觀光季成為全省各縣市學習的目標，他更誠摯邀請全國民眾於八月一日再度到東港大鵬灣參加海洋運動嘉年華，體驗水上運動的樂趣。
- 92年7月20日 總統陳水扁視察南二高屏東路段，預計年底通車，他指出南二高屏東路段完工後，可提昇屏東地區觀光發展，促進



地方繁榮，他也特別感謝屏東縣長蘇嘉全的全力配合，蘇嘉全也感謝總統大力協助，使屏東縣從農業區轉變成觀光大縣。

92年7月21日 東港、琉球、及南州等三個鄉鎮三年一科的迎王祭典今年陸續登場，今天凌晨四時在琉球鄉三隆宮舉行王船點睛儀式，縣長蘇嘉全特地出席主持，場面莊嚴隆重。

92年7月22日 為讓調解委員會所調解的爭議更具說服力，縣府行政室法制課舉辦調解業務講習會，以增加各委員的法律素養。

92年7月22日 中央氣象局發佈「尹布都颱風海上颱風警報」，劃定屏東縣海域為警戒區域，為管制海上作業船隻安全，屏東縣長蘇嘉全指示成立災害應變中心。

92年7月29日 屏東縣身心障礙者康復巴士將自八月一日起上路！屏東縣長蘇嘉全強調，康復巴士是以服務身心障礙者為主要目標，讓他們在行的方面有更高的便利性，目前設有兩台，身心障礙者預約用車搭載服務，提昇無障礙交通運輸環境，歡迎利用。

92年8月1日 文化局長洪萬隆屆滿離職，自八月一日起將返回學術崗位，元文化局副局長涂燕諒將接任代局長。

92年8月2日 號稱國內規模的水上運動盛會「海洋運動嘉年華」，在屏東縣東港鎮大鵬灣隆重登場，首次開放自日據時代以來的軍事禁地，親臨主持開幕典禮的總統陳水扁推崇海洋運動嘉年華是一次海陸全方位的超值體驗園區活動。

92年8月3日 輕度颱風莫拉克直撲台灣東南部，屏東縣消防局清晨緊急成立防颱應變中心三級開設，預先做好各項災害預防工作，以減輕災情。



- 92年8月8日 今年擴大舉辦的「恆春搶孤」活動，從八日起一連五天展開，除了「搶孤」、「豎孤棚」外，還加入許多文化觀光創意，包含「時髦弟兄嘉年華」祈福繞境遊行、「兒童豎孤棚比賽」、「祈福招祥」裝置藝術、「平安卡版畫DIY教作」、「點光明燈祈福燈」，縣府邀請民眾共同參與這次民俗盛會。
- 92年8月8日 六堆客家文化園區九月開工，佔地面積達二十公頃，預定九十四年七月開館，未來將成為南台灣客家文化的重要窗口、生根的基地。
- 92年8月9日 屏東縣今年的模範父親表揚活動在墾丁國家公園，蘇嘉全縣長下午前往恆春鎮紅柴坑一處休閒中心，頒獎表揚給全縣模範父親謝德明及孝悌楷模等六十九人，並祝福天下的父親身體健康、精神愉快。
- 92年8月13日 健保局高屏區經理李建廷拜會屏東縣長蘇嘉全，請其協助找尋屏東縣一萬四千多位健保失聯人口，使之納入健保醫療體系內。蘇嘉全立刻指示民政局與社會局，訂於二十二日上午邀集鄉鎮市公所開會，共同研議如何落實健保局政策。
- 92年8月16日 二〇〇三屏東縣客家歌謠兒童研習班，於客家文物館舉行開班典禮，該班由行政院顧問藍群傑博士等名師指導，縣府客家事務局長巫冬發強調，活動主要目的，是讓兒童接觸客家歌謠，並擴及每一角落。
- 92年8月21日 屏東縣政府文化局一年舉辦四項大型文化觀光活動，由於人力吃緊，縣府決定自明年起將黑鮪魚文化觀光季、綠色長廊等二項活動，由建設局、農業局接手，讓其他各單位也有策劃辦理大型活動的機會。

- 92年8月22日 屏東縣政府九十二年在職訓練暨績優公務人員班頒獎典禮，下午在縣府禮堂內舉行，共有新聞室課長蔡隆財等十五人獲獎，並特邀考試院長姚嘉文演講「地方自治與地方自主」。
- 92年8月23日 九十二年屏東縣運動會將於八月二十六日起舉行三天，大會聖火上午在竹田鄉西勢村忠義祠，由吳應文副縣長引燃，聖火隨後將繞行屏東縣內各鄉鎮，號召民眾一同前來觀賞縣內優秀選手競技。
- 92年8月31日 剛卸下軍裝的大鵬營區首次開放舉辦「大鵬灣海洋運動嘉年華」活動，自八月一日登場來，入圍人潮高達五十五萬人次，下午五點圓滿落幕，順應各界熱烈要求及關心，本此活動新設置展演設施將保留下來。
- 92年9月1日 中度颱風杜鵑直撲南台灣，縣長蘇嘉全指示縣消防局正式成立防颱應變中心，加強防救防災準備工作。
- 92年9月1日 屏東縣社區規劃師駐地輔導執行計畫期中報告出爐，由高雄大學都市發展與建築研究所教授曾梓峰報告工作進度，主要培訓重點在拓展民間第三部門參與政府決策及執行的空間，以發揮社區自身力量。
- 92年9月7日 台灣省第五十七屆全省巡迴美展舉行頒獎儀式，由縣長蘇嘉全頒獎給屏東縣得獎作者陳柏志等人現場並配合舉辦親子寫生比賽、藝術DIY園遊會等活動，吸引上百人共享藝術創作的樂趣。
- 92年9月11日 登未正科迎王祭典在即，東隆宮祭典委員會舉行隆重的進表儀式，恭請天河宮代天巡狩監察御史千歲爺屆時駕臨為地方除瘟賜福，屏東縣政府主任秘書施錦芳代表縣長為迎王特展主持剪綵揭幕，整個過程莊嚴隆重。

- 92年9月16日 為讓屏東縣的清寒子弟也有上補習班的機會，屏東縣補教協會拜訪社會局長涂怡娟，願意提供四百名免費補教教學名額給屏東縣清寒子弟，但受補助的學生必須受補習班的生活規範。
- 92年9月17日 由五十位大專院校生組隊參加的「台灣真行—2003千里單騎環島行」抵達屏東縣，副縣長吳應文於縣府大門口接見，並讚許這群鐵馬騎士不畏旅途艱困，勇於達成任務的精神。
- 92年9月20日 屏東縣原住民行政局與客家事務局成立網路，以虛擬實境的網路世界讓網友暢遊原住民與客家地區的天地。原民局闢建「驚豔屏東、原味十足」原住民專屬網站；客務局則建立「客家文化網」。
- 92年9月21日 高高屏三縣市九十二年第二次首長暨主管會報在大鵬灣召開，無異議通過建請儘速籌備高屏區招商事宜、三縣市定期輪流舉辦農業發展研討會、及建請中央核定高雄都會大眾捷運紅線路竹延伸線、建請三縣市首長共同爭取南星自由貿易港區及小港機場遷建預算納入五年五千億擴大公共建設計劃辦理等四案。
- 92年9月23日 中華文化復興運動總會秘書長蘇進強拜訪縣長蘇嘉全，強調未來將結合傳統與藝術，文化與資訊，推出多項全國同步舉辦的活動，請擅長行銷的蘇嘉全給予協助。
- 92年9月23日 屏東縣政府舉辦員工在職訓練分三梯次舉辦，下午進行第一梯次員工座談會，由縣長蘇嘉全、副縣長吳應文與主任秘書施錦芳與員工面對面溝通。
- 92年9月24日 三縣市登革熱聯防會議由屏東縣長蘇嘉全主持，高雄市衛生局長韓明榮、高雄縣衛生局長黃維民、屏東縣衛生局長康啟杰、屏東縣環保局長徐和成等人列席。

## 屏東縣大事記

- 92年9月26日 英國國務貿易署台灣事務處顧問史迪文拜會屏東縣長蘇嘉全，縣長向他推銷屏東縣的觀光大業，並邀請他在年底到屏東參加賽嘉公園舉辦慶祝萊特兄弟發明飛機一百年紀念活動。
- 92年9月27日 為響應全國登山日活動，屏縣舉辦萬人登山健行，十六條登山健行路線吸引大批民眾參與，縣長蘇嘉全一大早前往三地門鄉三教寶宮，與參加登山活動的民眾出發前往三地門鄉公所。
- 92年9月27日 公私立托兒所及幼稚園資深績優園所長、績優及資深教師保育人員表揚大會，上午在縣府禮堂舉行，由縣長蘇嘉全頒獎表揚資深績優園所長李雪萍等一百五十四人，感謝教師保育人員平日的付出，同時祝天下的教師們，教師節快樂。
- 92年9月28日 屏東縣各界紀念大成至聖先師孔子二五五二週年誕辰釋奠典禮，上午在孔廟舉行，由縣長蘇嘉全率領各界首長，以古制禮儀向至聖先師孔子行三獻禮，典禮結束後，縣府準備智慧金牌及麵食祭品分送給參與典禮的民眾。
- 92年9月30日 屏東加工出口區擴大招商，屏東縣長蘇嘉全特地列席充當「推銷員」，向與會廠商大力推銷屏東加工出口區的優點，他強調屏東縣交通便捷、水電充足，並已成立「屏東縣產業投資服務單一窗口」，一次送件，全程服務。

# 《屏東文獻》稿約

---

- 一、本刊以保存鄉土資料、帶動研究屏東風氣、提供發表園地為宗旨
  - 二、有關屏東縣之下列稿件、資料、圖片，均歡迎各界人士踴躍投稿：
    - (一) 學術論著、譯述
    - (二) 文物史蹟、文獻資料之研究與介紹
    - (三) 民情風俗、歌謠諺語、宗教信仰
    - (四) 人物傳記、口述歷史
    - (五) 有關屏東縣之書評、書目
    - (六) 田野工作報導
  - 三、來稿請用A4格式一萬至二萬字繕寫（附磁片）或E-mail，可含照片
  - 四、來稿引用其它資料，請於文末註明資料來源或參考書籍
  - 五、譯稿請附原文，並註明作者及出處
  - 六、來稿除實質內容外，本刊有權修改；不願修改者，應於稿面註明
  - 七、來稿一經刊出，撰稿以每千字伍佰元致酬，圖片、攝影照片一張貳佰元
  - 八、來稿得用筆名，但請署真實姓名、通訊地址、聯絡電話及服務單位職稱
  - 九、文字稿件與圖片恕不退回，請作者自行留存底稿（若要取回，請特別註明）
  - 十、來稿請寄屏東市大連路69號 屏東縣政府文化局《屏東文獻》收
- 

電話：08-7360330-3轉40或08-7385866戴小姐

傳真：08-7370686